

TOSHIBA

多功能数码复印机

基本功能操作手册

e-STUDIO 600/720/850

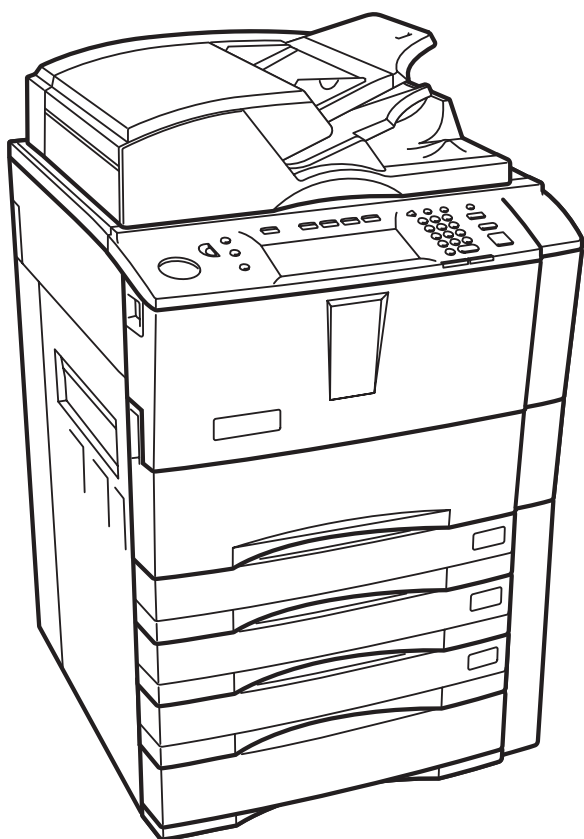



EPA ENERGY STAR® (MFD)

美国环保部署（EPA）已经推广了一项非强制性计划 ENERGY STAR 计划，鼓励广泛和自觉运用能增加工作空间、改善产品性能和防止污染的能效工艺。作为 ENERGY STAR 的合作伙伴，东芝泰格公司已决定使本型号复印机满足 ENERGY STAR 准则中对能效的要求。

ENERGY STAR 准则中对这类 ENERGY STAR 多功能数码复印机有“睡眠模式”的性能要求，即一段时间不工作之后自动使机器进入睡眠模式。多功能数码复印机也必须自最一次起的一段时间之后自动切换至自动节能模式中。

特别地，该机器还符合以下要求。

e-STUDIO600/720/850 复印机（基本型）

自动节能模式 -

在自动节能模式中，多功能数码复印机 e-STUDIO600 功耗小于 236 W/

e-STUDIO720 小于 282 W/e-STUDIO850 小于 332 W。

“自动节能”默认时间 -

- ◇ “自动节能”时间默认为 15 分钟。

自动关机模式

在“自动关机模式”中，多功能数码复印机 e-STUDIO600/720/850 功耗小于 20 W。

“自动关机模式”默认时间 -

“自动关机模式”时间默认为 90 分钟。

e-STUDIO600/720/850 复印机 / 打印机 + 传真机模式（多功能模式）

自动节能模式 -

在自动节能模式中，多功能数码复印机 e-STUDIO600 功耗小于 281 W/

e-STUDIO720 小于 327 W/e-STUDIO850 小于 377 W。

“自动节能”默认时间 -

- ◇ “自动节能”时间默认为 15 分钟。

睡眠模式

在“睡眠模式”中，多功能数码复印机 e-STUDIO600/720/850 功耗小于 95 W。

“睡眠模式”默认时间 -

“睡眠模式”时间默认为 90 分钟。

注 1- 可以更改“睡眠模式”和“自动节能”的默认设置。

注 2- 对于复印机，如果睡眠模式时收到传真或打印数据，复印机会自动预热自身，等到就绪时便会打印出数据。另外，如果在控制面板上按 START 键或 ENERGY SAVER 键，复印机也会预热。

注 3- 如果“自动节能”和“睡眠模式”的设置时间相同，则“睡眠模式”优先。

注 4- 对于基本型，自动关闭后，将无法激活周定时器功能。如果要激活此功能，请与东芝授权经销商联系。

* 注 4 适用于对电源要求没有 100V 的地区。

根据 EPA ENERGY STAR 计划准则，此多功能数码复印机适合使用符合 ENV 12281（纸张打印和商业纸 - 干墨粉图像处理复印纸要求）中规定要求的再生纸（达到 100% 消耗材料）。

如果你有关于再生纸使用或推荐的再生纸类型方面的疑问，请与东芝泰格授权经销商联系。

ENERGY STAR 是在美国注册的标记。

目录

用户须知	5
东芝产品质量首屈一指	6
前言	8
e-STUDIO600/720/850 性能	9
一般注意事项	10
• 安装或移动时	10
• 使用多功能数码复印机时	13
• 维护或检查中	16
• 处理耗材时	17
免责声明	18
1. 使用机器之前	19
1. 各部分部件的描述	20
• 主要部件	20
• 选购设备	21
• 控制面板	23
• 触摸屏	25
2. 开启 / 关闭电源	29
• 接通电源开关	29
• 关闭电源	30
3. 节能模式	33
4. 设置复印纸	34
• 关于原稿和复印纸的“宽度”和“长度”	34
• 复印纸张类型和尺寸	35
• 纸张类型 / 处理和保存纸张	37
• 设置复印纸（更改纸张尺寸） / 设置特殊用途的纸盒	38
• 更改纸张尺寸设置	42
2. 如何制作复印件	51
1. 一般复印程序	52
2. 设置原稿	54
• 原稿的类型和尺寸 / 最大页数	54
• 将原稿放到原稿玻璃上时	57
• 使用自动双面输稿器时	59
3. 自动作业启动（预设作业）	62
4. 作业插入	64
5. 停止复印操作	65
6. 旁路供纸复印	66
• 旁路复印	66
• 标准尺寸纸张上的旁路供纸复印	67
• 非标准尺寸纸张上的旁路供纸复印	71
• 将非标准尺寸储存在存储器中	73
3. 基本复印模式设置	75
1. 纸张选择	76
• 自动选纸 (APS)	76
• 手动选纸	78
• 设置混合原稿尺寸	79
2. 缩小和放大复印	81
3. 选择整理模式	87
• 整理模式和整理器（选购件）	87
• 分页 / 分组复印	89
• 交错分页模式	91
• 装订分页	92
• 杂志分页和脊缝式装订模式（小册子模式）	94
• 打孔（选购件）	97
• 插页器模式（选购件）	99

4. 双面复印.....	101
5. 原稿模式.....	109
6. 复印浓度调整.....	110
4. 图像调整.....	113
1. 背景调整.....	114
2. 锐度调整.....	115
5. 使用编辑功能.....	117
1. 图像移位.....	118
2. 边缘消除.....	124
3. 书本中央消除.....	125
4. 双页复印.....	127
5. 2合1/4合1.....	129
6. 杂志分页.....	132
7. 图像编辑.....	134
• 修剪 / 遮蔽.....	134
• 镜像反转.....	137
• 黑白反转.....	138
8. X-Y 轴变倍.....	139
9. 封面复印.....	141
10. 页面插入模式.....	144
11. 时间和日期.....	146
12. 页码复印.....	147
13. 作业合成.....	149
14. 图像方向.....	153
15. 书本拼页 / 上下拼页.....	155
16. 连续输送原稿 / 单张输送原稿.....	156
17. 标签页.....	159
18. 插页器.....	169
6. 电子归档功能.....	173
1. 电子归档功能.....	174
2. 创建用户 BOX.....	176
3. 更改用户 BOX 的数据.....	178
4. 删除用户 BOX.....	181
5. 存入电子归档.....	183
6. 打印储存的文件.....	187
7. 删除文件夹或文件.....	192
7. 模板.....	195
1. 模板.....	196
2. 注册用户组和模板.....	197
3. 更改用户组和模板数据.....	208
4. 调用模板.....	216
5. 删除用户组或模板.....	220
8. 作业状态.....	225
1. 作业状态.....	226
2. 确认打印作业状态.....	227
• 打印作业.....	228
• 校验打印作业.....	231
• 私密打印作业.....	234
• 使用部门代码功能时.....	237
3. 确认扫描作业的状态.....	240
4. 日志列表.....	241
• 确认日志列表中的作业历史.....	242
• 从日志列表注册到地址簿.....	246
• 打印日志 (发送 / 接收日志列表).....	248

5. 打印状态显示	249
6. 错误代码	252
9. 当图形符号在触摸屏上闪烁时	261
1. 当图形符号在触摸屏上闪烁时	262
2. 触摸屏上的纸盒显示	263
3. 墨粉盒相关符号	264
4. 卡纸符号	267
5. 请求维修符号	287
10. 当出现此消息时	289
1. “缺少墨粉”	290
2. “检查装订盒”	292
3. “检查脊缝式装订单元的装订盒”	294
4. “检查装订器”	296
5. “就绪（检查装订器）”	298
6. “检查脊缝式装订单元的装订器”	299
7. “就绪（检查脊缝式装订器）”	302
8. “就绪（打孔机垃圾已满）”	303
9. “电源故障”	304
10. “定期维护时间到”	305
11. “在控制面板上检查纸盒中的纸张尺寸设置”	306
12. “重新启动机器”	314
11. 维护	315
1. 日常检查	316
2. 简单的故障排除	317
12. 规格和选购件	321
1. e-STUDIO600/720/850 规范	322
2. 选购件规格	326
3. 包装清单	328
4. 复印功能组合真值表	329
• 组合真值表 1/2	329
• 组合真值表 2/2	330

用户须知

选好安装 e-STUDIO600/720/850 的合适地点后，请不要再更改。应避免安装在过热、多灰、有振动或阳光直射之处。还应保证通风良好，因为多功能数码复印机会放出少量臭氧。

东芝产品质量首屈一指

e-STUDIO600/720/850 墨粉盒。

为了取得最佳效果，建议使用真正的东芝耗材与零件。

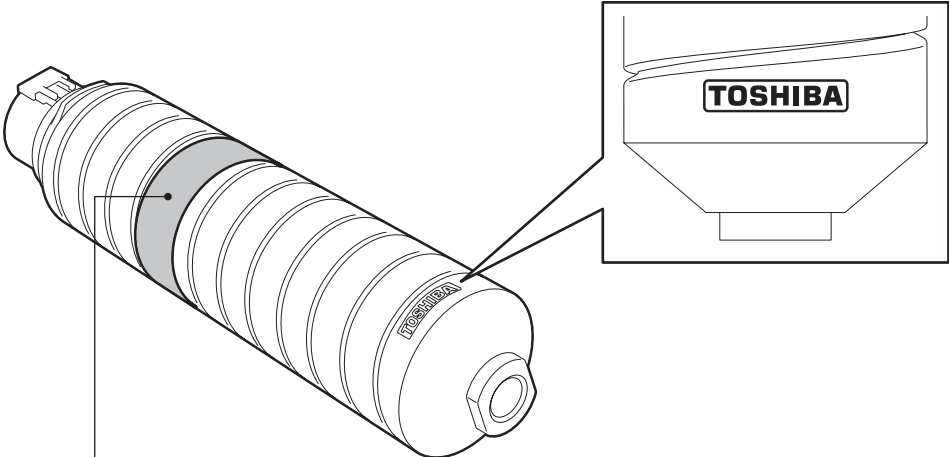

TOSHIBA
T-6000D
NET 1320 g

FOR e-STUDIO520/600/720/850

COMPONENTS: Polyester resin,
Carbon black(1333-86-4), Wax, Silica

ORIGINAL & GENUINE TOSHIBA TONER

- HANDLE WITH CARE.
- STORE IN A DRY PLACE BELOW 35°C(95°F).
- READ THE OPERATING INSTRUCTIONS OF THE MACHINE BEFORE USING.
- MANIPULER AVEC PRECAUTION.
- GARDER DANS UN ENDROIT SANS HUMIDITE OU LA TEMPERATURE AMBIANTE EST MOINS DE 35°C.
- LISEZ LE MANUEL D'EMPLOI DE L'APPAREIL AVANT D'EN FAIRE USAGE.

TOSHIBA TEC CORPORATION
2-17-2, Higashigotanda, Shinagawa-ku,
Tokyo, 141-8664, Japan PHONE: +81-3-6422-7753

MADE IN JAPAN / FABRIQUE AU JAPON

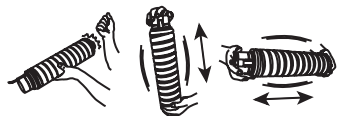

- SHAKE WELL BEFORE USING.
- TAP THE BOTTLE REPEATEDLY.
- AGITER AVANT EMPLOI.
- TAPER DE FACON REPETER SUR LA BOUTEILLE.

PAT. P.

耗材 / 零件

- **可靠性**
真正的东芝耗材经历了严格的检查，所以你收到的每一件耗材都有上佳表现。
- **高效**
真正的东芝耗材按我们所处的竞争世界要求生产，并在您需要它们的时候能提供快速稳定和无瑕疵的复印件。
- **稳定的图像质量**
真正的东芝耗材被设计提供日复一日，持久稳定的图像输出。
- **复印机品质**
真正的东芝耗材确保多功能数码复印机和它的零件处于无故障工作程序中。
之所以能减少多功能数码复印机磨损是由于东芝的内部工艺确保了最高标准的养护。
- **匹配性**
从一开始，东芝耗材和机器就被一起设计制造。只要东芝开始设计一款新的机器，也就开始设计一种新的墨粉来满足新机器的要求。使用东芝多功能数码复印机及真正的东芝耗材可以保证有上佳表现。

墨粉

- **最佳图像质量**
真正的东芝墨粉使用超精细质量的原料，精确控制参数，使得东芝多功能数码复印机能持续生产鲜明、高品质的图像。
- **成本优势**
真正的东芝墨粉意味着价值。它们的设计可以使得机器可连续运行直到所有墨粉都被使用。这样你实现了墨粉的全部价值。
- **环境保护**
真正的东芝墨粉在设计时就充分考虑了环境保护。为了爱护我们的地球，我们利用压印或塑料标签提醒使用者回收墨粉筒。另外，有害灰尘和臭氧量的减少也改善了工作环境。
- **以人为本**
真正的东芝墨粉饰以人为本的产品。在获准销售之前，墨粉已经通过了测试，确保它们通过了严格的健康标准。这样就消除了用户使用墨粉的后顾之忧。

概述

- **ISO 9000 和 ISO 14000**
东芝泰格墨粉生产工厂已通过 ISO 9000 和 ISO 14000 认证。我们的墨粉是优质的、环保的产品。
- **维修支持的益处**
经过培训的东芝维修工程师可使你的多功能数码复印机保持最佳水平，为长久保持图像质量，建议你采纳维修合同以得到定期维护，并从中得到益处。

前言

感谢您购买东芝多功能数码复印机 e-STUDIO600/720/850。本操作手册内容包括：

- 如何使用多功能数码复印机。
- 如何在多功能数码复印机上进行检查和维护。
- 如何检修机械和复印故障。

在使用本多功能数码复印机之前，通读并理解本操作手册。为了确保在任何时候产生清晰的复印件和使多功能数码复印机处于最佳工作状态，本手册应该在需要参考的时候容易拿到。

为确保正确和安全地使用东芝多功能数码复印机 e-STUDIO600/720/850，本操作手册按下面三个等级描述安全注意事项：

阅读此操作手册前，您必须完全理解这些描述的意义和重要性。

- **警告**
表示一个潜在的危險状态，如果不能避免，将引起死亡、严重伤害、或严重损坏、或设备及周围资产火灾。
- **小心**
表示一个潜在的危險状态，如果不能避免，有可能引起中小程序的伤害、设备或周围资产部分损坏或数据丢失。
- **注意**
指出一个应当遵循的调整多功能数码复印机最佳性能的过程，减少复印问题。
- **提示**
描述对多功能数码复印机有用的信息。

e-STUDIO600/720/850 性能

e-STUDIO600/720/850 为多功能数码复印机，能实现高速、高图像质量和更高的性能。它有多种选项和标准的网络功能，强有力地支持您的办公室工作。

- e-STUDIO600 为 60 张 / 分钟， e-STUDIO720 为 72 张 / 分钟， e-STUDIO850 为 85 张 / 分钟。（不使用自动双面输稿器在不分页模式下进行单面 A4 短边输送连续复印时。）
- 71 张 / 分钟（A4 短边输送：600 dpi）的高速扫描显著缩短了工作时间。
- 复印时可更换墨粉盒提高了其可用性。
- 改进了安全性能确保用户的安全和舒适的工作环境。
- e-BRIDGE 功能的改进简化了多份复印设置的操作。
- 引进了内置无线局域网单元和蓝牙兼容选项以满足用户的广泛需求。
- 可回收感光鼓上残留的墨粉以减少墨粉的浪费。
- 此高速多功能数码复印机的整理器能快速整理复杂的分页或大量复印。

一般注意事项

安装或移动时

警告

- 本多功能数码复印机需要 220-240 V AC、9 A 50/60 Hz 电源供应。
不得使用指定电压以外的电源供应。
避免多个插头连接到同一电源插座上。否则可能会导致起火或电击。如果需要增加电源插座的数量，请与电工联系。
- 务必将多功能数码复印机连接到带接地的电源插座上，以防短路时引起电火或电击。了解更详细的情况，请与维修技术人员联系。务必使用带接地的三孔墙上插座。
在使用二孔插座的地区，多功能数码复印机必须接地以保证安全。严禁通过煤气管、水管或其他不适宜的接地物体接地。
- 电源插头要牢牢地插入电源插座中。如果插接不牢，可能造成发热、引起电火或电击。
- 不得损坏、折断或试图修理电源线。
电源线不得按下列方式进行对待：
 - 缠绕
 - 折弯
 - 拉扯
 - 在上面放置物品
 - 令其过热
 - 置于暖气或其他发热源附近否则可能会导致起火或电击。如果电源线受到损坏，请与维修服务人员联系。
- 在从电源插头上拔下插头时，不得直接拉电源线。每次从插座上拔下插头时，必须握插头部分。如果直接拉扯电源线，可能会将其拉断，从而引发电火或电击。
- 确保通风孔不被堵塞。
多功能数码复印机的温度过高会起火。
- 不得将多功能数码复印机搬移到其他场所、上下楼梯或过远的距离。
否则可能会导致受伤或电击。如果需要抬起或移动多功能数码复印机，请与维修服务人员联系。
- 不要在安装着选购设备时，如整理器，移动多功能数码复印机。
否则可能会导致起火或电击。如果需要抬起或移动多功能数码复印机，请与维修服务人员联系。
- 如果要移动多功能数码复印机，确保要从电源插座上拔掉插头，切断电源。如果电源线受到损坏，可能会引发电火或电击。
- 电源插座应该与机器靠近，易于电源连接。
- 每年至少将电源插头从插座里拔出来一次，对插头的插脚进行清洁。灰尘积聚会造成漏电，发热，进而起火。

当心

- 在移动多功能数码复印机时，不要倾斜超过 10 度。如果翻倒会造成人员伤害。
- 不得将多功能数码复印机放置于不适合承受其重量的位置，并且确保其表面处于水平状态。切记如果多功能数码复印机倾倒会造成严重的损害。
多功能数码复印机的重量：约 211kg。
- 在机器底座前方后侧（各有两个）共有四个调整脚，搬动及安装多功能数码复印机之后，务必转动并降低调整脚，使它们牢固地固定在地面上。
在移动多功能数码复印机之前，必须转动并升高调整脚。

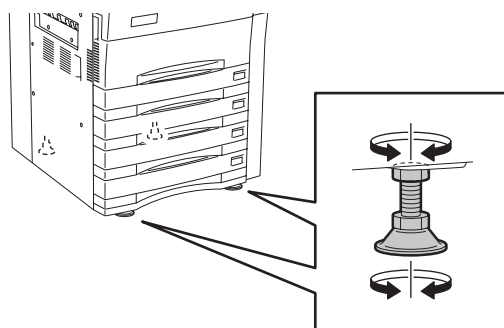

- 连接选购件与多功能数码复印机相连的线缆时，确保关闭电源。如果没有关闭电源，您可能遭受电击。要关闭电源，请参见  第 30 页“关闭电源”。

其他事项

- 在更换零件、维护机器和清理卡纸时，要确保在机器的周围有足够的活动空间。如果没有足够的空间，有些操作，例如旁路供纸，就难以进行，甚至会造成多功能数码复印机的损坏。

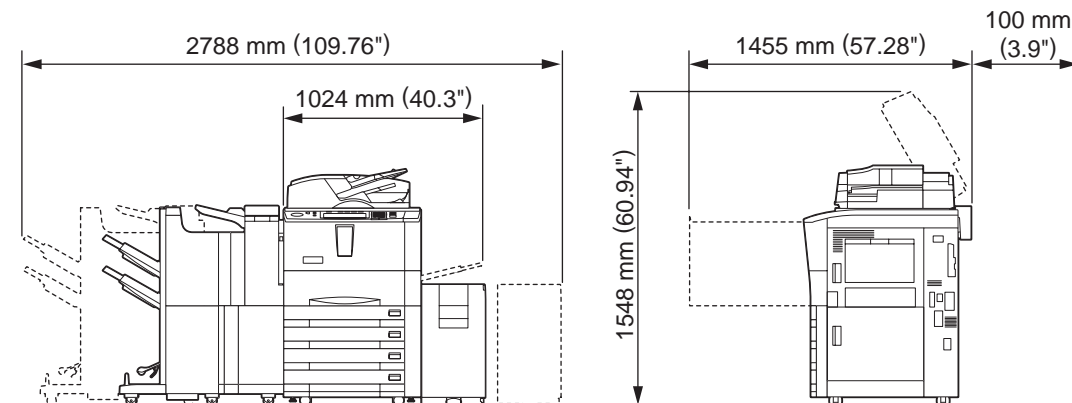

- 确保安全安装电源线，使其周围没有缠绕物。
- 不良的环境会影响安全的操作和机器的性能，甚至会导致多功能数码复印机出现故障。
 - 避免将机器置于靠近窗户的位置或阳光直射。
 - 避免将机器置于温度变化剧烈的场所。
 - 避免过多灰尘。
 - 避免将机器置于震动的场所。
- 确保空气自由流动，并有通风装置。
通风不良会使臭氧产生的难闻气味散发到空气中。

使用多功能数码复印机时

警告

- 不得将金属物体或盛水的容器（花瓶、咖啡杯等）放在多功能数码复印机的上面或附近处。不得将回形针和订书钉靠近通风口位置。否则可能会导致起火或电击。
- 如果多功能数码复印机发生过热、冒烟或是有难闻的气味，请采取下列措施：
关闭主电源并从电源插座上拔下电源插头，然后与维修服务人员联系。
- 如果停止使用多功能数码复印机超过一个月以上，在此期间应将电源插头拔离插座，确保安全。否则可能会导致起火或电击。

当心：

- 不得将重物（4 kg 或以上）置于原稿玻璃上，不得用力按压原稿玻璃。
打破原稿玻璃会造成人员伤害。
- 不得将重物（4 kg 或以上）放置在多功能数码复印机上。如果重物掉落，会造成人身伤害。
- 不得用湿手插拔电源插头，这样会导致电击。
- 不得接触定影单元或其周围的金属区域。因为这些器件的温度很高，会烧伤您的手或给您造成电击，给您造成人身伤害。
- 关闭纸盒时，不可使您的手指被卡住。
否则会给您造成人身伤害。
- 不可使您的手指被卡在机器与整理器（选购件）之间。
否则会给您造成人身伤害。
- 不得接触自动双面器中的导板的金属部分，否则会伤害您。

认证标签等的位置

说明标签



识别标签

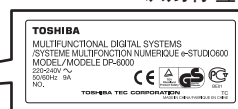

接地线警告

电力电缆警告

警告标签

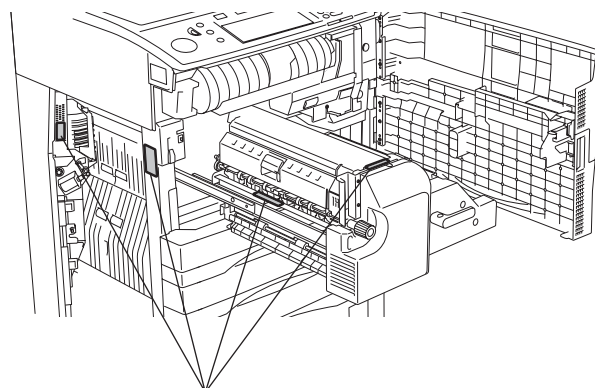
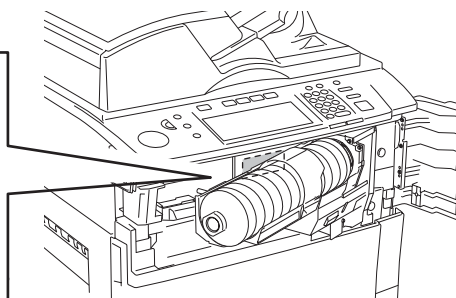

高温区警告

其他事项

- 小心使用触摸屏，不能击打。打破触摸屏会使机器发生故障。
- 当多功能数码复印机卡纸时，不得关闭主电源开关。否则会在下次开启主电源开关时，造成机器故障。要关闭电源，请参见  第 30 页 “关闭电源”。

维护或检查中

警告

- 不要尝试自己维修、分解或调试多功能数码复印机。否则可能会导致起火或电击。
维护或维修多功能数码复印机内部零件时，必须联系维修技术人员。
 - 切记保持电源插头与电源插座清洁。防止灰尘积聚。否则会由于漏电产生的热量造成电火或电击。
 - 在清洁地面时，不得让水或油之类的液体进入机器。否则可能会导致起火或电击。
-

当心：

- 不得接触装订区域。其中的针尖会造成人身伤害。
脊缝式装订整理器（选购件）📖 第 299 页
整理器（选购件）📖 第 296 页
-

其他事项

- 清洁多功能数码复印机表面时，不要使用稀释剂或酒精。
 - 这将破坏表面的形状或使之褪色。
 - 当使用化学清洁垫进行清洁时，认真阅读需要注意的方面。

处理耗材时

当心:

- 不要焚烧墨粉盒。这会导致爆炸。不要丢弃用过的墨粉盒。维修技术人员将回收废粉盒。(📖 第 264 页 “3. 墨粉盒相关符号”)

免责声明

本声明阐明东芝泰格公司（包括其雇员、代理人及分销商）对任何购买或使用 e-STUDIO600/720/850，包括它的附件、选购件和捆绑软件（“产品”）的购买者或用户（“用户”）所负责责任的排除和限制。

1. 在此声明中提到的责任的排除和限制应在法律许可的最大范围内有效。为了避免怀疑，此声明不排除或限制东芝泰格公司对因其疏忽或欺诈性误述而导致死亡或人身伤害所应付的责任。
2. 所有法律暗示的保证、条款和其它项目在法律允许的最大范围内被排除，并且法律暗示的这些保证不给予或应用于产品相关事项。
3. 东芝泰格对因以下原因而导致的损失、成本、花费、索赔或损失不负责任。
 - (a) 不遵照手册，包括但不限于操作手册、用户指南等使用或处理产品和 / 或错误或粗心处理产品；
 - (b) 由于超出东芝泰格合理控制的行为、遗漏、事件或事故，包括但不限于不可抗力、暴乱、民变、蓄意或故意破坏、火灾、洪水或风暴、自然灾害、地震、异常电压或其它灾难等而产生或导致产品无法正确操作或运行的原因；
 - (c) 个人而非东芝泰格授权的服务工程师对设备所进行的增加、修改、拆卸、运输或修理；或
 - (d) 使用非东芝泰格推荐的纸张、耗材或零件。
4. 基于第 1 段，东芝泰格不向客户负责以下事项：
 - (a) 利润损失、销售或营业额损失、声誉破坏损失、生产损失、信誉或商业机会损失、客户流失、软件或数据丢失或使用损失、合同损失或相关损失；或
 - (b) 任何特殊的、偶然的、伴随的或间接的损失，或损坏、成本、花费和财务损失，或因索赔而导致的最终赔偿；

非该产品或因该产品或使用或处理产品以任何方式产生的任何损害，即使已经通知东芝泰格产生这些损害的可能性。

使用非东芝泰格直接或间接供应的硬件、货物或软件配套的产品所导致的不能使用（包括但不限于故障、功能障碍、意外停机、病毒感染或其它问题）所造成的任何损失、成本、花费、索赔或损坏不负任何责任。

1. 使用机器之前

1. 各部分部件的描述	20
• 主要部件	20
• 选购设备	21
• 控制面板	23
• 触摸屏	25
2. 开启 / 关闭电源	29
• 接通电源开关	29
• 关闭电源	30
3. 节能模式	33
4. 设置复印纸	34
• 关于原稿和复印纸的“宽度”和“长度”	34
• 复印纸张类型和尺寸	35
• 纸张类型 / 处理和保存纸张	37
• 设置复印纸（更改纸张尺寸） / 设置特殊用途的纸盒	38
• 更改纸张尺寸设置	42

1. 各部分部件的描述

主要部件

1

1. 触摸屏对比度调整旋钮
2. 墨粉盖板
3. 前盖板
4. 纸盒
5. 大容量供纸器
6. 自动双面输稿器 (RADF)
7. 操作手册盒 (背面)
8. 旁路盖板
9. 旁路供纸托盘
10. 供纸器盖板
11. 纸张尺寸指示器
12. 原稿盖板
13. 原稿标尺
14. 扫描区
15. 电源开关
16. 墨粉盒
17. 出口盖板
18. 原稿玻璃
19. 触摸屏
20. 控制面板
21. 墨粉盒支架
22. 转印/输送单元

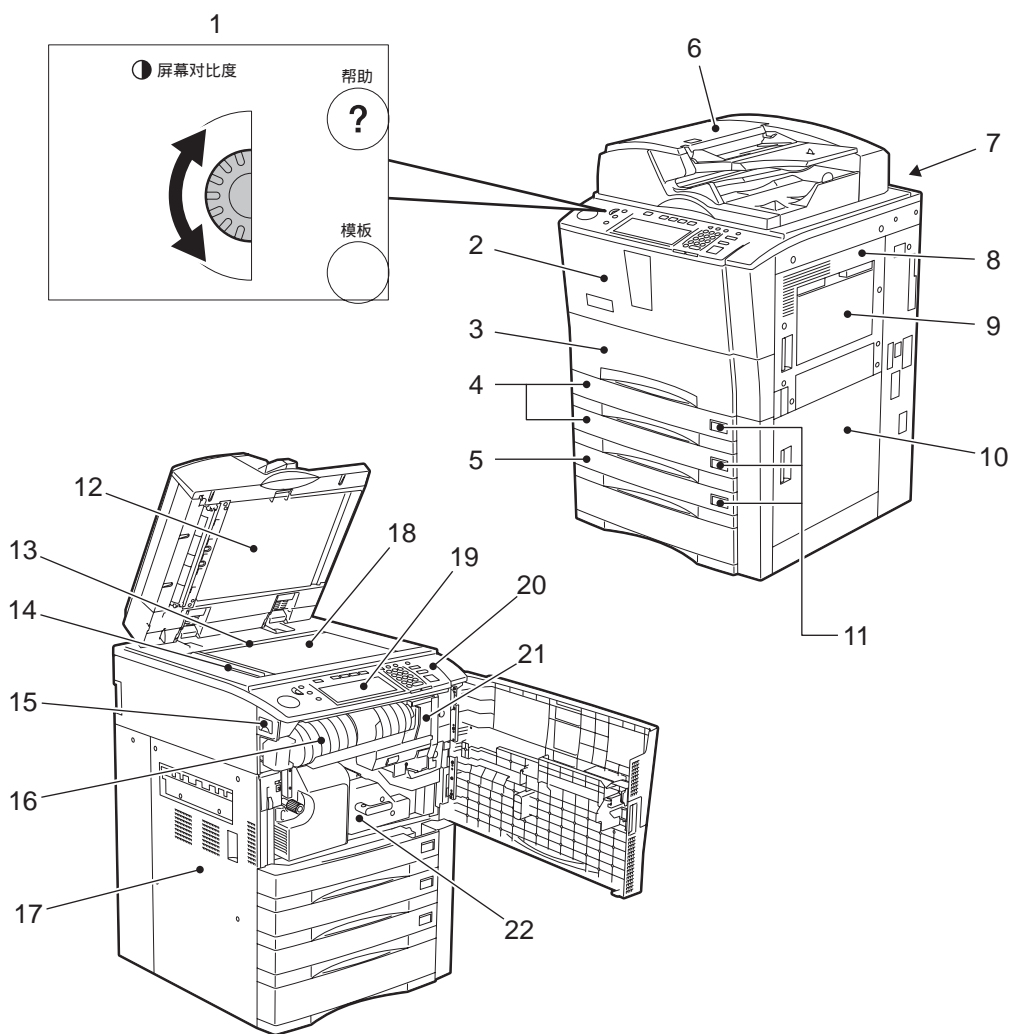

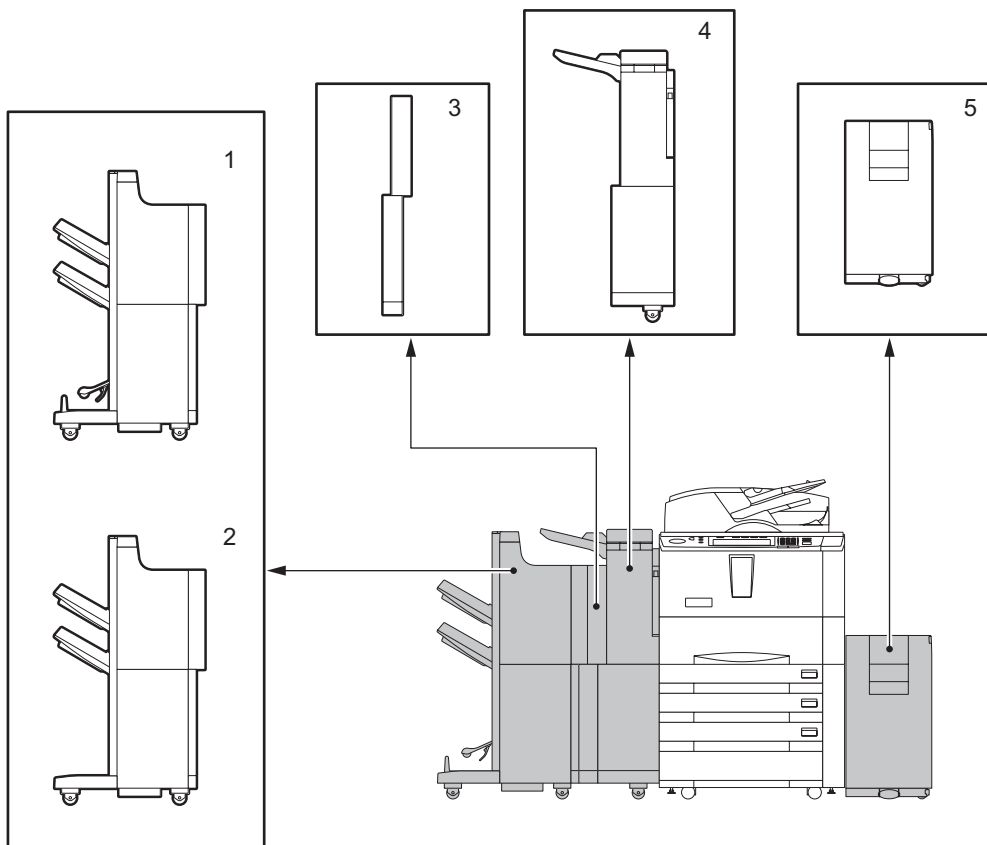

1. 脊缝式装订整理器

除实现分页、分组和装订模式外，还可进行脊缝式装订。
（可以加装单独销售的打孔单元和插页器。）

2. 整理器

实现分页 / 分组模式及装订功能。（可以加装单独销售的打孔单元和插页器。）

3. 打孔单元

在输出的纸页上打孔。

4. 插页器单元

使您能插入不需要复印的纸张。可插入已经复印的纸张，也可插入空白页。此插页器对于无复印的单整理操作同样有用，例如装订或打孔。

5. 扩展大容量供纸器

可以输送多达 4000 张 A4 纸（80 g/m²）。还可在此供纸器内设置厚纸（- 209 g/m²）。

还有其他选购件。了解详细情况，请与维修技术人员或东芝产品分销商联系。

传真单元
打印机套件
打印机 / 扫描仪套件
扫描仪套件
数据清除套件
加密卡
并行卡
PCI 插槽
无线局域网模块
蓝牙模块
天线接收模块
整理器导轨

注意

- 对于中国市场某些选购件将不可用。

控制面板

使用控制面板上的键对设备进行各种操作或设置。

1

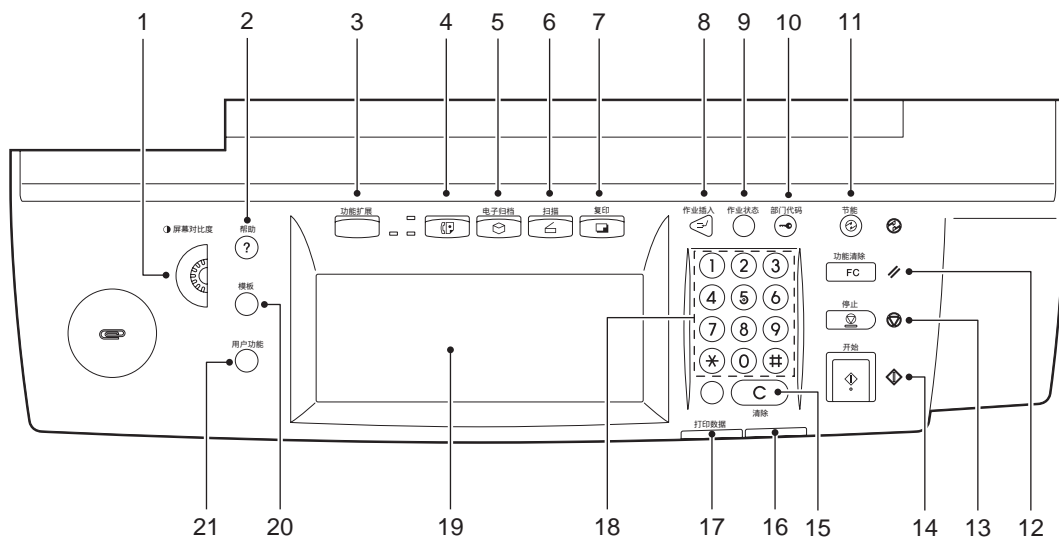

1. 触摸屏对比度调整旋钮

用此旋钮调节触摸屏的对比度。

2. [帮助] 键

当按下此键时，相应的操作程序被显示。

3. [功能扩展] 键

通过该键可以在将来扩展机器的功能，此键现在是无效的。

4. 传真键

按下该键可开启互联网传真功能。

5. [电子归档] 键

按下该键可以存取已经保存的图像数据。

6. [扫描] 键

按下该键开启扫描功能。

7. [复印] 键

按下该键开启复印功能。

8. [作业插入] 键

按下该键可以中断当前的复印作业并执行新的作业。可以再次按下该键恢复中断的作业。

9. [作业状态] 键

按下此键以确定每项作业状态、打印状态和打印作业、扫描作业和传真作业的传真传输 / 接收状态。
(第 226 页 “1. 作业状态”)

10. [部门代码] 键

设定了部门代码后按下该键。如果在复印后按下该键，下位用户必须键入已登记的部门代码后才能使用复印机功能。部门管理请参考 [用户功能手册]。

11. [节能] 键

如果您要关闭本设备或希望此设备进入节能模式，请按下此键。按下此键后，出现节能模式菜单。按下此菜单上的 [睡眠] 键以进入节能模式，然后按下 [关机] 键关闭多功能数码复印机。

12. [功能清除] 键

按下此键后，所有选中的功能都被清除并返回默认设置。

13. [停止] 键

按下此键，可停止任何正在进行的扫描和复印操作。

14. [开始] 键

按下此键开始复印、扫描及传真操作。

15. [清除] 键

用该键纠正数字键输入的数字，如不正确的复印件数量。

16. 错误指示灯

当出现错误而且需要对设备采取某些措施时，该灯点亮。

17. 打印数据指示灯

如果这些灯亮起，表明处于接收数据状态。

18. 数字键

使用这些键可以输入需要复印机其他操作的数量。

19. 触摸屏

用此触摸屏对复印、扫描和传真的各项功能进行设置。还显示多功能数码复印机的状态，例如缺纸或卡纸。

20. [模板] 键

按下此键可以保存和调出常用的复印、扫描和传真功能的设置。

21. [用户功能] 键

按下该键设置纸盒内的纸张大小或介质类型，以及复印、扫描和传真设置的注册（包括默认设置修改）。关于此键功能，见 [用户功能手册]。

触摸屏

打开电源时，触摸屏上出现复印机功能的基本菜单。还以文字和图示说明显示复印机的状态。

1. 信息
2. 缩放倍率
3. 复印份数
4. 当前所选纸盒尺寸
5. 剩余纸量
6. 日期和时间
7. 设置功能确认 ([设置]) 键
8. 整理器键
9. 放大/缩小 ([缩放...]) 键
10. 原稿模式键
11. 浓度调整键
12. 单面/双面键
13. 纸张来源选择键
14. 设备状态指示区
15. 功能设置区域
16. 索引键

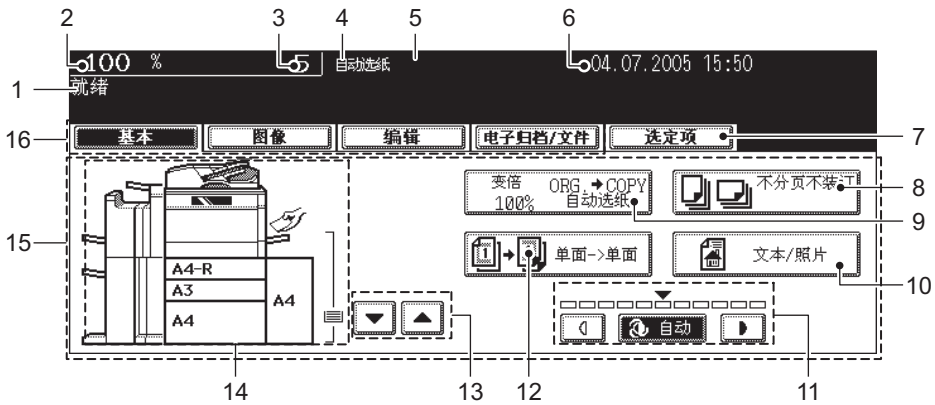

信息显示

下列信息出现在触摸屏的顶部:

设备状态、操作指令、警示信息、缩放倍率、复印份数、所选纸盒纸张尺寸、所选纸盒的纸张剩余量以及日期和时间。

触摸键

用触摸键可以选择各种功能项目，用手指轻轻按下任一键。

索引键

用于转换程序菜单。该键的类型和数量会根据复印、扫描和电子归档的功能而变化。

功能设置区域

该区域包括选择和设置每项功能的按键。

设置功能确认 ([设置]) 键

按下该键确认当前设定的功能。

(举例见下图。)



在屏幕中显示的图标如下 (某些图标可能不显示在屏幕上):

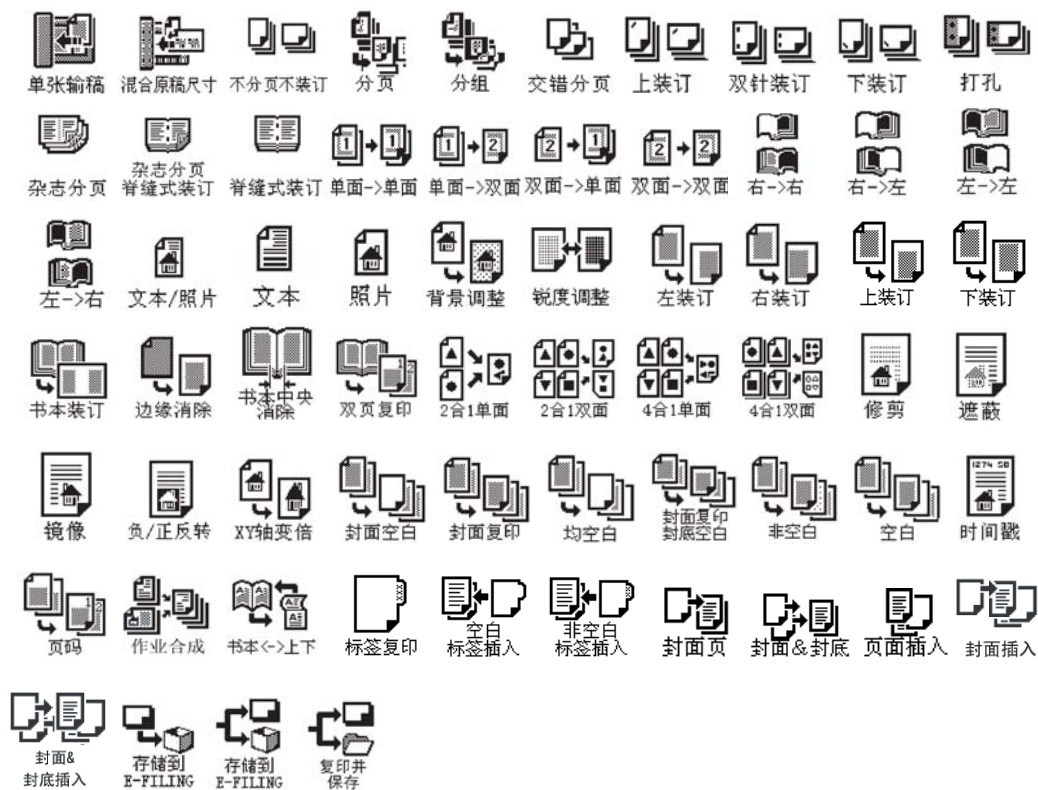

清除所选功能

如果你按下所选键，所选的功能被清除。同样，如果多功能数码复印机在一段时间内没有活动，自动清除功能启动，设置将被清除。



* 自动功能清除:

即使没有按下 [功能清除] 键，在输出结束或在操作过程中最后一个键被按下之后规定的时间内，自动功能清除模式也会开启，所有功能设置返回到默认模式。在部门管理功能开启后，屏幕返回到部门代码输入屏幕。当此功能不使用时，显示复印机功能的基本菜单。

在安装本多功能数码复印机时，自动功能清除的周期默认设置为 45 秒。关于此设置的修改，见 [用户功能手册]。

调整触摸屏对比度

转动控制面板左侧的调节旋钮以调整触摸屏对比度。

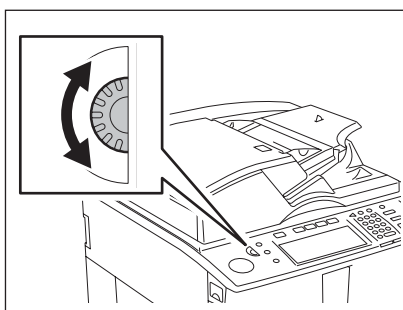

设置字母

如果要求输入任何字母以进行扫描、电子归档、模板和互联网传真操作时，出现下列菜单。使用触摸屏上的键输入字母，并使用控制面板上的数字键输入数字。



下面的键用于输入字母。

- [空格]: 按此键输入空格。
- [取消]: 按此键取消字母输入。
- [设置]: 按此键确定所有输入的字母。
- [退格]: 按此键删除光标前的字母。
- [←][→]: 按这些键移动光标。
- [上档]: 按该键可输入大写字母。
- [大写锁]: 按此键转换大小写字母。
- [下页]: 按此键可取显示特殊字符。

2. 开启 / 关闭电源

接通电源开关

打开开关盖，然后接通电源开关。

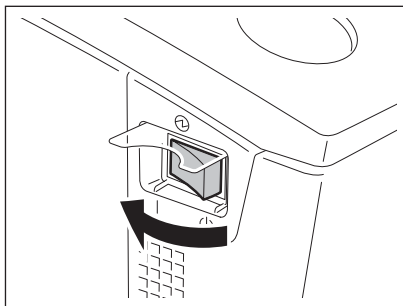

- 设备开始预热。预热时显示“等待预热”。
- 此多功能数码复印机预热时，您可以使用自动作业启动功能。（见第 62 页“3. 自动作业启动（预设作业）”）

大约 130 秒后，设备就绪，“就绪”显示在屏幕上。

用部门代码控制多功能数码复印机的使用时

您可以使用部门代码限制用户或管理由您公司内单个组或部门进行的复印量。当用部门代码控制复印量时，在接通电源开关后输入此部门代码。关于部门代码的设置和注册，请参阅用户功能手册。

电源接通时，显示下列菜单。

- 按下 [部门代码] 键或自动功能清除启动后，也会出现该菜单。

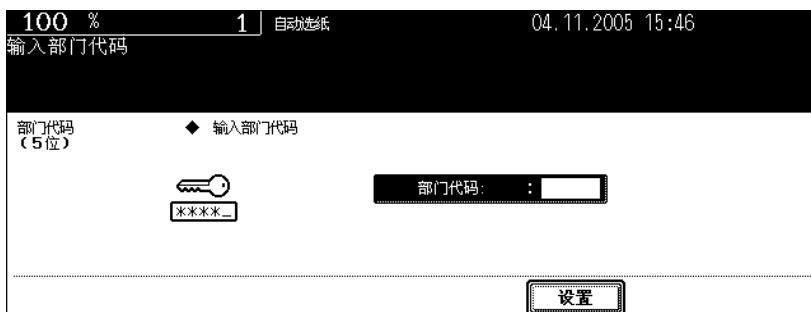

输入已经注册的部门代码（五位数）。该设备准备复印。

- 如果输入了错误的部门代码，菜单将不会改变。在这种情况下，按下 [功能清除] 键，然后输入正确的部门代码。

当复印完成时

当您完成了所有的操作后，按下 [部门代码] 键以防止未经授权使用该多功能数码复印机。屏幕返回到输入部门代码菜单。

关闭电源

1

确保按照下面的步骤关闭设备的电源。不得用按电源开关的方式关机，否则可能会导致硬盘故障。确保关闭电源之前，满足以下三个条件。

- 打印作业列表中没有作业存在。(第 226 页 “1. 作业状态”)
- 确保打印数据、内存接收和传真通信灯均未闪烁。(如果在以上任何一种灯还在闪烁时关闭该多功能数码复印机，正在进行的作业，如传真接收将会被中断。)
- 没有计算机通过网络访问设备。

1 按下控制面板上的 [用户功能] 键。

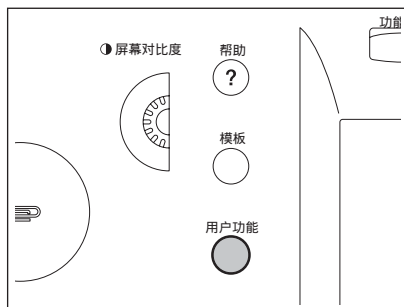

2 按下 [用户] 键进入用户设置菜单，然后按下 [关机] 键。

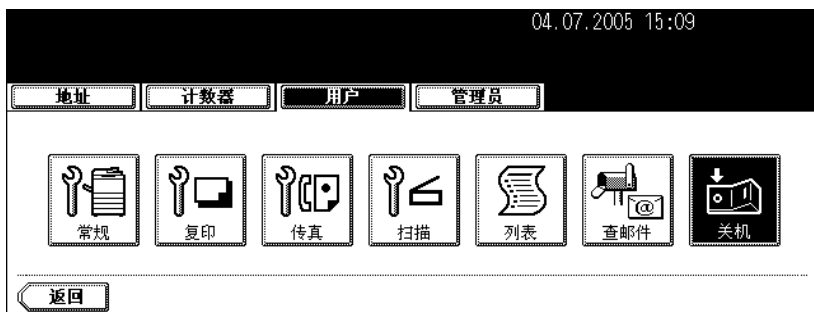

3 “正在进行的作业将被清除，您确定要关机吗？”显示在屏幕上。按下 [是] 键。



- 按下 [否] 键取消关机操作。

4 “正在关机”显示在屏幕上。然后设备关机。



- 电源开关自动返回到关闭位置。

用 [节能] 键关机

还可以通过以下步骤关机本多功能数码复印机。

1 按下控制面板上的 [节能] 键。

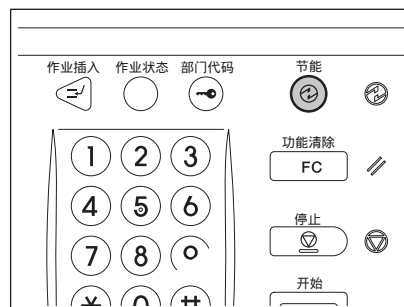

2 按下触摸屏上的 [关机] 键。



- 按下 [取消] 键取消关机操作。

1

3 “正在关机” 显示在屏幕上。然后设备关机。

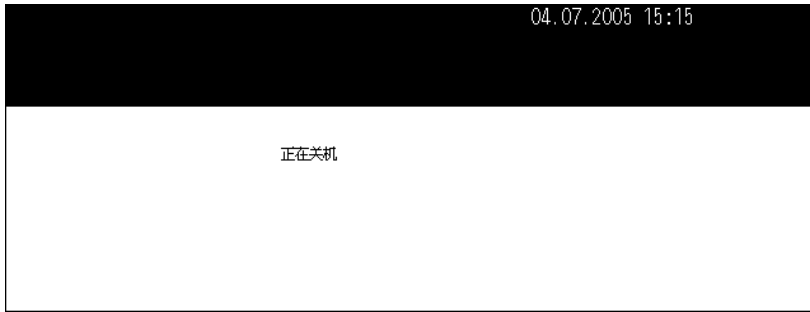

- 电源开关自动返回到关闭位置。

3. 节能模式

如果在一段时间内不使用设备，该设备将自动进入节能模式以降低电源消耗（= 自动节能模式）。在此模式下，出现“节能 - 按 [开始] 键”。一段时间过后，触摸屏上的显示消失，[节能] 键灯亮绿灯。

在接收打印数据、传真、网络传真或 e-mail 时，该模式自动取消。

安装该多功能数码复印机时，进入节能模式的时间默认设置为 15 分钟。关于此设置的修改，见 [用户功能手册]。

也可通过下列步骤手动进入节能模式。

1 按下控制面板上的 [节能] 键。



2 按下触摸屏上的 [睡眠] 键。

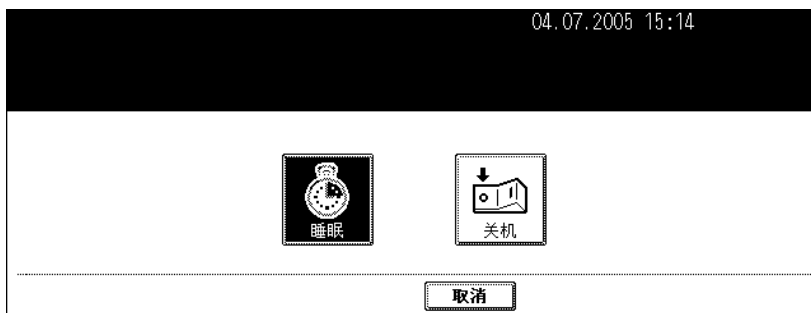

- 该设备进入节能模式。在此模式下，触摸屏上的显示消失，[节能] 键亮绿灯。

取消节能模式

再次按下控制面板上的 [节能] 键。节能模式清除，该多功能数码复印机准备复印。也可以通过按 [复制]、[扫描]、[电子归档] 和 [开始] 键中的任一键清除节能模式。

- 要启用 [扫描] 键，需要安装打印机 / 扫描仪套件或扫描仪套件（两种选购件）。

4. 设置复印纸

关于原稿和复印纸的“宽度”和“长度”

1

尺寸为 A4/B5 的原稿和复印纸可在长边和短边的进行设置。在本手册关于原稿和复印纸尺寸的描述中，下图中的“**A**”称作“长度”，“**B**”称作宽度。（在下图中，操作员站在设备的前方。）

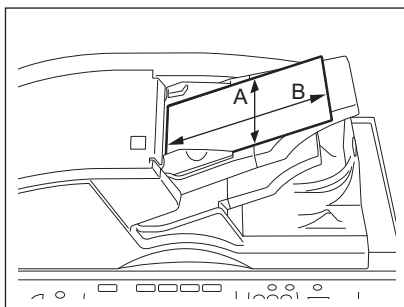

当“**B**”比“**A**”短时，称为“纵向放原稿”。

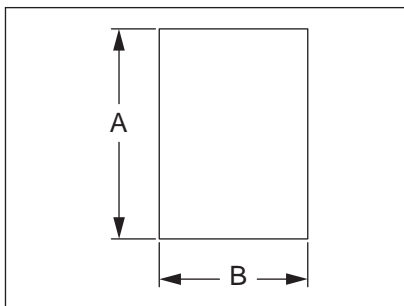

当“**B**”比“**A**”长时，称为“横向放原稿”。

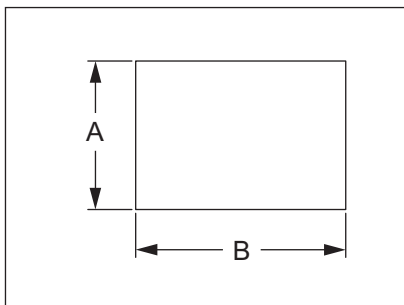

在本手册中，当可纵向和横向设置的原稿或复印纸水平放置时，其纸张尺寸通过在其后添加“-R”来区分。（例如“A4-R”、“B5-R”）

复印纸张类型和尺寸

供纸器	纸张类型	纸张尺寸	最大纸张容量
纸盒	普通纸 (64-80 g/m ²)	(标准尺寸) A/B 系列: A3, A4, A4-R, A5-R, B4, B5, B5-R, FOLIO	550 张 (64 g/m ²) 500 张 (80 g/m ²)
	厚纸 1 (- 105 g/m ²)	LT 系列:	400 张
	厚纸 2 (-163 g/m ²)	LD, LG, LT, LT-R, ST-R, COMP, 13"LG, 8.5"SQ	200 张
	厚纸 3 (-209 g/m ²)	K 系列: 8K, 16K, 16K-R	150 张
	标签页	(标准尺寸) A4, LT	标签页可在任一纸盒和旁路托盘中设置, 除大容量供纸器外。 (建议设置在第二层纸盒中。) *1
大容量供纸器	普通纸 (64-80 g/m ²)	(标准尺寸) A4, LT	3000 张 (64 g/m ²) 2500 张 (80 g/m ²)
	厚纸 1 (- 105 g/m ²)		2000 张
	厚纸 2 (-163 g/m ²)		1000 张
	厚纸 3 (-209 g/m ²)		750 张
扩展大容量供纸器 (选购件)	普通纸 (64-80 g/m ²)	(标准尺寸) A4, LT	4500 张 (64 g/m ²) 4000 张 (80 g/m ²)
	厚纸 1 (- 105 g/m ²)		3500 张
	厚纸 2 (-163 g/m ²)		2000 张
	厚纸 3 (-209 g/m ²)		1500 张
旁路供纸托盘	普通纸 (64-80 g/m ²)	(标准尺寸) A/B 系列:	100 张 (64 g/m ²) 100 张 (80 g/m ²)
	厚纸 1 (- 105 g/m ²)	A3, A4, A4-R, A5-R, B4, B5, B5-R, FOLIO	80 张 (- 105 g/m ²)
	厚纸 2 (-163 g/m ²)	LT 系列: LD, LG, LT, LT-R, ST-R, COMP, 13"LG, 8.5"SQ	40 张 (-163 g/m ²)
	厚纸 3 (-209 g/m ²)	K 系列: 8K, 16K, 16K-R	30 张 (-209 g/m ²)
	描图纸 (仅 75 g/m ²)	(非标准尺寸)	*1
	不干胶贴	长度: 100 - 297 毫米, 宽度: 148 - 432 毫米	*2
	标签页	(标准尺寸) A4, LT	*1
	OHP 胶片	(标准尺寸) 仅 A4	30 张 *1

*1 不能进行自动双面复印。

*2 对于不干胶贴，要使用厚纸 2 模式。

- 多份纸张尺寸不能放在一个纸盒中。
- “最大纸张容量”是指当放置东芝推荐的纸张时的张数。
- “LT 系列”是仅用于北美地区的标准尺寸。
- “K 系列”是中国标准尺寸。

纸张尺寸的缩写：

LT：信纸，LD：账单，LG：法律文书，ST：报告，COMP：计算机，SQ：方形纸

纸张类型 / 处理和保存纸张

纸张类型

要进行完美的复印，推荐使用下列纸张。
如果你要使用非推荐类型的复印纸，请先询问维修技术人员。

纸张类型	模式
普通纸	普通纸
厚纸	厚纸 1
	厚纸 1
	厚纸 2
	厚纸 3
描图纸	普通纸
不干胶贴	厚纸 3
OHP 胶片*	OHP 胶片

* 只可使用东芝推荐的 OHP 胶片。使用任何其他胶片可能导致机器故障。

处理和保存纸张

注意如下几点：

- 避免使用特别处理过的或者以前在别的机器上打印过的纸张，也避免在纸的同一面执行双重复印，这会造成故障。
- 不要使用折叠和起皱的纸、卷曲的纸、容易卷曲的纸、光滑的纸或者硬纸，这会造成供纸错误。
- 应该用包装纸将复印纸包好并保存在干燥的地方。
- 要防止纸张折叠或弯曲，平放保存。

设置复印纸 (更改纸张尺寸) / 设置特殊用途的纸盒

当您设置或在纸盒中添加复印纸时, 参照以下步骤。

1

在纸盒中放入纸张

1 打开电源。

2 小心拉出纸盒直到它停止。

A: 滑动导轨

- 不可接触纸盒的滑动导轨。

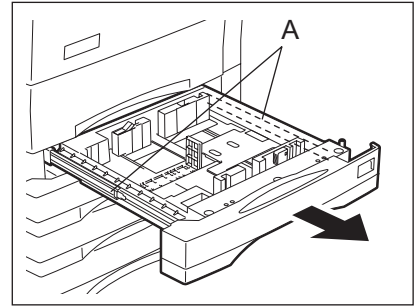

3 按箭头方向捏推动宽度指示器的下部使之脱离, 然后重新固定在想要的纸张尺寸处 (在纸盒内侧底部有指示)。

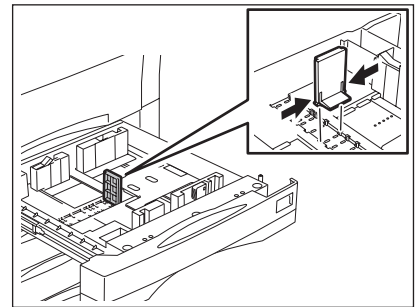

4 按侧面导板的箭头部位 (右侧) 使之解锁。

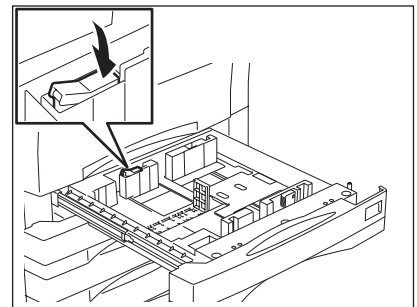

5 按下绿色控制杆时，将侧面导板所需要的纸张尺寸。

- 用双手调整侧面导板。

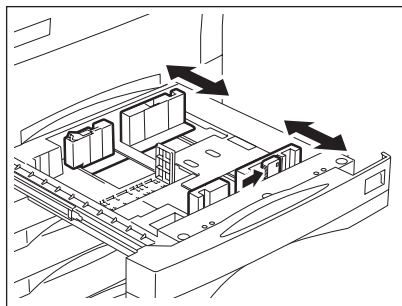

6 按箭头部位（左侧）锁住侧面导板。

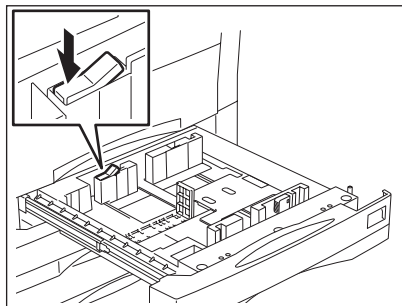

7 在纸盒中放入纸张。

- 复印面朝上。（复印面在包装纸上可能有描述。）
- 关于可以放入的最大张数，请参阅  第 35 页“复印纸张类型和尺寸”。
- 放入纸盒前充分抖开纸张。
- 加入的纸张不要超出导板上的指示线。
- 不要使用起皱、折叠、卷曲或潮湿的纸张。

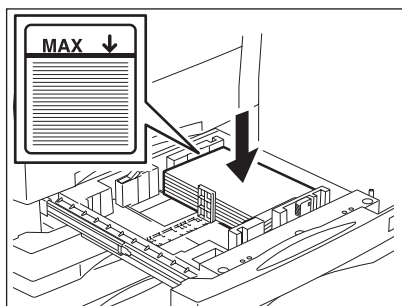

注意

确保普通纸和侧面导板之间留有约 0.5 毫米（小于 1 毫米）的间隙，厚纸和侧面导板之间约有 0.5 毫米至 1.0 毫米（共约 1.0 毫米至 2.0 毫米）的间隙。如果不留间隙，则可能造成纸张输送错误。

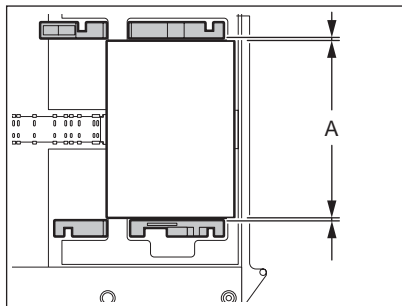

1

8 如果纸张尺寸与纸盒中的不同，更改纸张尺寸标签，与已经设置的纸张尺寸相匹配。

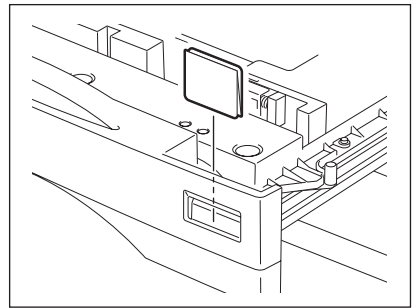

9 将纸盒径直推入复印机直到它停止。

- 小心合上纸盒，确保安全。

当心

当合上纸盒时小心不要夹住手指。否则会给您造成人身伤害。

然后，对纸盒中的纸张尺寸进行设置。然而，根据该多功能数码复印机的设置，可能不会显示下面的第 10 步和第 11 步。如果未显示，按照“更改纸张尺寸设置”（ 第 42 页）的第 1 步到第 4 步进行。

要改变该多功能数码复印机的设置显示第 10 步和第 11 步的菜单，请联系您的维修技术人员。

10 当纸张尺寸与纸盒中的不同时，按下 [是] 键。当纸张尺寸与纸盒中的相同时，按下 [否] 键。

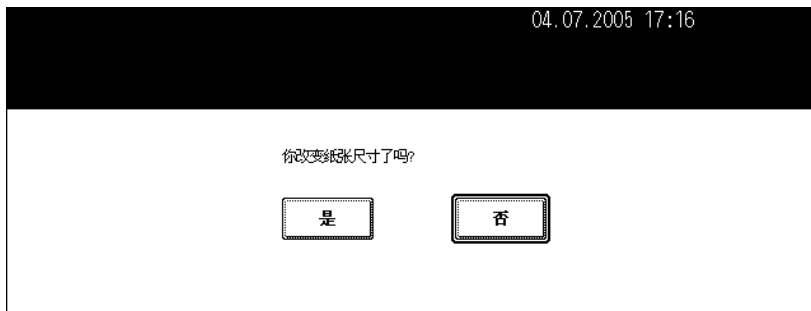

- 当设置相同尺寸的纸张时，不需要进行第 11 步。

11 按下已经设置过的纸张相应的纸张尺寸键，然后按下 [设置] 键。

1

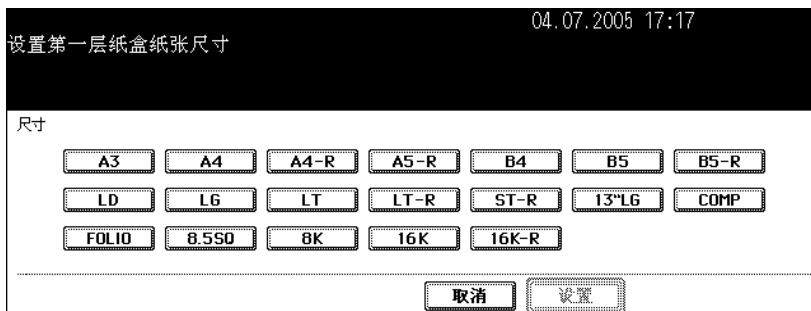

更改纸张尺寸设置

如果该多功能数码复印机中的已设置纸张尺寸的设置与纸盒中的纸张不符，可能导致卡纸。在这种情况下，根据纸张尺寸设置（ 第 38 页 “在纸盒中放入纸张”）更换纸张或按照下列步骤更改纸张尺寸设置。

1 按下控制面板上的 [用户功能] 键。

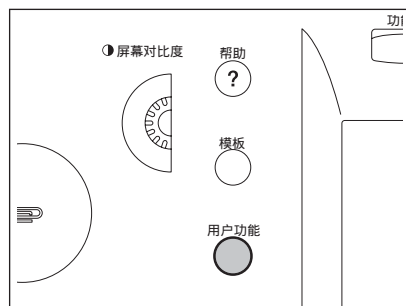

2 按下触摸屏上的 [用户] 键进入用户设置菜单，然后按下 [常规] 键。

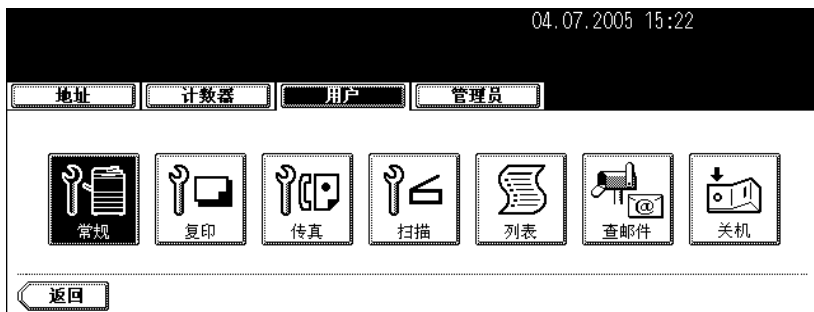

3 按下触摸屏上的 [纸盒] 键。



4 按下对应已经设置了纸张尺寸的纸盒的键，然后按下指示新的纸张尺寸的键。

1

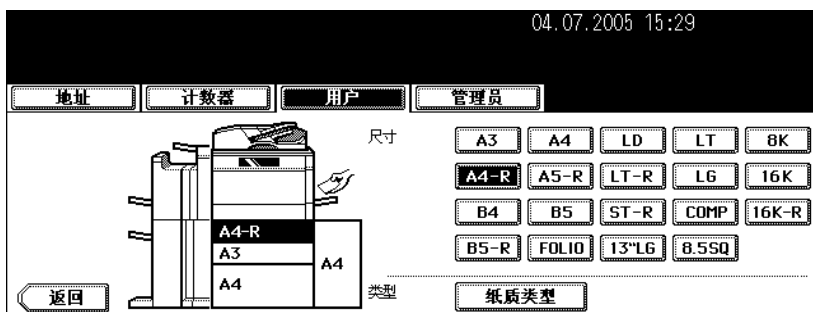

特殊用途的纸盒

当您在纸盒中设置用于特殊用途而不是一般复印（如封面复印）的纸张时，您需要先对特殊用途的纸盒进行设置。如果纸盒被设置为特殊用途，其在触摸屏上的显示将会改变。设置为特殊用途的纸盒将不作为一般复印使用。

下列纸张类型可适应各种用途。

纸张类型	用途	显示	参考
封面页	用于封面复印模式的纸张	“封面”	📖 第 141 页 “9. 封面复印”
插页	用于插页模式的纸张 (两个纸盒可以设置插页。设置好插页 1 后，按下对应装有插页 2 的纸的纸盒的键，并按下 [插页] 键。)	“插页 1” (或 “插页 2”)	📖 第 144 页 “10. 页面插入模式”
标签页	用于标签页模式的纸张	“标签页”	📖 第 159 页 “17. 标签页”
传真纸	从传真单元、打印机套件、扫描仪套件、打印机 / 扫描仪套件（安装了任何一种时）打印数据的纸张。	F	(参阅每种选购件手册。)
特殊纸张	特殊类型的纸张 (如有水印的纸)	*	-

根据纸张厚度从以下选择合适的纸张类型。

纸张类型	纸张厚度	显示	参考
厚纸 1	- 105 g/m ²	✖ ₁	📖 第 35 页 “复印纸张类型和尺寸”
厚纸 2	-163 g/m ²	✖ ₂	
厚纸 3	-209 g/m ²	✖ ₃	

设置特殊用途的纸盒

1 在纸盒中放入纸张。

- 纸张复印面朝下。
- 按要求设置纸张尺寸。(见第 42 页“更改纸张尺寸设置”)
- 要设置标签页, 请参阅第 159 页“17. 标签页”。

2 按下控制面板上的 [用户功能] 键。

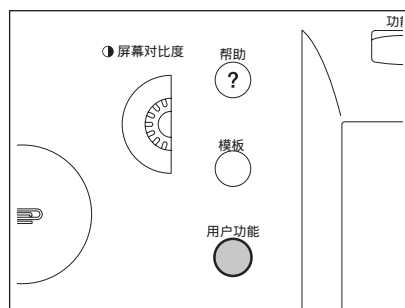

3 按下触摸屏上的 [用户] 键进入用户设置菜单, 然后按下 [常规] 键。

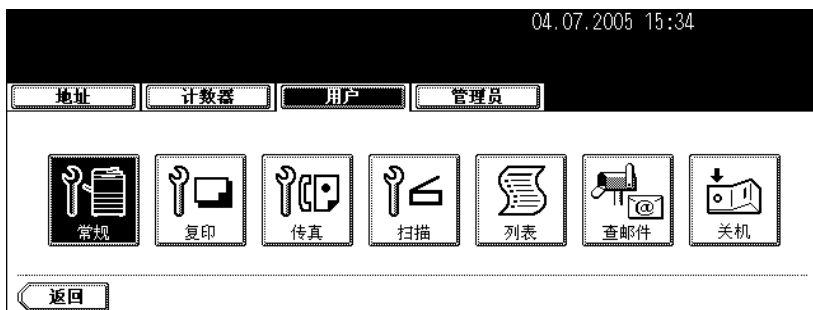

4 按下触摸屏上的 [纸盒] 键。



1

5 按下 [介质类型] 键。

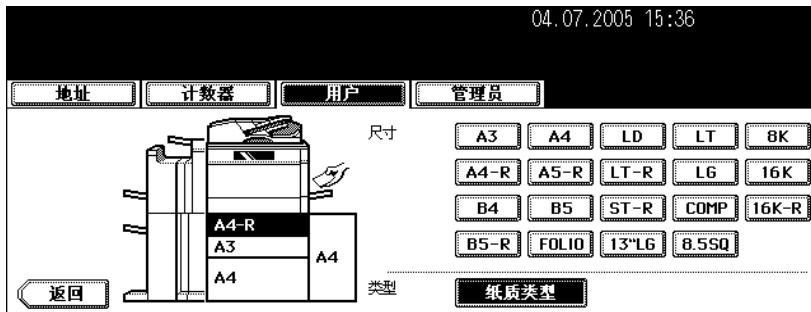

6 在触摸屏上按下对应已经设置了纸张类型的纸盒的键，然后按下指示新的纸张尺寸的键。

(例如，当在第一层纸盒中设置纸张厚度为“厚纸 1”的纸张为封面页时)

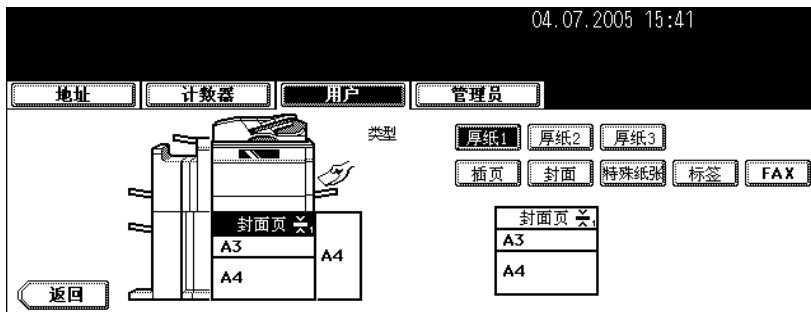

清除特殊用途的纸盒

- 按照“设置特殊用途的纸盒”（ 第 45 页）第一步到第四步进行。
- 在触摸屏上按下对应设置为要清除的纸盒的键，然后按下显示纸盒中纸张类型的键。

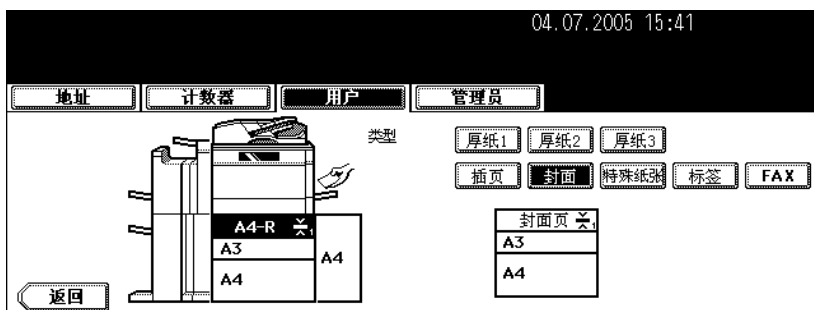

- 纸张类型设置已清除，纸盒的显示返回到原始状态。

提示

如果在同时设置了 [插页 1] 和 [插页 2] 的时候只清除了 [插页 1]，[插页 2] 的纸盒变为 [插页 1]。

向大容量供纸器中加纸

- 小心拉出大容量供纸器直到它停止。

A: 滑动导轨

- 不可接触纸盒的滑动导轨。

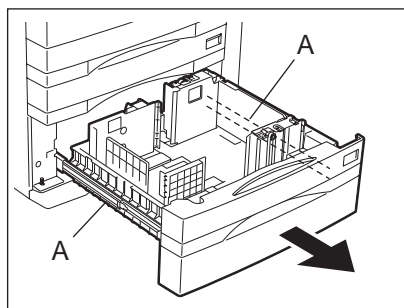

1

2 打开纸张包装，取出所有纸张，然后整齐地放入托盘 A 和托盘 B 中，纸张复印面朝下。

- 关于可以放入的最大张数，请参阅 第 35 页“复印纸张类型和尺寸”。
- 加入的纸张不要超出导板上的指示线。
- 放在托盘上之前充分抖开纸张。（A）盘的纸张靠右侧，（B）盘的纸张靠左侧。如果您交替的在盘（A）和（B）中堆放，纸张可能靠的很近。）确保中心杆位置正确。（参照大容量供纸器的标签。）
- 纸张首先从升降盘（A）开始输送。用完之后（B）上的纸张移至位置（A）。
- 不要使用起皱、折叠、卷曲或潮湿的纸张。

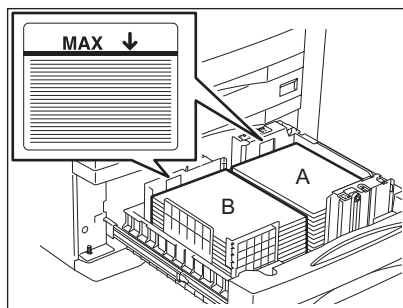

3 将大容量供纸器的纸盒径直推入复印机直到它停止。

- 完全合上纸盒。升降盘自动升至供纸位置。

当心

当合上纸盒时小心不要夹住手指。否则会给您造成人身伤害。

扩展大容量供纸器（选购件）加纸设置

1 小心拉出扩展大容量供纸器直到它停止。

- A: 滑动导轨
- B: 升降托盘
- 不可接触滑动导轨。

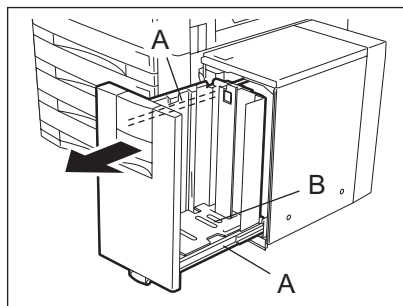

2 把纸张放到升降托盘上。

- 纸张复印面朝上。
- 关于可以放入的最大张数，请参阅 第 35 页“复印纸张类型和尺寸”。
- 放在升降托盘上之前充分抖开纸张。用后导板对齐纸张。
- 如果在加入的纸张和后导板之间有缝隙，则复印的图像可能会倾斜。
- 加入的纸张不要超出后导板上的指示线。
- 不要使用起皱、折叠、卷曲或潮湿的纸张。

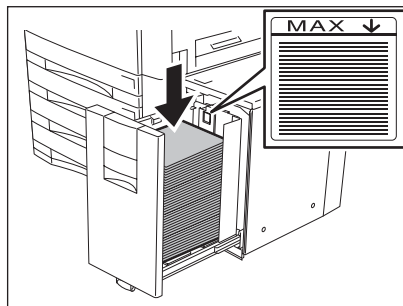

3 将扩展大容量供纸器的纸盒径直推入复印机直到它停止。

- 完全合上纸盒。升降盘自动升至供纸位置。

当心

当合上纸盒时小心不要夹住手指。否则会给您造成人身伤害。

1

2. 如何制作复印件

1. 一般复印程序	52
2. 设置原稿	54
• 原稿的类型和尺寸 / 最大页面数	54
• 将原稿放到原稿玻璃上时	57
• 使用自动双面输稿器时	59
3. 自动作业启动（预设作业）	62
4. 作业插入	64
5. 停止复印操作	65
6. 旁路供纸复印	66
• 旁路复印	66
• 标准尺寸纸张上的旁路供纸复印	67
• 非标准尺寸纸张上的旁路供纸复印	71
• 将非标准尺寸储存在存储器中	73

1. 一般复印程序

放入或确认纸张在纸盒内后，再放入原稿。在未改变任何设置的情况下按[开始]键时，则按初始（默认）设置进行复印。用户可以按照需要，设置不同的复印模式进行复印。

2

初始（默认）设置

当电源打开、清除节能模式，或者在控制面板上按[功能清除]键时，会自动设置各种设置项。自动设置的项被称为初始（默认）设置。可以更改初始设置。详细情况参见[用户功能手册]。

安装设备时的初始设置如下：

项目	初始（默认）设置
缩放倍率	100%
复印份数	1
纸张选择	自动选纸
原稿 -> 复印件	单面 -> 单面
浓度调整	自动复印件浓度调整
图像质量	文本 / 照片模式
整理模式	将原稿放在原稿玻璃上：不分页 / 不装订模式 放置自动双面输稿器（选购件）：分页模式
使用自动双面输稿器	连续输送原稿模式

复印程序

1 在纸盒中放入纸张。

- 关于可选的纸张类型和尺寸，请参阅 第 35 页 “复印纸张类型和尺寸”。

提示

当在一个纸盒或扩展大容量供纸器中没有放入需要的尺寸或类型的纸张时，请参考下页。

- 第 38 页 “设置复印纸（更改纸张尺寸）/ 设置特殊用途的纸盒”
- 第 48 页 “扩展大容量供纸器（选购件）加纸设置”
- 第 66 页 “6. 旁路供纸复印”

2 放好原稿。参考以下页面设置原稿。

- 第 54 页 “原稿尺寸和类型”
- 第 57 页 “将原稿放到原稿玻璃上时”
- 第 59 页 “使用自动双面输稿器时”

原稿按照被扫描的顺序复印。

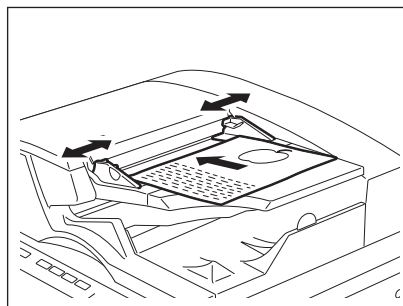

3 根据需要选择复印模式。如果你要进行多份复印，请键入需要的复印份数。

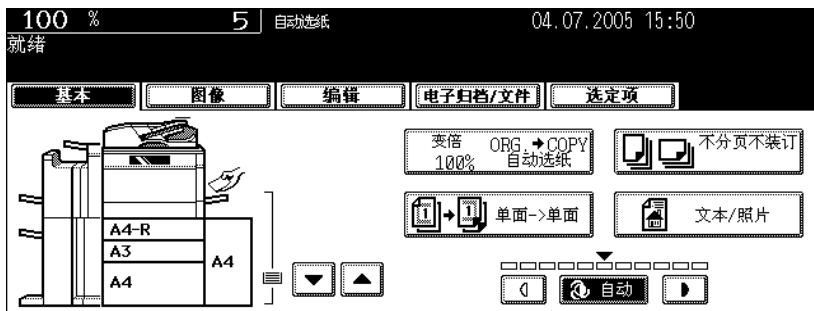

- 要改正输入的复印份数，请按 [清除] 键。
- 注意有些复印模式的结合是禁止的。(见第 329 页“4. 复印功能组合真值表”)
- 按下 [开始] 键后不能更改复印模式（包括将原稿分成多批装入时的情况）。

4 按下 [开始] 键。

- 复印开始。

提示

扫描并将其储存在内存中后（分页模式，单面原稿至双面复印等），要复印放在原稿玻璃上的原稿，请按照步骤 5 和 6 操作。

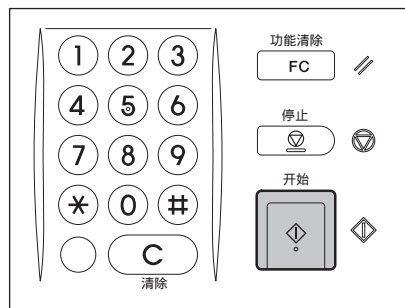

5 放入下一个原稿，并按 [开始] 键。

- 原稿的数据扫描开始。
- 当您按下触摸屏上的 [是] 键然后按下 [开始] 键后，可以用同样的方式扫描后面的原稿。
- 重复上述步骤直到原稿最后一页的扫描完成。

6 扫描最后一张原稿后，按 [结束] 键。

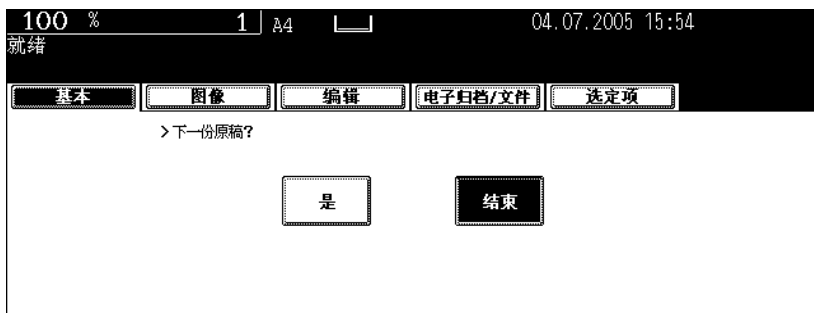

- 复印开始。纸张输出时复印面向下。
- 如果在复印过程中纸张用，触摸屏上的纸盒对应的键和控制面板上的 [作业状态] 键闪烁。给纸盒加纸或选择另一个装有相同尺寸纸张的纸盒。

2. 设置原稿

原稿的类型和尺寸 / 最大页面数

原稿尺寸和类型

放置位置	原稿类型	最大尺寸	可接受尺寸 自动检测尺寸能力
原稿玻璃 *1	纸张 三维物体 书籍	长度: 297 mm 宽度: 432 mm	(标准尺寸) A3, A4, A4-R, A5-R, B4, B5, B5-R
自动双面输稿器 *2 *3	普通纸 回收纸 单面原稿: 50 - 127 g/m ² 双面原稿: 50 - 104 g/m ²	长度: 297 mm 宽度: 432 mm	(标准尺寸) A3, A4, A4-R, A5-R, B4, B5, B5-R, FOLIO (210 mm x 330 mm)

*1 请勿在原稿玻璃上放置任何重物 (4 kg 或以上)。

*2 即使在“原稿类型”下已经列出, 由于纸张质量的缘故, 也可能无法使用某些原稿。

*3 确保在横向放置 A5 原稿。

放入 LT 格式或 K 格式的纸张时, 自检功能可能无法正确工作。

(LT 系列为北美使用的标准尺寸。K 系列为中国使用的标准尺寸。)

提示

- 可以放入的最多纸张数（所有尺寸）：100 张 (50-80 g/m²) 或厚度小于 16 mm。
- 根据原稿尺寸自动将扫描的原稿输出到 A 盘或 B 盘。
A: A4, A5-R, B5
B: A3, A4-R, B4, B5-R, FOLIO

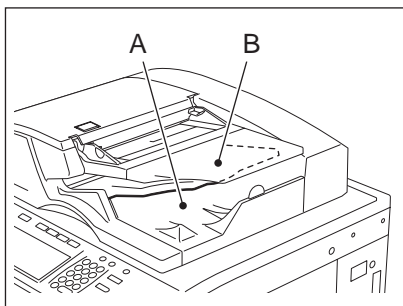

- 当您用自动双面输稿器复印大量横向原稿时，请用原稿止动器防止纸张散开。

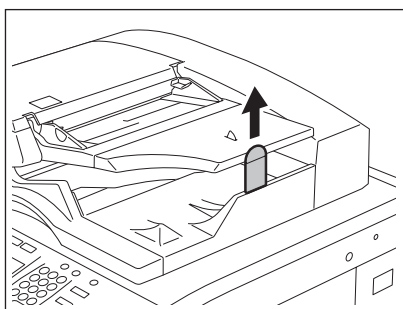

能够放入的最大张数

每次作业最多可储存 1000 张 A4 尺寸的纸张，或直到内存已满。

扫描时，如果超过以上限度，则显示以下“原件数超出了限定，要复印已存原件吗？”。如果您要打印储存（扫描）的原稿数据，按下触摸屏上的 [是] 键。如果您要删除储存的数据，按下 [否] 键。

2

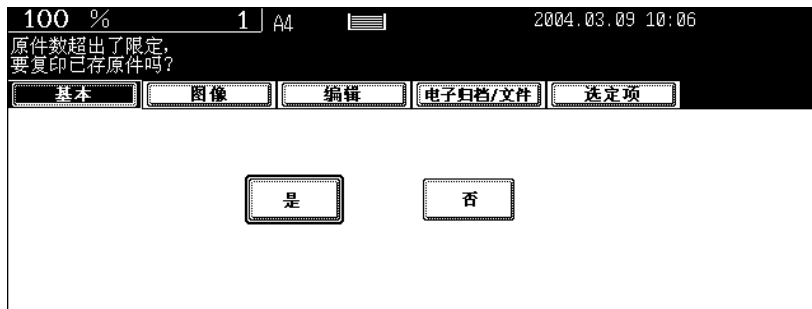

将原稿放到原稿玻璃上时

纸张原稿

当心

不得将重物（4 kg 或超过）置于原稿玻璃上，不得用力按压原稿玻璃。打碎玻璃会给您造成人身伤害。

1 抬起自动双面输稿器。

- 将其抬起 60 度或更高以检测原稿。

2 并将原稿面向下放到原稿玻璃上，将原稿与原稿玻璃的左后角对齐。

A: 原稿

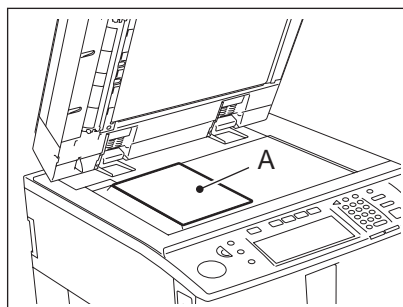

3 缓慢降低自动双面输稿器。

- 用高透明薄膜（如 OHP 胶片和透明纸）原稿时，在原稿上放一张空白纸，空白纸尺寸等于或大于原稿。

A: 原稿

B: 空白纸

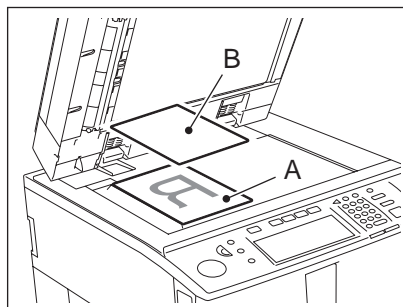

书本型原稿

当心

不得将重物 (4 kg 或超过) 置于原稿玻璃上, 不得用力按压原稿玻璃。打碎玻璃会给您造成人身伤害。

1 抬起自动双面输稿器。

2 打开到需要的页面, 然后面朝下放好。将其对齐原稿玻璃的左后角。

- 如果您要在书本型原稿上使用双面复印功能或双页功能, 将书本原稿放在黄色指示线中间。
(☞ 第 106 页 “书本型原稿 -> 双面复印”)
(☞ 第 127 页 “4. 双页复印”)

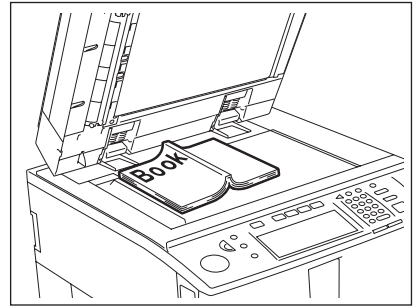

3 缓慢降低自动双面输稿器。

- 不要用力将自动双面输稿器紧压在很厚的原稿上。即使自动输稿器未完全盖上, 也可以进行复印。
- 复印时, 可能泄漏出强光。请勿看原稿玻璃。

使用自动双面输稿器时

注意

请勿使用下列 1 类至 8 类原稿，因为它们的输送可能导致设备出错或受到损坏：

1. 严重褶皱、折叠或卷曲的原稿
2. 带复写层的原稿
3. 带状、粘贴或修剪（剪除）的原稿
4. 裁剪或装订过的原稿
5. 具有孔或撕裂的原稿
6. 潮湿的原稿
7. OHP 胶片原稿
8. 涂层纸（涂布有蜡等）

而且，下列 9 和 10 类原稿应小心操作：

9. 捏在两指之间时，两张原稿不能捻开，或者表面经过处理过的原稿。
（无法正确分离。）
10. 在使用前，应弄平折叠或卷边的原稿。

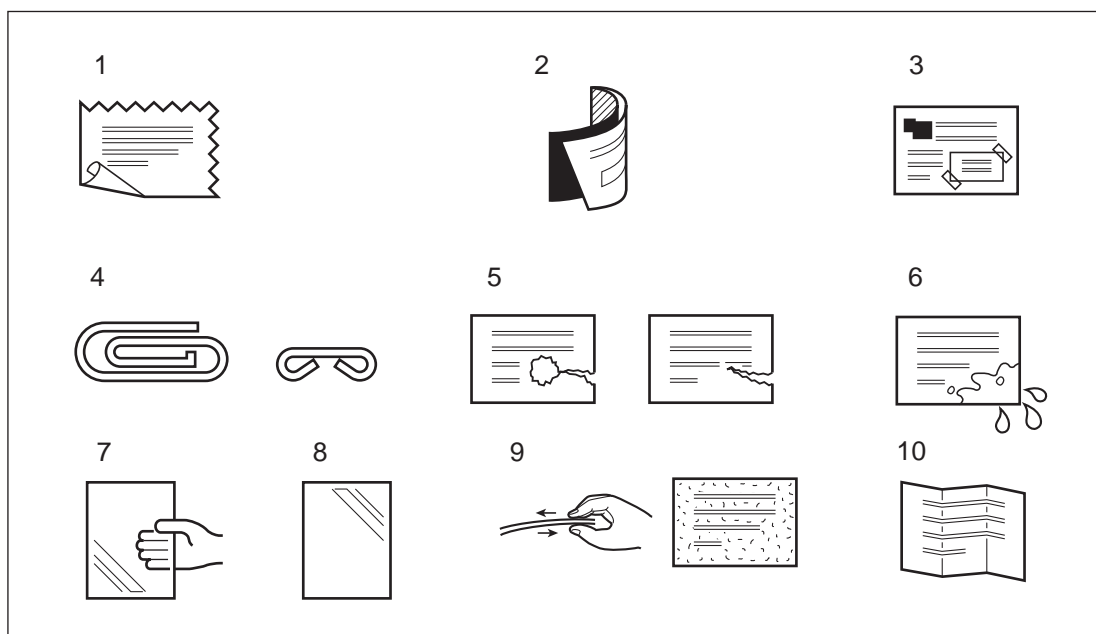

提示

如果扫描区和导入区脏污，则可能在打印纸上形成黑色条纹等。建议每周最好清洁一次。（第 316 页“1. 日常检查”）

连续送稿模式

1 对齐所有原稿。将原稿面向上放置并调整滑块至原稿宽度。

- 沿滑块排放好原稿。
- 按照您要复印的顺序排好原稿。原稿将从最上层开始被送入。
- 该模式还可用于一张原稿。
- 可以放入的最多纸张数 (所有尺寸): 100 张 (50-80 g/m²) 或厚度小于 16 mm。
- 要混合装入不同尺寸的原稿, 请参见 第 79 页 “设置混合原稿尺寸”。

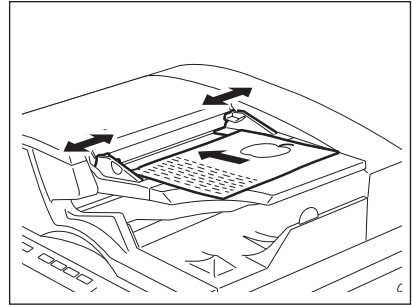

- 必要时使用原稿止动器。

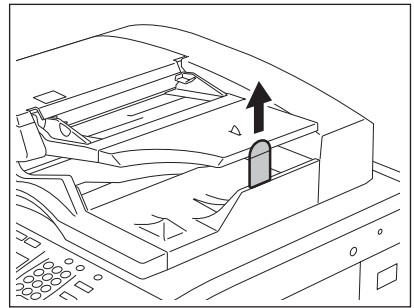

提示

当原稿数量过多无法一次装入时, 可以将原稿分成几批并先后装入。要执行此操作, 先将第一批原稿装入并在扫描时按 [继续] 键。完成扫描后, 放入下一批原稿, 并按下控制面板上的 [开始] 键。

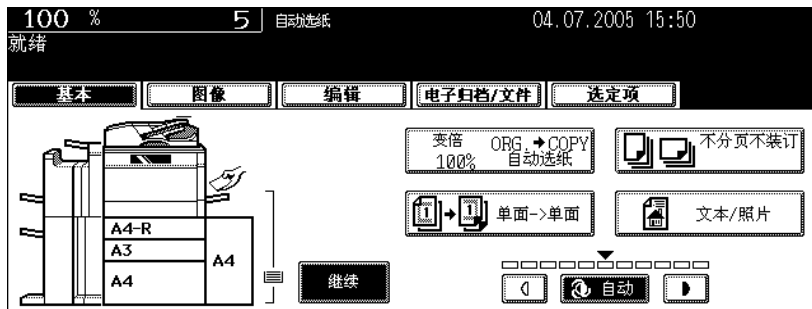

单张输送模式

要在连续输送模式和单张输送模式之间转换，请参阅  第 156 页 “16. 连续输送原稿 / 单张输送原稿”。

1 调整滑块至需要的原稿尺寸。

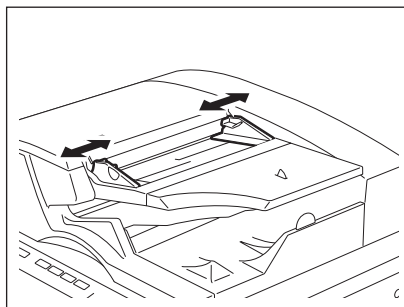

2 将原稿面向上并沿滑块平直插入。

- 原稿将被自动拉入。当原稿开始被拉入时，不要加以干涉。
- 将显示步骤 3 的菜单。

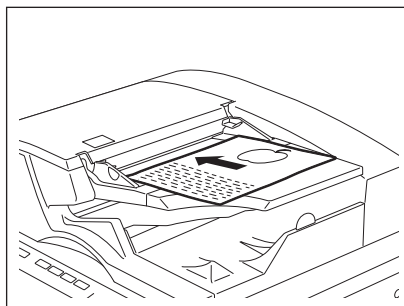

3 如果有更多原稿，以相同的方式进行设置。

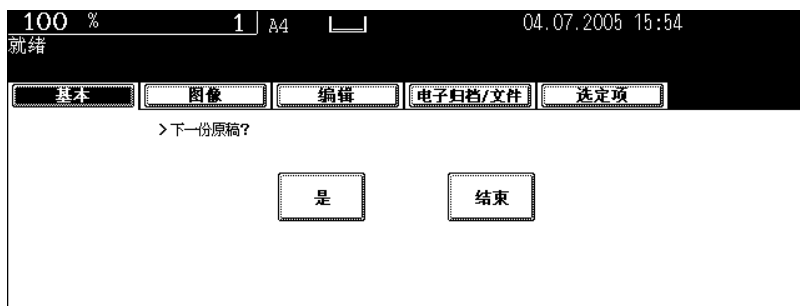

- 不论您是否按下 [是] 键，都会执行相同的操作。

4 输送完所有的原稿后，按下 [结束] 键。

3. 自动作业启动（预设作业）

当机器正在预热或进行复印时，可以预设复印作业。

2

设置自动作业启动

- 1 放好原稿。
- 2 选择复印模式，设置复印份数。

提示

如果不选择复印模式，作业会在前一个复印模式下开始。

3 按下控制面板上的 [开始] 键。

- 存储器中最多可存储 10 项作业。将第 11 个作业的原稿放在原稿玻璃或自动双面输稿器上并按 [开始] 键后，触摸屏上出现“自动开始”。
- 每次作业最多可储存 1000 张 A4 尺寸的纸张，或直到内存已满。（见第 56 页“能够放入的最大张数”）

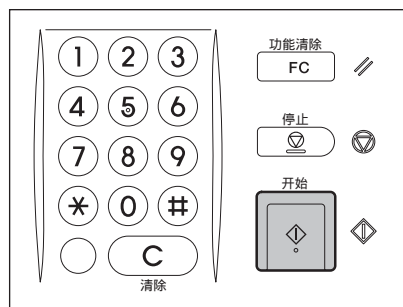

确认和取消自动作业启动

确认自动作业启动和取消等待中的复印作业

按控制面板上的 [作业状态] 键显示作业列表来进行确认和取消数据。参见 第 228 页 “删除打印作业” 了解取消作业的信息。



取消自动作业启动

在原稿扫描过程中按控制面板上的 [停止] 键以取消该作业。要重新开始作业，按 [开始] 键。要清除作业，按 [功能清除] 键。（但是，即使按下了 [功能清除] 键，在作业停止前扫描的原稿仍将被复印。）要取消第 11 项作业，按 [停止] 键。

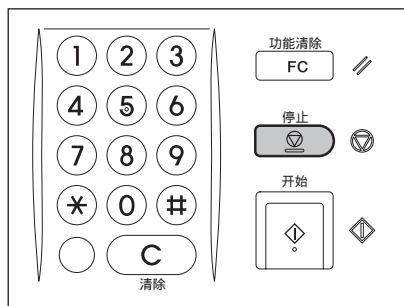

4. 作业插入

进行连续复印时，可以中断并复印其他原稿。

在插入复印的情况不能使用以下模式：

- 封面复印
- 插页复印
- 扫描到电子归档 / 保存为文件

提示

要启用“保存为文件”，必须装有扫描仪套件或打印机 / 扫描仪套件（选购件）。

1 按下控制面板上 [作业插入] 键。

- [作业插入] 键闪动，然后在显示“作业中断，作业 1 已保存”后亮起。

提示

在原稿扫描时按下 [作业插入] 键时，[作业插入] 键先闪动。扫描完成时，在显示“作业中断，作业 1 已保存”后按键灯亮起。

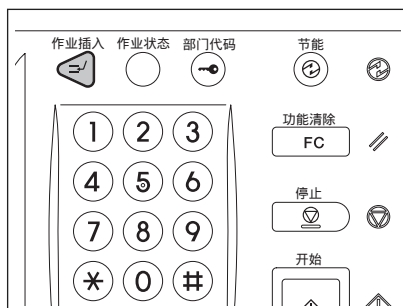

2 更换新的原稿。

- 根据需要选择其他复印模式。

3 按下控制面板上的 [开始] 键。

4 完成插入复印后，再次按 [作业插入] 键。

- 显示“准备恢复作业 1”，中断的作业重新开始。

提示

不用再按 [作业中断] 键，将通过自动功能清除自动取消插入复印模式。自动功能清除后将恢复已中断的作业（= 作业 1）。

5. 停止复印操作

如果在扫描或连续复印期间要停止操作，按控制面板上的 [停止] 键。

- 1 在扫描或连续复印期间按控制面板上的 [停止] 键。

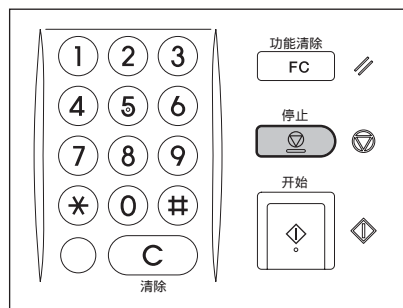

- 2 显示下列菜单时按 [清除内存] 键。

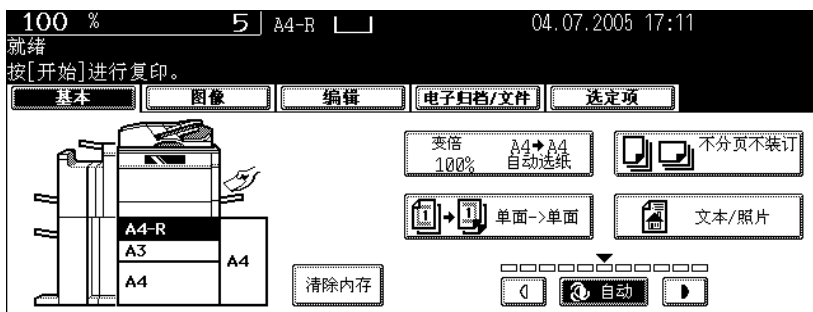

- 扫描时：数据被删除。
- 连续复印时：数据被删除且其操作停止。

提示

如果存在等待中的数据，开始将其输出。

6. 旁路供纸复印

旁路复印

要在 OHP 胶片、不干胶帖或其他非标准尺寸纸张上复印时，请使用旁路供纸。

建议在复印任何纸盒中都没有的标签页或标准尺寸的纸张时使用旁路复印。

如果指定纸张尺寸，即使在旁路供纸复印时也可以使用以下模式：

- 双面复印
- 图像移位
- 边界消除
- 双页复印

要执行旁路供纸，打开旁路供纸托盘。

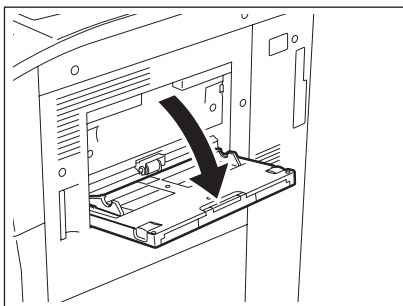

旁路供纸复印的操作程序因使用的纸张尺寸而不同。关于每种尺寸的操作程序，参考相应页面。相应页面显示在下表中。

纸张尺寸		程序
标准尺寸	A3, A4, B4, B5	📖 第 67 页
	其他	📖 第 69 页
其他（非标准尺寸）		📖 第 71 页

在旁路供纸托盘上加入标签页，参考 📖 第 161 页 “在旁路供纸托盘上设置标签页”。

提示

- 旁路供纸盘上放的纸张用完后，即使纸盒中有同样尺寸的复印纸，多功能数码复印机也会停止工作。纸盘上加上纸后，多功能数码复印机再次开始工作。
- 复印完成时，控制面板上的 [功能清除] 键的灯亮起。按 [功能清除] 键转换到默认复印模式。（不用按 [功能清除] 键，将通过自动功能清除在一段时间后自动取消旁路供纸复印。自动功能清除后旁路供纸复印返回到默认模式。）

标准尺寸纸张上的旁路供纸复印

在 A3、A4、B4 和 B5 上的旁路复印

1 将纸放在旁路供纸盘上，然后将导板与纸张大小对齐。

- 显示“准备旁路送纸”。
- 旁路供纸托盘的导板后侧有一个纸张厚度指示线。纸张厚度不可超过指示线。
- 如果在旁路供纸盘上一次放几张纸，在放之前，将纸张排成扇形将其分开。
- 不要用力将纸张推入旁路供纸入口，这会引起卡纸。

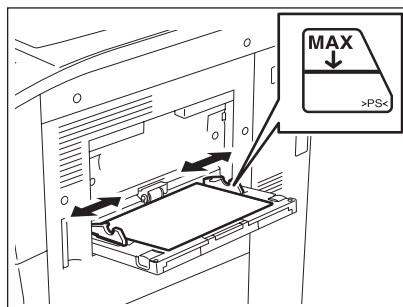

提示

如果纸张尺寸过大，拉出三节纸架。

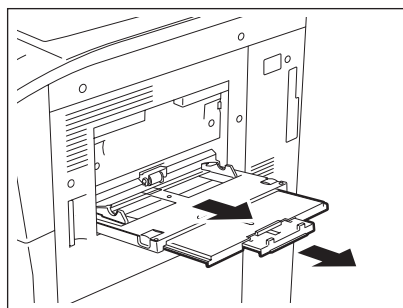

2 放好原稿。

3 按与放入纸张相对应的纸张尺寸键。

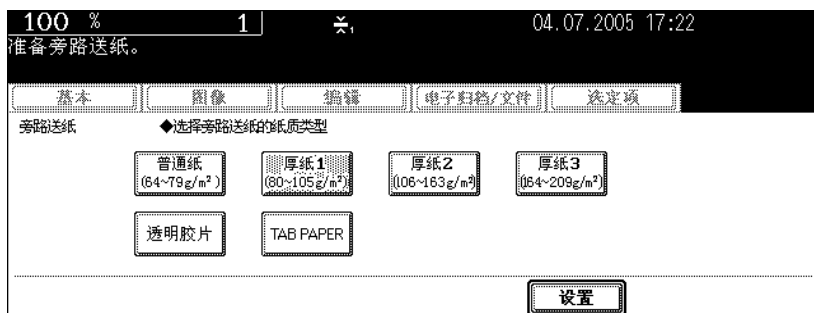

- 未指定纸张尺寸时，复印速度可能会因多功能数码复印机内的清洁工作而降低。

4 如果您放入纸张的介质类型不是普通纸，按下触摸屏上的 [介质类型] 键。

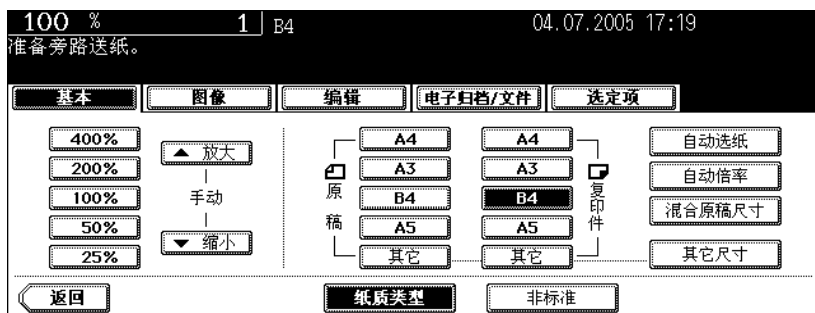

5 选择与放入的纸张相对应的介质类型，然后按 [设置] 键。

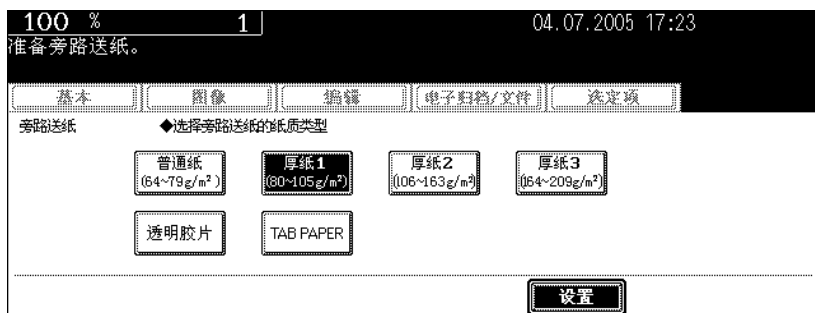

- 根据需要选择其他复印模式。
- 如果选择的介质类型与放入的纸张不相对应，可能会引起问题，如卡纸、严重的图像缺陷等。

6 按下控制面板上的 [开始] 键。

提示

在 OHP 胶片上复印时，从内部接纸盘上一张接一张地取出复印稿。当排出的复印稿堆积起来时，会变得更加卷曲，这可能引起 OHP 胶片不能正确投影。

当装入的是标准尺寸而不是 A3、A4、B4 和 B5 时

1 参见  第 67 页“在 A3、A4、B4 和 B5 上的旁路复印”的步骤 1 到步骤 2

2 按下触摸屏上的 [其他尺寸] 键。

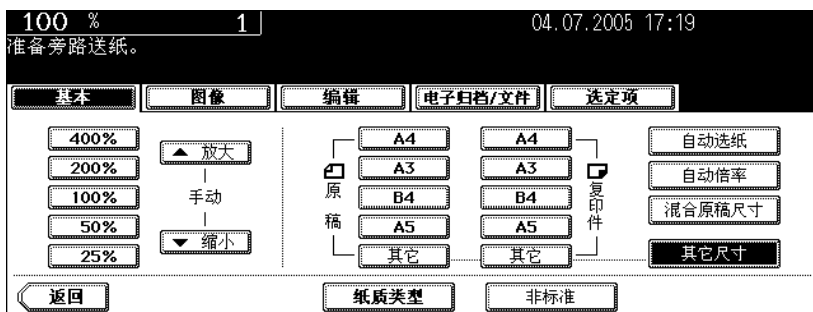

3 按与放入纸张相对应的纸张尺寸键。



4 按下 [其他] 键选择介质类型。

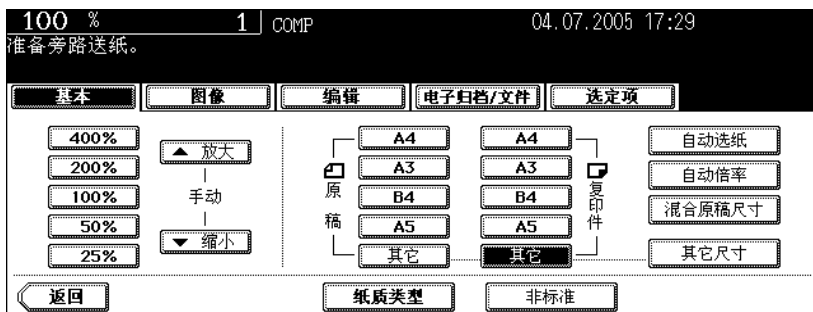

- 未指定纸张尺寸时，复印速度可能会因多功能数码复印机内的清除工作而降低。

5 如果您放入纸张的介质类型不是普通纸，按下触摸屏上的 [介质类型] 键。

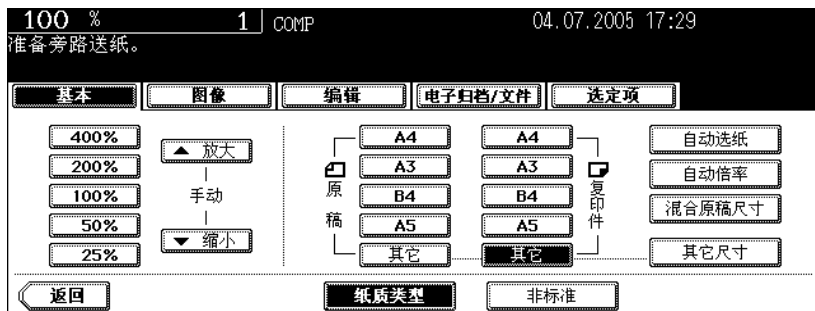

6 选择与放入的纸张相对应的介质类型，然后按 [设置] 键。

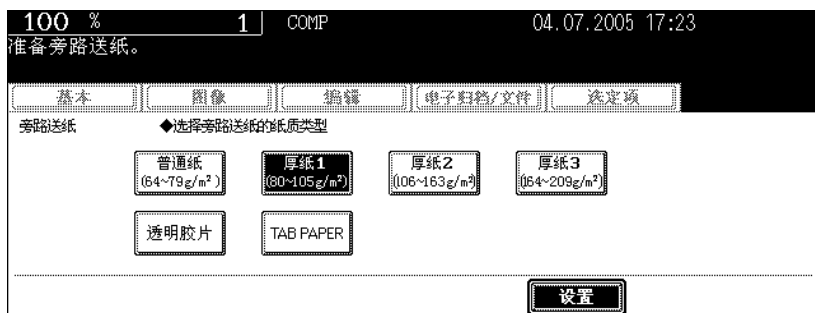

- 根据需要选择其他复印模式。
- 如果选择的介质类型与放入的纸张不相对应，可能会引起问题，如卡纸、严重的图像缺陷等。

7 按下控制面板上的 [开始] 键。

提示

在 OHP 胶片上复印时，从内部接纸盘上一张接一张地取出复印稿。当排出的复印稿堆积起来时，会变得更加卷曲，这可能引起 OHP 胶片不能正确投影。

非标准尺寸纸张上的旁路供纸复印

非标准纸张属于以下范围：

A（长度）：100 - 297 mm， B（宽度）：148 - 432 mm

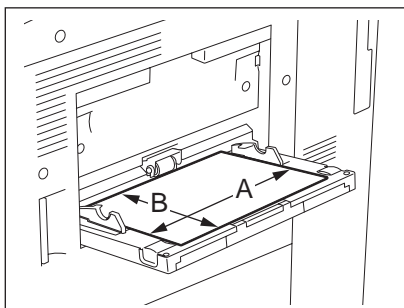

2

1 将纸放在旁路供纸盘上，然后将导板与纸张大小对齐。

- 显示“准备旁路送纸”。
- 旁路供纸托盘的导板后侧有一个纸张厚度指示线。纸张厚度不可超过指示线。
- 如果在旁路供纸盘上一次放几张纸，在放之前，将纸张排成扇形将其分开。
- 不要将纸张推入旁路供纸入口，这会引起卡纸。

提示

如果纸张尺寸过大，拉出三节纸架。

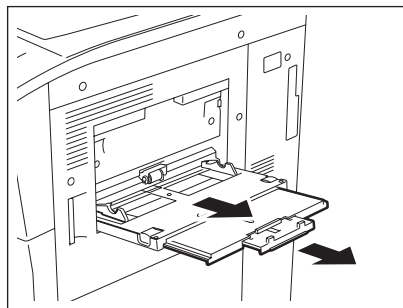
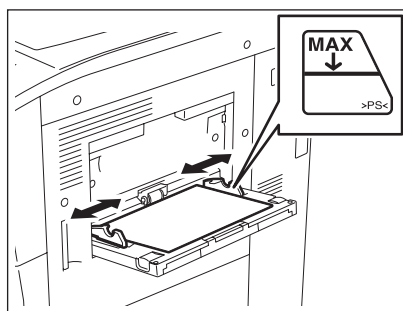

2 放好原稿。

3 按下触摸屏上的 [非标准] 键。

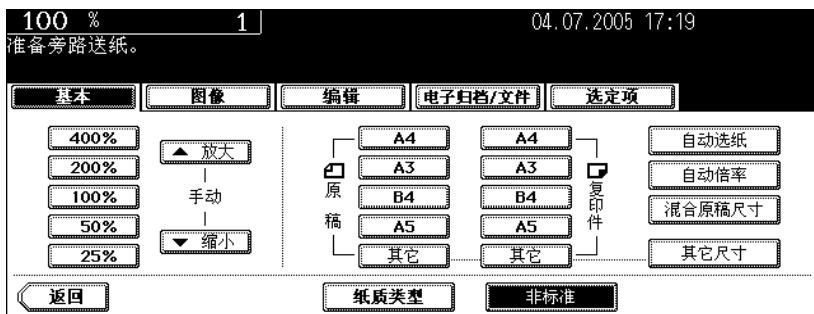

4 按照以下步骤设置每种尺寸。

使用数字键

在触摸屏上的 [长度] 中键入长度值并按 [设置] 键。同样地，设置宽度值，然后按 [设置] 键。



找出储存在存储器中的数据

按 [存储器 1] (或 [存储器 2]、[存储器 3]、[存储器 4]) 键，找出事先储储存的尺寸数据，然后按 [设置] 键。



- 设置的最大纸张尺寸：297 mm (长度) x 432 mm (宽度)
- 参见 第 73 页 “将非标准尺寸储存在存储器中” 将尺寸数据储存在内存中。
- 根据需要选择其他复印模式。

5 按下控制面板上的 [开始] 键。

将非标准尺寸储存在存储器中

1 参见  第 71 页 “非标准尺寸纸张上的旁路供纸复印” 的步骤 1 到步骤 3。

2 按下需要储存尺寸的存储器号码键（从 [存储器 1] 到 [存储器 4]）。

2



3 使用数字键键入每个尺寸，然后在触摸屏上按 [存储] 键。



- 设置的最大纸张尺寸：297 mm (长度) x 432 mm (宽度)
- 在触摸屏上的 [长度] 中键入长度并按 [设置] 键。按相同的步骤设置宽度。

3. 基本复印模式设置

1. 纸张选择.....	76
• 自动选纸 (APS)	76
• 手动选纸.....	78
• 设置混合原稿尺寸	79
2. 缩小和放大复印.....	81
3. 选择整理模式	87
• 整理模式和整理器 (选购件)	87
• 分页 / 分组复印.....	89
• 交错分页模式.....	91
• 装订分页.....	92
• 杂志分页和脊缝式装订模式 (小册子模式)	94
• 打孔 (选购件)	97
• 插页器模式 (选购件)	99
4. 双面复印.....	101
5. 原稿模式.....	109
6. 复印浓度调整	110

1. 纸张选择

自动选纸 (APS)

将正常尺寸的原稿放到原稿玻璃上或自动双面输稿器上时，自动检测原稿尺寸，这有助于多功能数码复印机选择与原稿相同尺寸的纸张。

- 根据原稿的状况，自动选纸可能无法正确工作。在这种情况下，手动选择纸张尺寸。(见第 78 页“手动选纸”)
- 可以自动选纸的原稿尺寸，见第 54 页“原稿尺寸和类型”。

1 在纸盒中放入纸张。

2 放好原稿。

3 确认已在基本菜单上选择自动选纸模式。

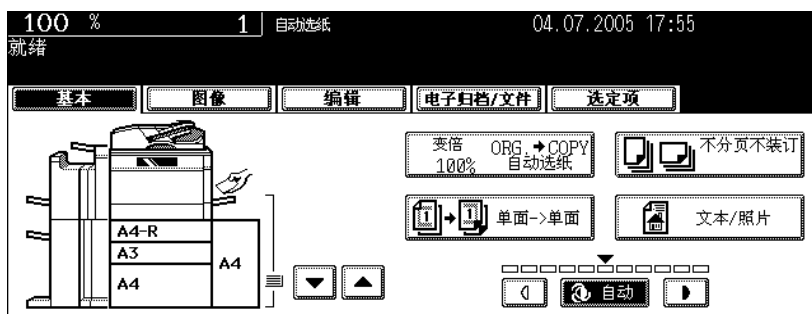

- 自动选纸为在安装该多功能数码复印机时的默认设置。
- 如果出现了“更改原稿方向”或“更改到正确尺寸的纸盒”，则继续按指示进行。
- 根据需要选择其他复印模式。

提示

选择的纸盒尺寸和原稿尺寸相同时，多功能数码复印机将原稿数据旋转 90 度并复印一个与原稿尺寸相同的副本，即使它们方向不一致。(此功能仅用于 A4 和 B5 纸张。)例如，当纵向设置 A4 原稿，且在纸盒中放入 A4-R 纸张时，A4 原稿的数据将被旋转并正确复印在 A4-R 纸上。

如果未选择自动选纸模式：

(1) 按放大 / 缩小 ([变倍 ...]) 键。

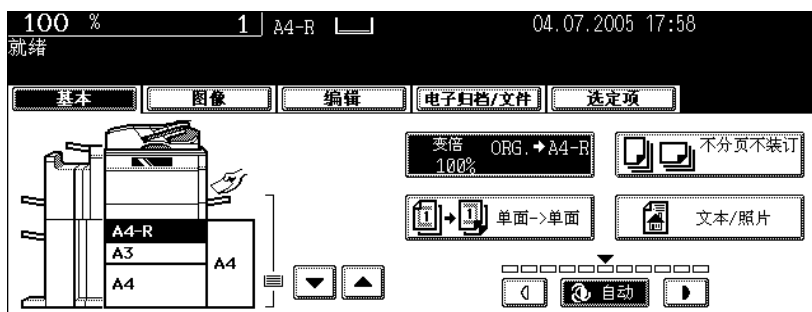

(2) 按 [自动选纸] 键。

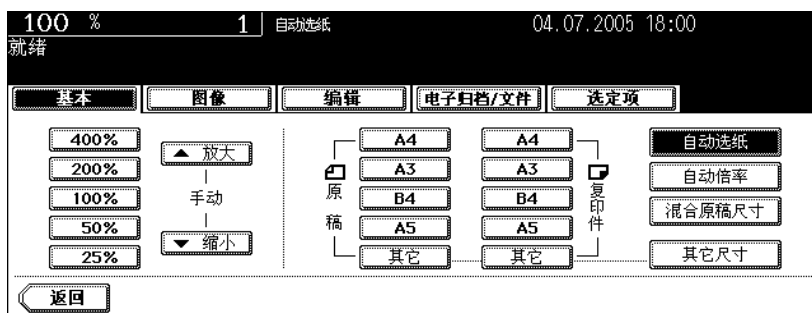

3

4 按下 [开始] 键。

手动选纸

自动选纸功能不能用于下列原稿，因为这些原稿的尺寸检测不正确。对于这些原稿类型，使用手动选纸。

- 高度透明的原稿（如 OHP 胶片和描图纸）
- 全黑原稿或带黑边框的原稿
- 非正常尺寸的原稿（如报纸和杂志）

提示

当纸盒中未装入需要的纸张尺寸时，用户可以手动将该尺寸的纸张放入所选的纸盒中或旁路供纸托盘上。（见第 38 页“在纸盒中放入纸张”，见第 66 页“旁路复印”）

3

1 在纸盒中放入纸张。

- 使用旁路供纸托盘时，注意指定纸张尺寸。

2 放好原稿。

3 在触摸屏上按所需的纸张尺寸的纸盒图标。

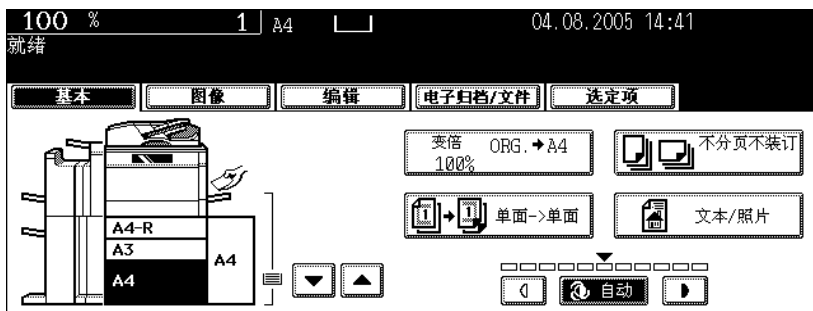

- 您可以使用纸张来源选择（▼/▲）键来选择需要的纸盒。
- 根据需要选择其他复印模式。

4 按下 [开始] 键。

设置混合原稿尺寸

当使用选购的自动双面输稿器上放置不同大小的原稿时，可通过设置[混合原稿尺寸]来进行复印。

- 可用的原稿尺寸组合：
A3, A4, A4-R, B4, B5, FOLIO
- 由于原稿尺寸的不同，复印图像可能会移位。

1 在纸盒中放入纸张。

- 不可使用旁路供纸复印。

2 将供纸盘导板调节至最宽的原稿尺寸，然后将原稿靠前端对齐。

- 将原稿面朝上放置。

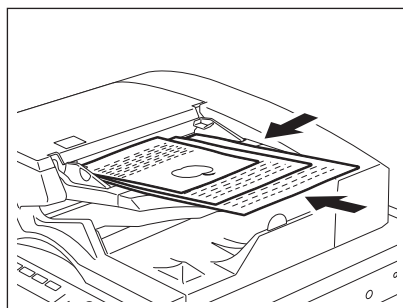

3 按放大/缩小（[变倍...]）键进入原稿或纸张尺寸设置菜单。

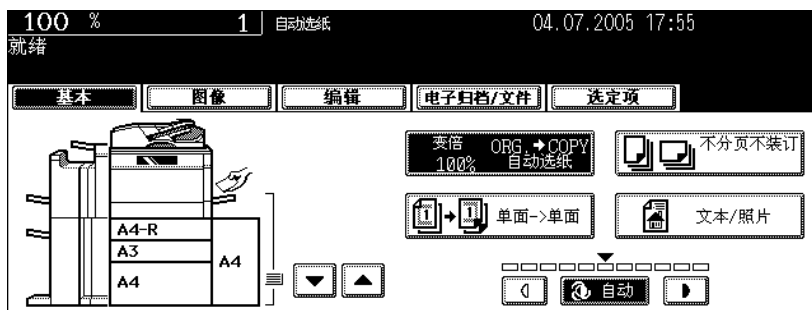

4 按下[混合原稿尺寸]键。

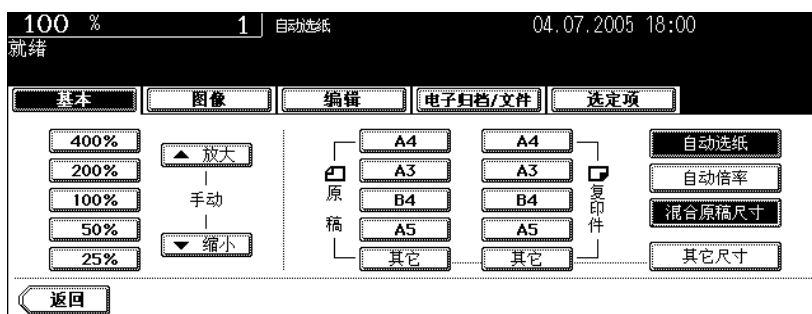

5 选择自动选纸或自动倍率模式。

自动选纸：在与原稿尺寸相同的纸张上复印 (第 76 页)。

自动倍率：所有复印件为同一尺寸 (第 81 页)。

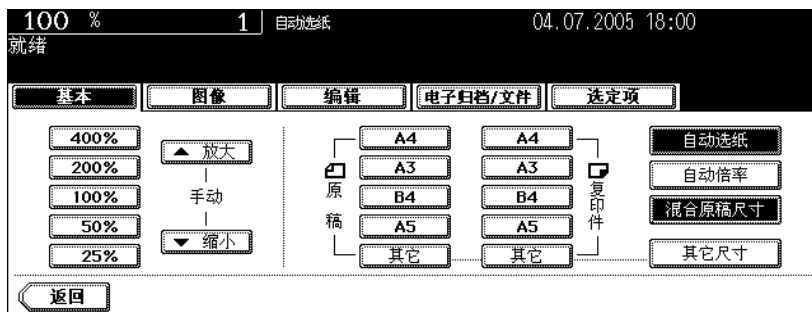

- 使用自动选纸之前，确保纸盒中的所有纸张的尺寸符合原稿尺寸。
- 在自动倍率模式下，无法将复印尺寸从 A4（纵向）放大到 A3（横向）、B5（纵向）放大到 B4（横向）。
- 根据需要选择其他复印模式。

6 按下 [开始] 键。

2. 缩小和放大复印

您可以通过下列步骤放大或缩小复印件的尺寸。

- 预先指定复印纸的尺寸，以便多功能数码复印机检测原稿尺寸并，自动选择最适合复印纸尺寸的变倍率（= 自动倍率）。
- 分别指定原稿尺寸和复印尺寸
- 使用变倍键或单触式变倍键

提示

放大 / 缩小率根据原稿是否在原稿玻璃或自动双面输稿器上设置而不同。

在原稿玻璃上：25 - 400%

在自动双面输稿器上：25 - 200%

3

自动倍率 (AMS)

- 对于以下原稿不可选择自动倍率。这些原稿的变倍率通过其他方式设定。
 - 高度透明的原稿（如 OHP 胶片和描图纸）
 - 全黑原稿或带黑边框的原稿
 - 非正常尺寸的原稿（如报纸和杂志）
- 关于适合设置自动倍率的原稿尺寸，见  第 54 页“原稿的类型和尺寸 / 最大页面数”。

1 在纸盒中放入纸张。

2 按放大 / 缩小（[变倍 ...]）键。

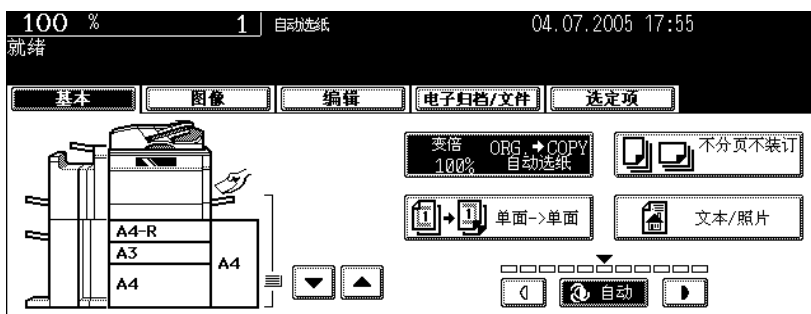

3 按下对应需要的复印纸尺寸的键。

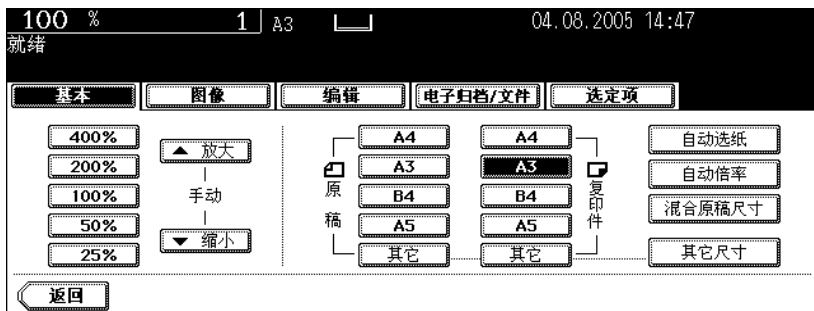

- 还可通过在触摸屏上按下纸盒键设置复印纸尺寸。

4 按下 [自动变倍] 键。

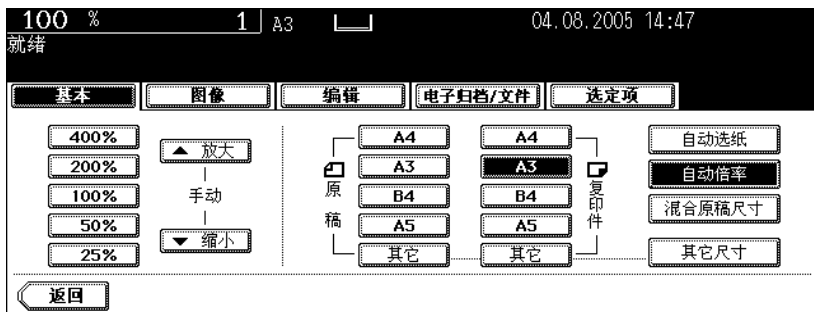

5 放好原稿。

- 放好原稿后，该多功能数码复印机检测到原稿尺寸，然后计算并显示最适合指定复印纸尺寸的变倍率。
- 出现“更改原稿方向”，按照提示进行更改。
- 根据需要选择其他复印模式。

6 按下 [开始] 键。

分别指定原稿尺寸和复印尺寸

1 在纸盒中放入纸张。

2 放好原稿。

3 按放大 / 缩小 ([变倍 ...]) 键。

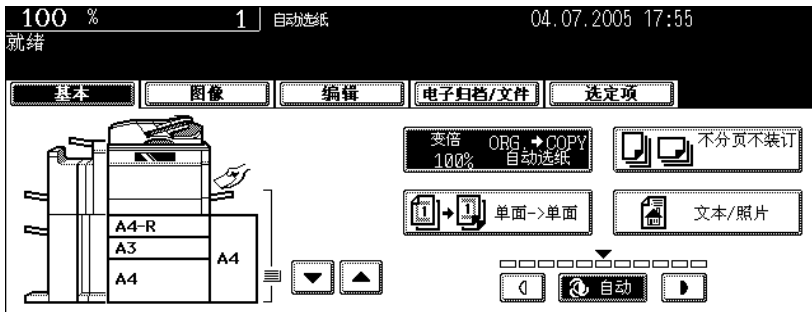

4 指定原稿尺寸和复印尺寸

原稿尺寸：按下对应与设置原稿尺寸相同的尺寸键。
复印纸尺寸：按下对应需要的复印纸尺寸的尺寸键。

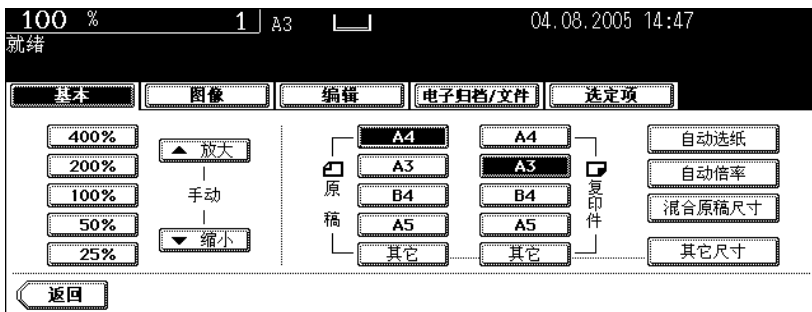

- 还可通过在触摸屏上按下纸盒键设置复印纸尺寸。
- 指定原稿尺寸和复印纸尺寸后，计算放大 / 缩小率，并将其显示在触摸屏上。
- 根据需要选择其他复印模式。

提示

如果原稿或复印纸为标准尺寸而不是 A3、A4、B4 或 B5，您需要事先选择 [其他] 键储存进该纸张尺寸。见以下“当设置标准尺寸纸张而不是 A3、A4、B4 和 B5 时”进行注册。

5 按下 [开始] 键。

当设置标准尺寸纸张而不是 A3、A4、B4 和 B5 时

按照下列步骤将放入的纸张尺寸键入 [其他] 键。按下 [其他] 键后，自动键入纸张尺寸。

1 按下 [其他尺寸] 键。

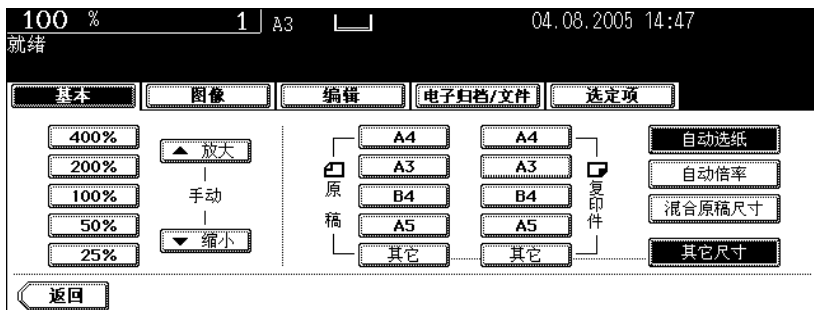

2 按对应所选纸张的纸张尺寸键。



3 按下 [其他] 键。

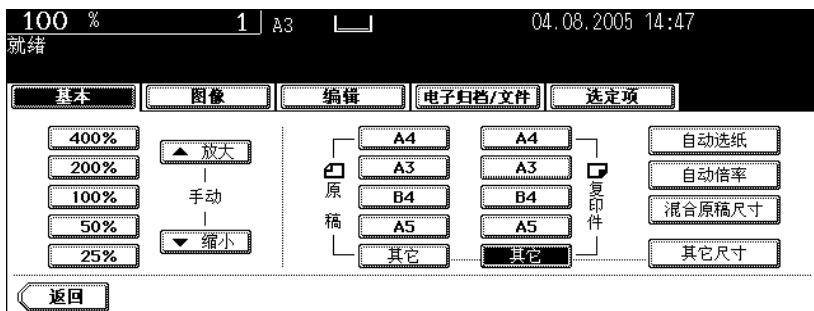

使用变倍键或单触式变倍键

- 1 在纸盒中放入纸张。
- 2 放好原稿。
- 3 按放大 / 缩小 ([变倍 ...]) 键。

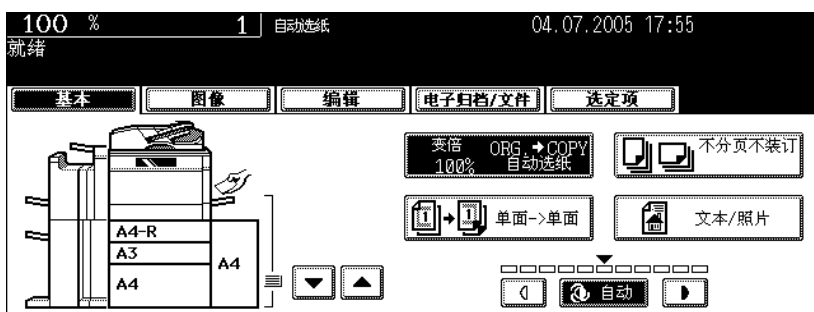

4 按以下键设置需要的变倍率。

A: 变倍 ([▲ 上] 和 [▼ 下]) 键

每次按任意一个键时，复印倍率更改 1%。按住键任一倍率将自动上下变动。

B: 单触式变倍键

通过按 [400%]、[200%]、[100%]、[50%] 和 [25%] 键可以直接选择复印倍率。

- 将原稿放在自动双面输稿器上时，最大倍率为 200%。

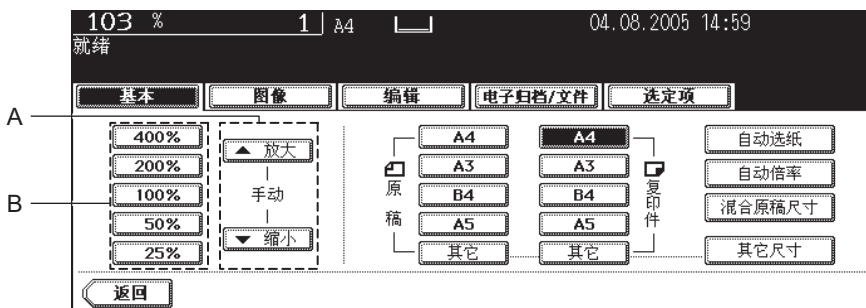

5 按下对应需要的复印纸尺寸的键。

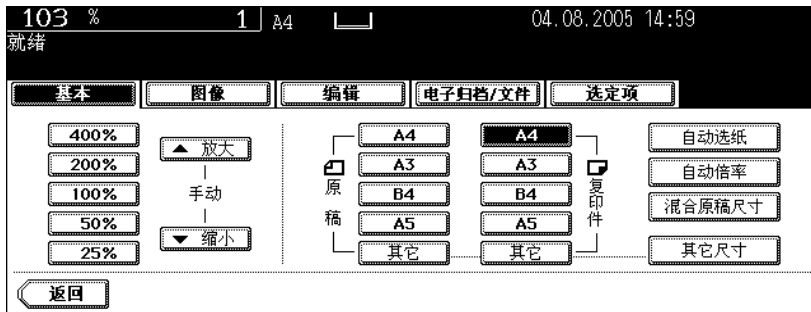

- 还可通过在触摸屏上按下纸盒键设置复印纸尺寸。
- 根据需要选择其他复印模式。

6 按下 [开始] 键。

3. 选择整理模式

整理模式和整理器（选购件）

由于所安装的整理器的类型（MJ-1027、MJ-1028、MJ-6003 或 MJ-7001）各不相同，可用的整理模式相应有所不同。

整理模式类型

利用下表确认多功能数码复印机的整理模式类型。

Y: 可用
N: 不可用

整理器		整理模式类型						
		分页 / 分组	交错分页	装订分页	杂志分页	杂志分页 + 脊缝式装订	脊缝式装订	打孔
MJ-1027	仅 MJ-1027	Y	N	Y	Y	N	N	N
	MJ-1027 + MJ-6003	Y	N	Y	Y	N	N	Y
	MJ-1027 + MJ-7001	Y	N	Y	Y	N	N	N
	MJ-1027 + MJ-6003 + MJ-7001	Y	N	Y	Y	N	N	Y
MJ-1028	仅 MJ-1028	Y	N	Y	Y	Y	Y	N
	MJ-1028 + MJ-6003	Y	N	Y	Y	Y	Y	Y
	MJ-1028 + MJ-7001	Y	N	Y	Y	Y	Y	N
	MJ-1028 + MJ-6003 + MJ-7001	Y	N	Y	Y	Y	Y	Y
无整理器		Y	Y	N	Y	N	N	N

MJ-1027: 整理器

MJ-1028: 脊缝式装订整理器

MJ-6003: 打孔单元

MJ-7001: 插页器单元

每个整理器 (选购件) 的名称

1. 托盘
2. 副托盘
3. 上盖板
4. 插页器单元 (MJ-7001)
5. 打孔单元 (MJ-6003)
6. 脊缝式装订单元
7. 脊缝式装订托盘

MJ-1027

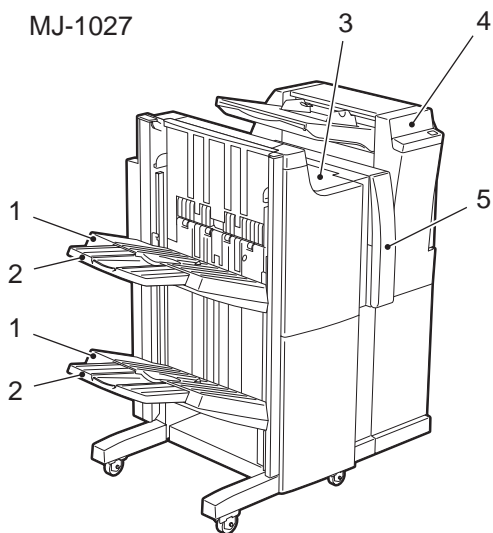

MJ-1028

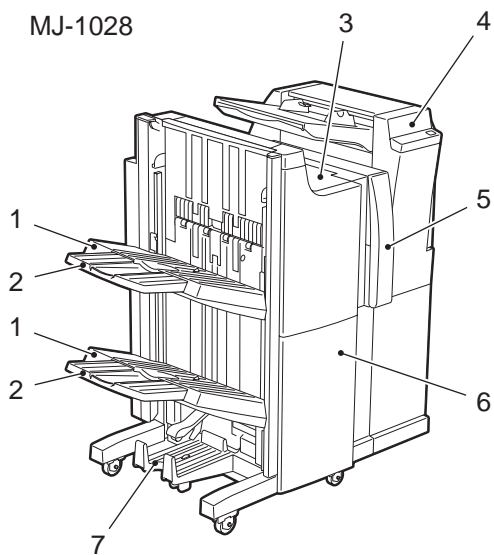

分页 / 分组复印

要进行多份复印，可按照需要选择分页模式和分组模式。

(将 5 页原稿进行 5 份复印举例)

1. 分页复印
2. 分组复印

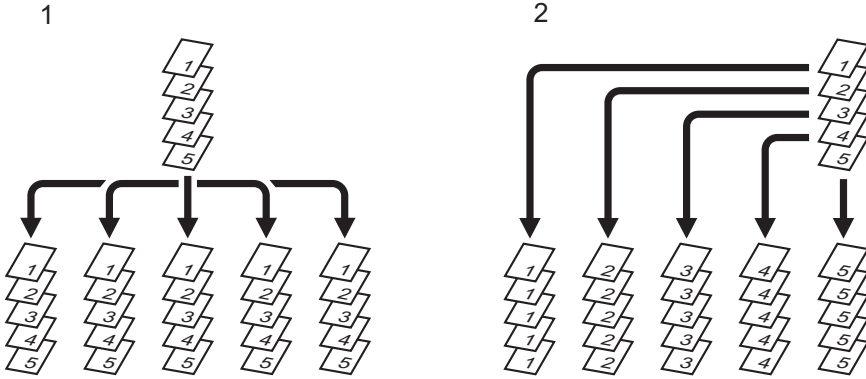

提示

如果您使用 A3 或 B4 复印纸，必须先抽出副托盘。如果没有副托盘复印件可能会掉落或不正确分页。

- 1 在纸盒中放入纸张。
- 2 放好原稿。
- 3 按基本菜单上的整理器键。

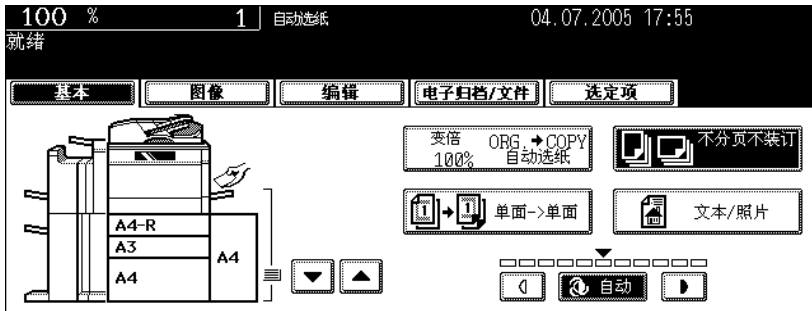

提示

当原稿放在自动双面输稿器（选购件）中时，自动选择分页模式。

4 按 [分页] (或 [分组]) 键。



- 根据需要选择其他复印模式。

5 按下 [开始] 键。

交错分页模式

在此复印模式下，当复印纸输出到内接纸盘时，复印纸相互交错分页（纵向和横向）
此型号可使用纸张类型有 A4/A4-R。应先把 A4/A4-R 尺寸纸张放入纸盒中。

- 此模式不能用于自动选纸模式。
- 安装了整理器或脊缝式装订整理器时，不可使用此模式。

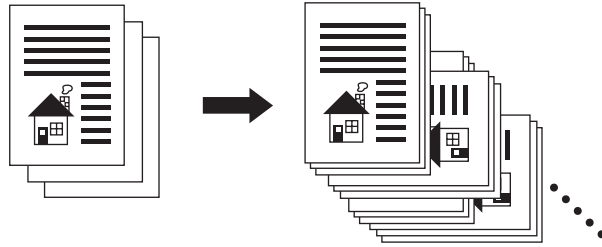

3

- 1 在纸盒中放入纸张。
- 2 放好原稿。
- 3 按基本菜单上的整理器键。

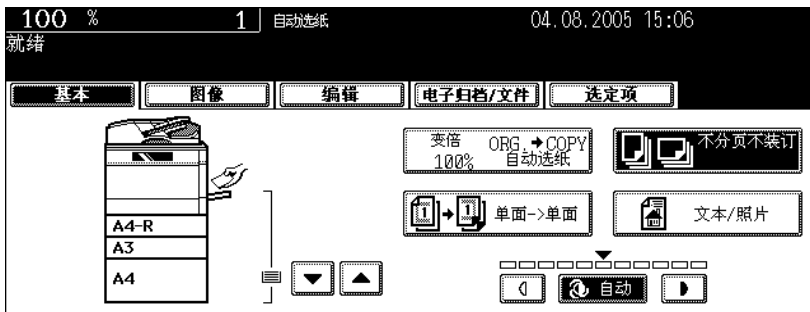

- 4 按下 [交错分页] 键。

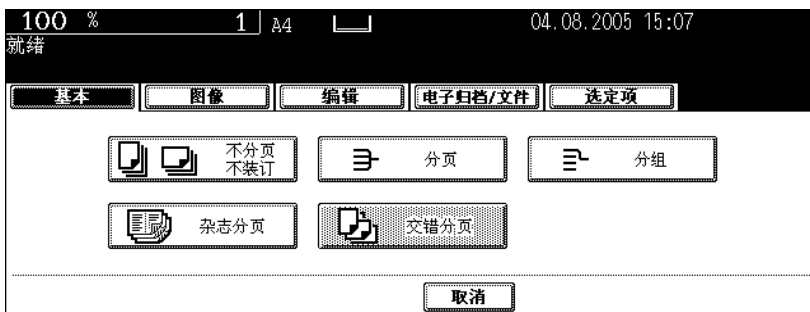

- 根据需要选择其他复印模式。

- 5 按下 [开始] 键。

91

装订分页

当安装了整理器或脊缝式装订整理器 (选购件) 时, 可启用自动装订功能。有三个装订位置可供选择。

- 纸张厚度应在 64-80 g/m²。
- 特殊纸张如 OHP 胶片或不干胶贴不在此列。
- 当不同尺寸的复印纸张混合在一起时, 装订无法工作。
当复印纸的长度相同时, 即使其尺寸不同, 也可以进行装订。

(例如, 选择 [前装订] 键时)

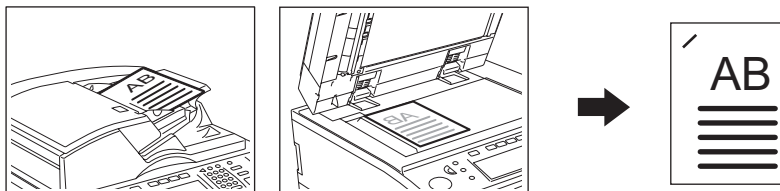

设置装订分页模式

1 在纸盒中放入纸张。

- 在旁路供纸复印中使用此模式时, 确保指定纸张尺寸。(见第 66 页 “6. 旁路供纸复印”)

2 放好原稿。

3 按基本菜单上的整理器键。

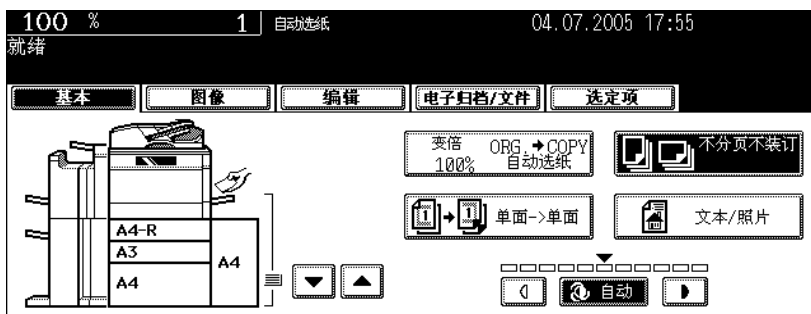

4 按 [前装订] (或 [双针装订]、[后装订]) 键。

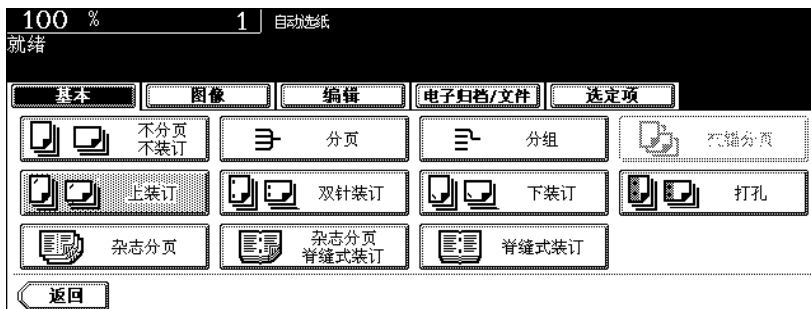

- 根据需要选择其他复印模式。

5 按下 [开始] 键。

提示

如果纸张数量超过可以装订的最多页数，整理器自动进入分页模式。

可以装订的最大张数

可在一次装订的最大张数（如 64-80 g/m² 普通纸）如下所示。

整理器 (MJ-1027)

纸张尺寸	纸张数
A4, B5, LT	50
A3, B4, A4-R, FOLIO, LD, LG, LT-R, COMP	30

脊缝式装订整理器 (MJ-1028)

纸张尺寸	纸张数
A4, B5, LT	50
A3, B4, A4-R, FOLIO, LD, LG, LT-R, COMP	30

- 关于托盘容量，见 第 326 页 “2. 选购件规格”。
- 可添加两张 64-209g/m² 的封面。这种情况下，封面包括在可装订的最大张数内。

杂志分页和脊缝式装订模式 (小册子模式)

当选择杂志分页模式时, 可以复印多份原稿并象杂志或手册一样来装订。安装脊缝式装订整理器 (选购件) 后, 可以选择脊缝式装订模式, 该模式将自动对折并在文档中间装订。A3、A4-R 和 B4 为可用复印纸尺寸。

- 特殊纸张如 OHP 胶片或不干胶贴不在此列。
- 纸张厚度应在 $64-105 \text{ g/m}^2$ 。

提示

当在杂志分页模式下将纵向原稿水平放置时, 在编辑菜单中设置 “图像方向”。否则原稿将不会以正确的页面顺序复印。(见第 153 页 “14. 图像方向”)

1. 选择 [杂志分页] 时

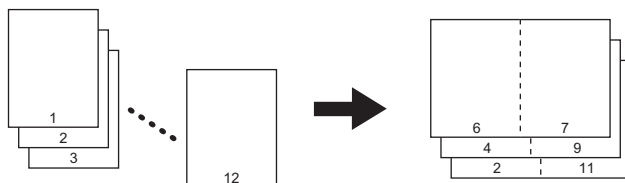

2. 选择 [杂志分页和脊缝式装订] 时

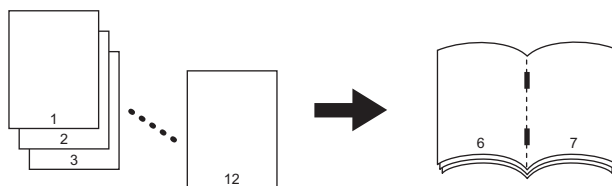

3. 选择 [脊缝式装订] 时

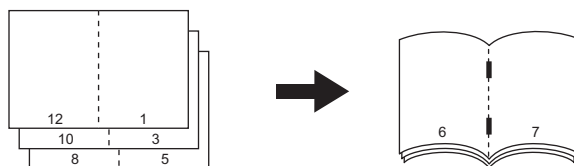

您可以从编辑菜单和基本菜单选择杂志分页模式。从编辑菜单选择此模式后, 可以调整复印的装订边距。参见第 132 页 “6. 杂志分页”, 从编辑菜单选择该模式。

设置杂志分页和脊缝式装订模式

1 在纸盒中放入纸张。

2 选择纸张尺寸。

- 可用的复印纸尺寸为 A3、A4-R 和 B4。
- 见  第 66 页 “6. 旁路供纸复印”，进行旁路供纸复印。

3 放好原稿。

- 将原稿装入自动双面输稿器后，参照插图 ( 第 94 页) 所示正确的复印顺序。
- 将原稿放到原稿玻璃上时，按照下列步骤进行。
 - 如果选择 [杂志分页] 或 [杂志分页和脊缝式装订]：请先放原稿的第一页。
 - 如果只选择 [脊缝式装订]：如果是 12 页的原稿，请按照 12-1、2-11、10-3、4-9、8-5 然后 6-7 的页面顺序放入。

4 按基本菜单上的整理器键。

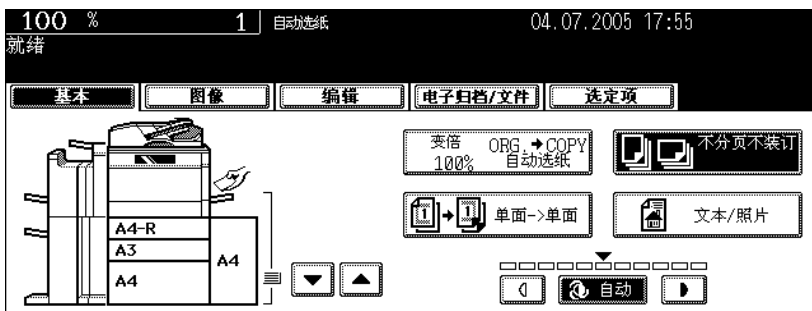

5 按 [杂志分页] (或 [杂志分页和脊缝式装订] 或 [脊缝式装订]) 键。

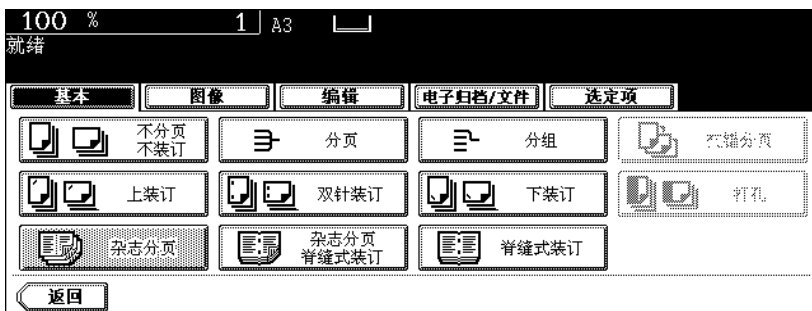

- 只有当安装了脊缝式装订整理器时才可选择 [杂志分页和脊缝式装订] 键和 [脊缝式装订] 键。
- 根据需要选择其他复印模式。

6 按下 [开始] 键。

- 将原稿放到原稿玻璃上时，按照  第 57 页 “将原稿放到原稿玻璃上时” 中的步骤进行。

适用于脊缝式装订的情况

纸张尺寸	纸张厚度	脊缝式装订的最大量	托盘容量
A3, A4-R, B4	64 -80 g/m ²	15	复印 11-15 张: 10 份 复印 6-10 张: 20 份 复印 2-5 张: 25 套
	81 -105 g/m ²	10	复印 6-10 张: 15 份 复印 2-5 张: 25 套

- 可添加一张 64-209g/m² 的封面。这种情况下，该封面包括在可进行脊缝式装订的最大张数内。
- 当装入不同厚度的纸张时，可以装订的最大纸张数为最大厚度纸张数。
- 增加一张 209 g/m² 或更厚的封面到 81-105 g/m² 的纸张中时，托盘装载容量始终为 5 份。

打孔（选购件）

当整理器或脊缝式整理器（选购件）安装了打孔单元（选购件）时，您可以在复印稿上打孔。

- 此模式下的纸张尺寸应为 A3、A4、A4-R、B4、B5、B5-R 和 FOLIO。
- 纸张厚度应在 64-256 g/m²。
- 特殊纸张如 OHP 胶片或不干胶贴不在此列。

1 在纸盒中放入纸张。

- 在旁路供纸复印中使用此模式时，确保指定纸张尺寸。（见第 66 页“6. 旁路供纸复印”）

2 放好原稿。

3 按基本菜单上的整理器键。

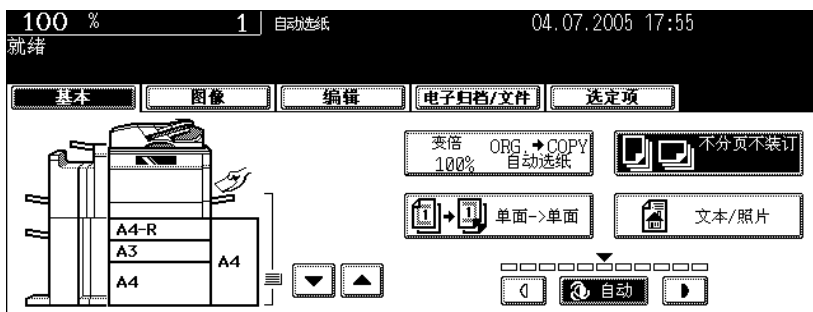

4 按下 [打孔] 键。

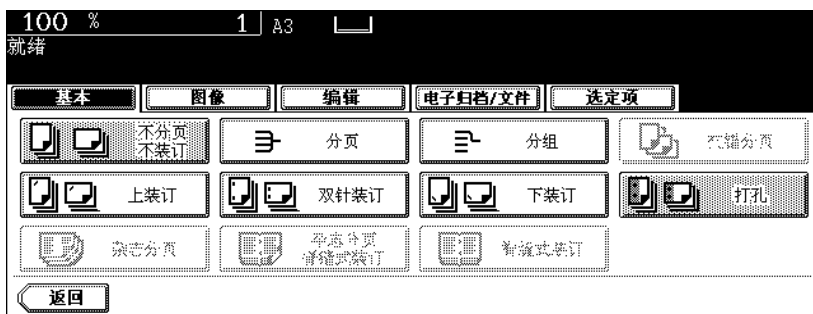

- 根据需要选择其他复印模式。

5 按下 [开始] 键。

提示

当安装了插页器单元（选购件）时，您可以不通过任何复印操作而可以在该单元上设置纸张的方式进行打孔。

打孔数和可用纸张尺寸

因为打孔数和孔之间的距离因国家 / 地区不同而不同，请购买符合自己需要的打孔单元。（详细情况，请咨询维修技术人员。）

	打孔数和打孔直径	可接受的纸张尺寸
MJ-6003E (日本和大多数欧洲国家)	2 孔 (6.5 mm 直径)	A3, A4, A4-R, B4, B5, B5-R, FOLIO, LD, LG, LT, LT-R, COMP
MJ-6003N (北美)	2/3 孔 (可转换) (8.0 mm 直径)	2 孔: LG, LT-R 3 孔: A3, A4, LD, LT
MJ-6003F (法国)	4 孔 (6.5 mm 直径: 80 mm 孔距)	A3, A4, LD, LT
MJ-6003S (瑞典)	4 孔 (6.5 mm 直径: 70 mm、21 mm 孔距)	A3, A4, A4-R, B4, B5, B5-R, FOLIO, LD, LG, LT-R, COMP



插页器模式（选购件）

如果您想用不通过任何复印操作的方法进行装订或打孔，请把纸张放在插页器单元（选购件）。您也可以通过插页器单元将空白纸插入指定页面。（ 第 169 页 “18. 插页器”）

- 确保放入的纸张尺寸符合插页器，然后对齐。
- 如果从多个纸张来源供纸，如纸盒、扩展大容量供纸器、旁路供纸托盘或插页器单元，将所有纸张的设置为相同的尺寸和方向。

插页器单元可接受的纸张尺寸和类型

纸张尺寸	A3, A4, A4-R, B4, B5, FOLIO
介质类型	普通纸 (64 - 80 g/m ²) 厚纸 (81 - 256 g/m ²) 回收纸 特殊纸（如 OHP 胶片、彩色纸） （关于可用的特殊纸，请联系东芝产品分销商。）
可设置的最大张数	64 - 80 g/m ² : 100 张 81 - 256 g/m ² : 纸张厚度小于 12 mm（特殊纸小于 7 mm）

- 注意由于纸张质量的关系，有些类型的纸张可能不适用于插页器单元，即使您使用的是以上列出的纸张。
- 插页器单元的使用在装订和脊缝式装订操作中各有限制。
（ 第 93 页 “可以装订的最大张数”， 第 96 页 “适用于脊缝式装订的情况”）

在插页器单元设置纸张

1 把纸张放在插页器单元，然后调整滑块以符合纸张的宽度。

- 纸张面朝上。
- 确保要插入的纸张的顶部与底部与原稿的一样。
- 确保放在插页器单元的纸张厚度不超过导板上的指示线。

- 当您把大尺寸纸张放在插页器单元时，按右图所示拓宽托盘。

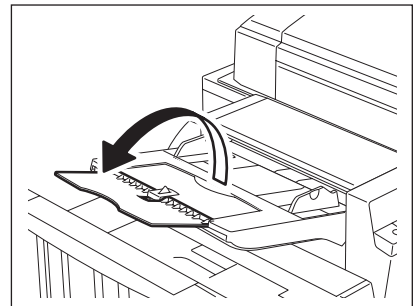
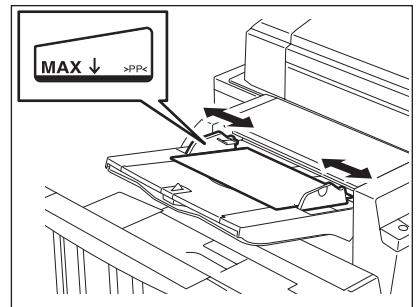

只使用装订模式或打孔模式

安装插页器单元后，可以不需要任何复印操作启用单个的装订、脊缝式装订和打孔操作。在这种情况下，使用插页器单元的控制面板。

1 在插页器单元放入纸张。

📖 第 99 页 “在插页器单元设置纸张”

- 纸张放在插页器单元后，该单元的 [开始] 键亮绿灯。

提示

如果使用脊缝式装订模式，把要作为文档封面和封底的纸张放在纸张的底部。

(如果按图所示把纸张放入了插页器单元，将会在箭头所示的位置进行装订。)

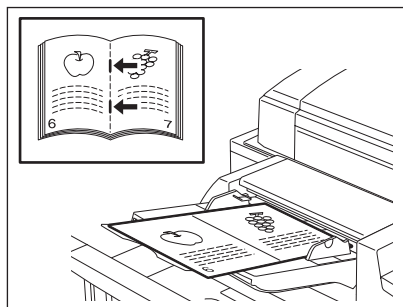

2 使用插页器单元的控制面板设置每种模式。

- 使用打孔模式时，按下该单元控制面板上的键 1。打孔模式灯亮起。
- 使用装订模式或脊缝式装订时，按下该单元控制面板上的键 2。对应您所选择的模式的灯亮起。每当您按下键 2 时，这两种模式会进行转换。

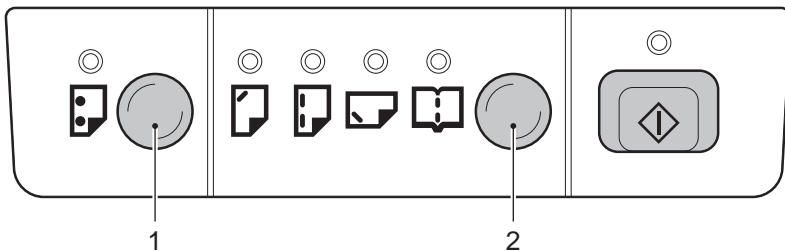

提示

- 脊缝式装订模式仅在安装了脊缝式装订整理器（选购件）时才可用。
- 可同时使用打孔模式和装订模式。不可同时使用打孔模式和脊缝式装订模式。

3 按下控制面板上的 [开始] 键。

- 操作开始，该单元控制面板上的 [开始] 键闪绿灯。该操作完成后，控制面板上的所有灯熄灭。

4. 双面复印

下列五种组合可进行双面复印。

1. 单面原稿 -> 单面复印 (安装时的默认设置)
2. 单面原稿 -> 双面复印
3. 双面原稿 -> 双面复印
4. 双面原稿 -> 单面复印
5. 书本型原稿 -> 双面复印

- 双面复印可用于普通纸 (64-80 g/m²)、厚纸 1 (- 105 g/m²)、厚纸 2 (- 163 g/m²) 和厚纸 3 (- 209 g/m²)。

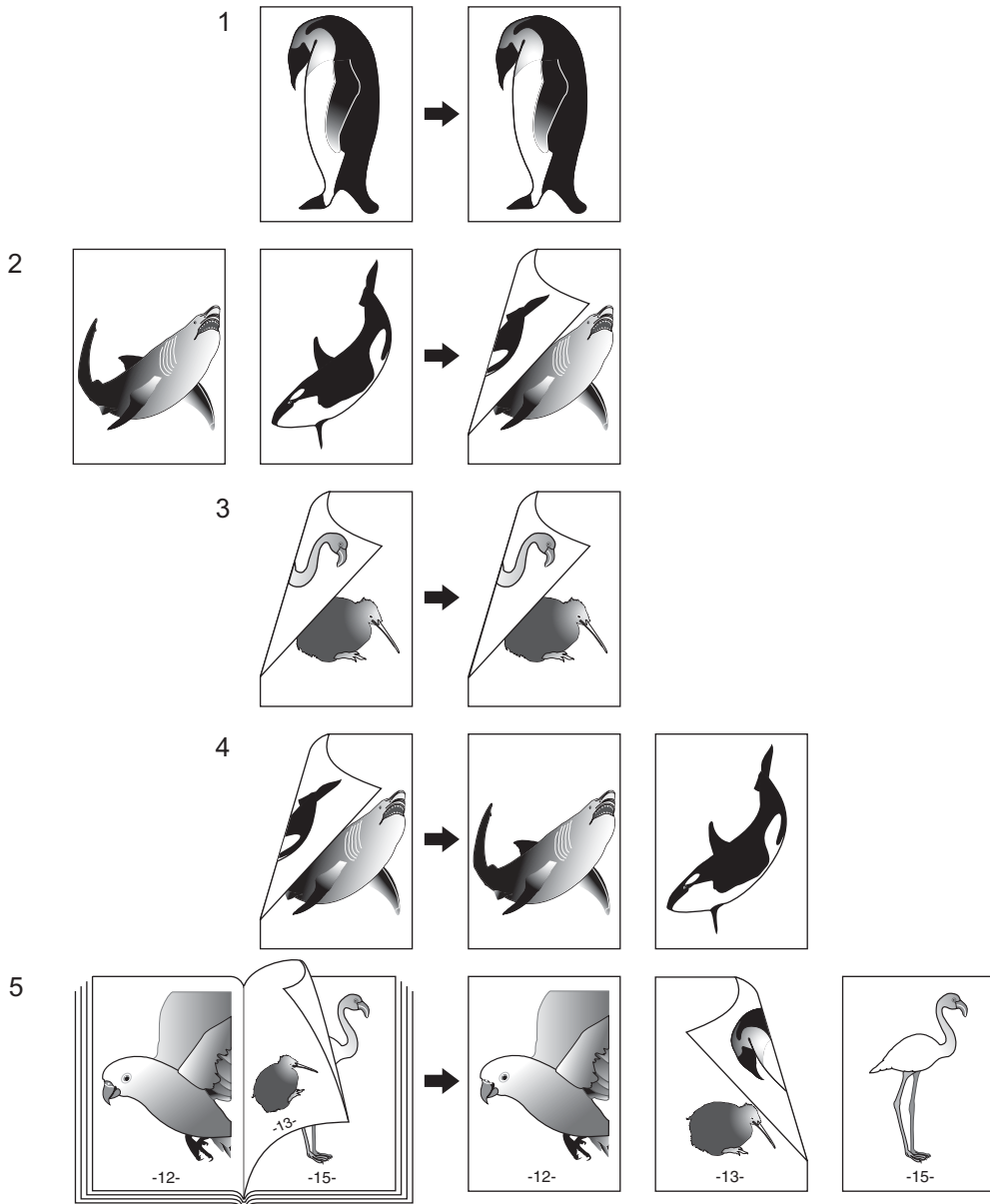

单面原稿 -> 单面复印 (安装时的默认设置)

1 在纸盒中放入纸张。

2 放好原稿。

3 确认在基本菜单中已选择单面 / 双面键 [单面 -> 单面]。

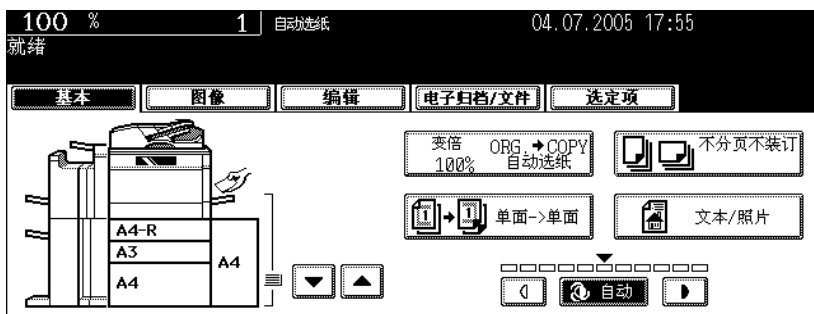

- 如果未显示 [单面 -> 单面], 按下单面 / 双面键以显示下一屏幕, 然后按下一屏幕上的 [单面 -> 单面] 键。



- 根据需要选择其他复印模式。

4 按下 [开始] 键。

单面原稿 -> 双面复印

当您单面纵向原稿复印为双面复印件时，可以通过编辑菜单中的图像方向模式以“向左打开”的打开方向进行书本型复印。(☞ 第 153 页“14. 图像方向”)

1 在纸盒中放入纸张。

- 在旁路供纸复印中使用此模式时，确保指定纸张尺寸。(☞ 第 66 页“6. 旁路供纸复印”)

2 放好原稿。

3 按基本菜单上的单面 / 双面键。

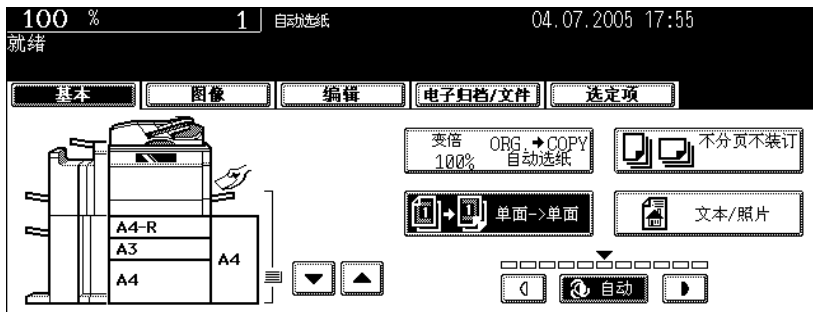

4 按 [单面 -> 双面] 键。



- 根据需要选择其他复印模式。

5 按下 [开始] 键。

- 将原稿放在原稿玻璃上时，按照 ☞ 第 52 页“复印程序”中的步骤 5 至 6 连续操作。

双面原稿 -> 双面复印

1 在纸盒中放入纸张。

- 在旁路供纸复印中使用此模式时，确保指定纸张尺寸。(见第 66 页“6. 旁路供纸复印”)

2 放好原稿。

3 按基本菜单上的单面 / 双面键。

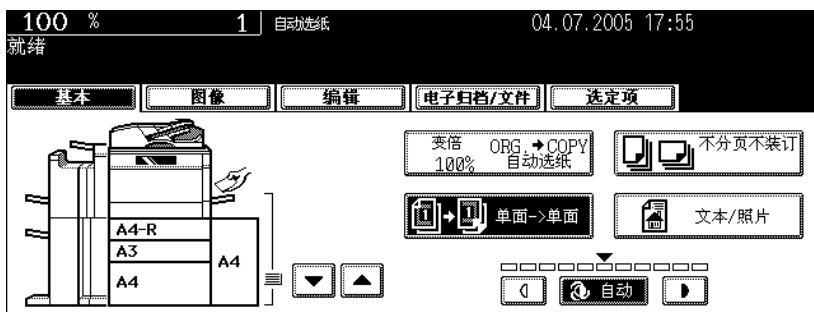

4 按 [双面 -> 双面] 键。



- 根据需要选择其他复印模式。

5 按下 [开始] 键。

- 将原稿放在原稿玻璃上时，按照第 52 页“复印程序”中的步骤 5 至 6 连续操作。

双面原稿 -> 单面复印

使用编辑菜单中的图像方向模式用 [双面原稿到单面复印] 复印双面 “向左打开” (书本) 纵向原稿时, 可将纸张调整为相同的方向。(第 153 页 “14. 图像方向”)

- 1 在纸盒中放入纸张。
- 2 放好原稿。
- 3 按基本菜单上的单面 / 双面键。

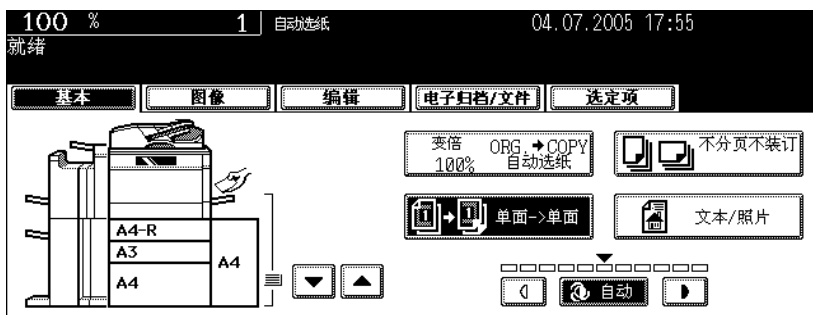

- 4 按 [双面 -> 单面] 键。



- 根据需要选择其他复印模式。

- 5 按下 [开始] 键。

书本型原稿 -> 双面复印

您可以以相同的原稿页面配置进行书本型复印。

- 此功能可接受的纸张尺寸仅为 A4 或 B5。

1 在纸盒中放入纸张。

- 在旁路供纸复印中使用此模式时，确保指定纸张尺寸。(见第 66 页“6. 旁路供纸复印”)

2 按基本菜单上的单面 / 双面键。

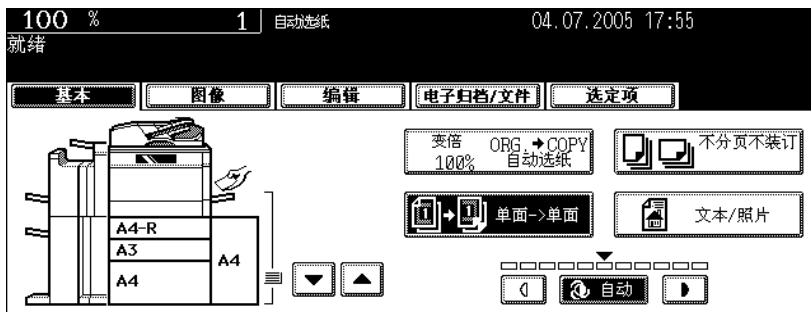

3 按下 [书本 -> 双面] 键。

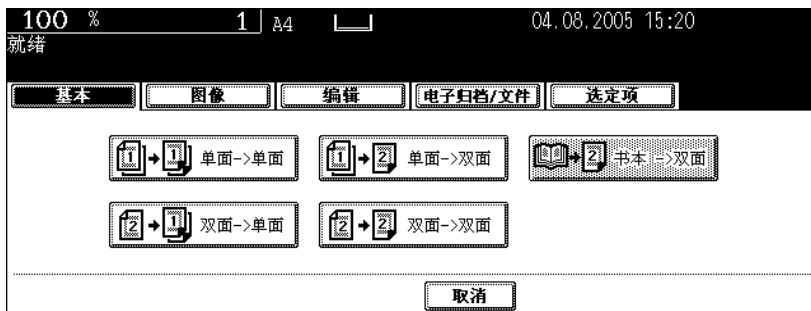

4 选择书本复印类型。

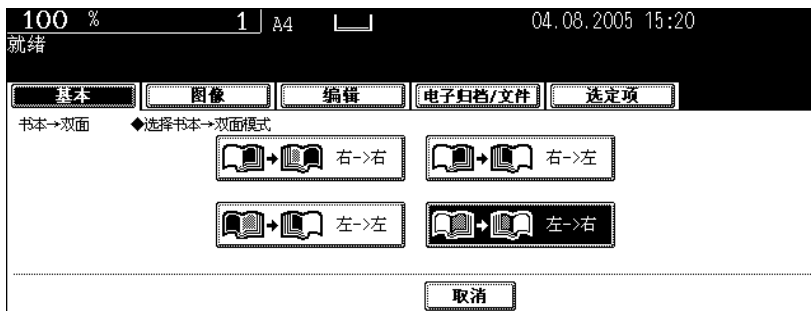

- 如果复印起于右手页并终于右手页，按 [右 -> 右] 键 (= 安装时的默认设置)。也可以从 [右 -> 左]、[左 -> 左] 和 [左 -> 右] 键中选择。

如：如果要复印向左打开的书本的第 2 页到第 6 页，应该选择 [左 -> 右]。

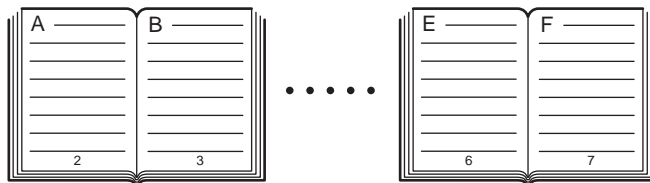

- 书本复印的黄色指示线移到原稿玻璃的中心。

5 选择 A4 或 B5 复印尺寸。

- 只可选择 A4 或 B5 复印尺寸。按下触摸屏上的纸盒键，或使用纸张来源选择 (▼/▲) 键选择 A4 或 B5 复印尺寸。

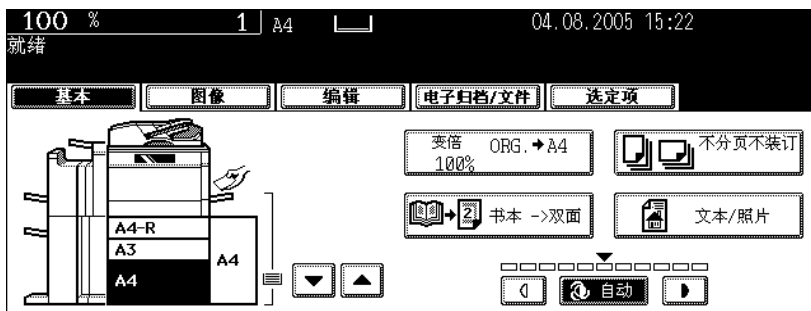

- 如果需要留出装订空间，选择书页边距模式。(☞ 第 118 页 “1. 图像移位”)
 - 根据需要选择其他复印模式。

6 将第一页放在原稿玻璃上。

当心

不得将重物 (4 kg 或超过) 置于原稿玻璃上, 不得用力按压原稿玻璃。打碎玻璃会给您造成人身伤害。

- 将书本中部放在黄色指示线的位置, 底部朝向你。

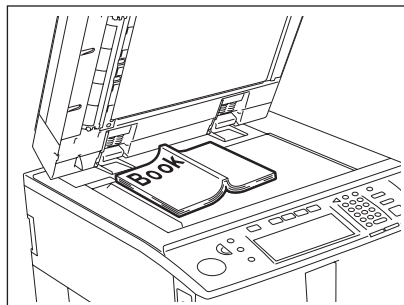

7 按下 [开始] 键。当打开页面上的数据扫描完后, 打开下一页, 并再次在原稿玻璃上进行设置。

- 重复以上步骤直到需要的页面全部被扫描。如果最后一页为单页, 在此页开始扫描之前按下触摸屏上的 [复印最后一页] 键。



8 所有原稿扫描完后, 按 [结束] 键。



- 将复制扫描的页面。

5. 原稿模式

可以从下列三种模式中选择最适合您的原稿的图像处理模式 (= 原稿模式)。

[文本 / 照片]: 混合文本和打印图像的原稿 (默认设置)

[文本]: 仅有文本的原稿 (或文本和线条图)

[照片]: 仅为带有照片的原稿

- 1 在纸盒中放入纸张。
- 2 放好原稿。
- 3 在基本菜单上按原稿模式键。

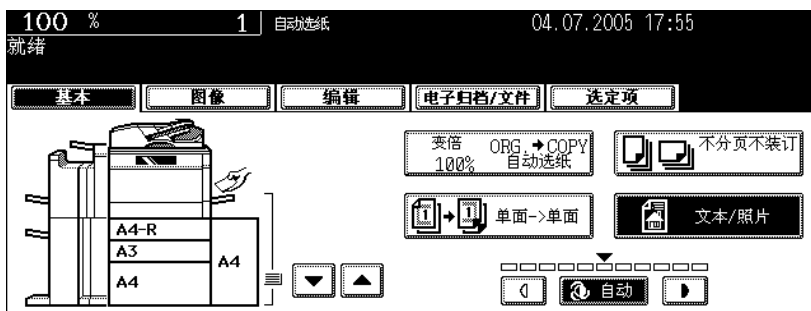

- 4 选择并按下最适合的原稿模式的键。



- 根据需要选择其他复印模式。

- 5 按下 [开始] 键。

6. 复印浓度调整

调整图像浓度有两种方式：自动模式和手动模式。在自动模式中，自动检测每个原稿的浓度并选择最佳的图像浓度。在手动模式中，可以选择需要的图像浓度水平，利用此模式根据原稿状况来调整浓度。

- 自动复印浓度模式为该多功能数码复印机安装时的默认选择。

自动复印浓度模式

3

- 1 在纸盒中放入纸张。
- 2 放好原稿。
- 3 确定是否按下基本菜单中的 [自动] 键。如果没有，按下此键。

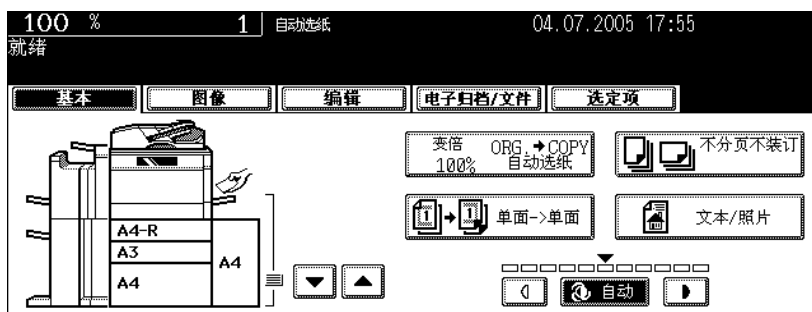

- 根据需要选择其他复印模式。

- 4 按下 [开始] 键。

手动复印浓度模式

- 1 在纸盒中放入纸张。
- 2 放好原稿。
- 3 按 **⏪** 或 **⏩** 键来调整复印浓度至需要的水平。

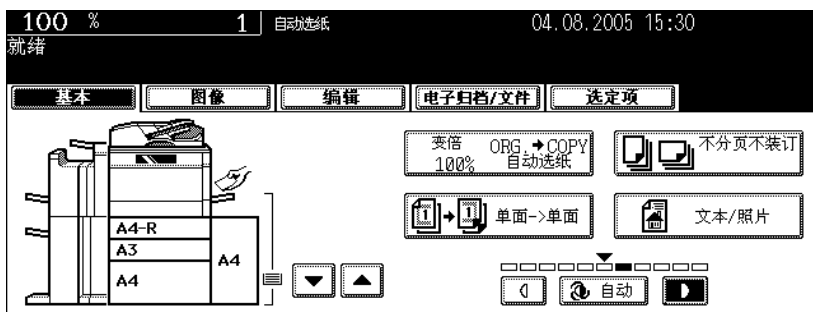

- 每次按 **⏪** 或 **⏩** 键时，复印件将分别变亮或变暗。
- 根据需要选择其他复印模式。

- 4 按下 [开始] 键。

4. 图像调整

1. 背景调整.....	114
2. 锐度调整.....	115

1. 背景调整

此功能允许您调节原稿背景的浓度 或避免复印时双面原稿的背面可从原稿的正面看见。

1 在纸盒中放入纸张。

2 放好原稿。

3 按下 [图像] 键进入图像菜单，然后按下 [背景调整] 键。



4 按 [淡] (或 [浓]) 键来调整浓度，然后按下 [设置] 键。



- 按要求选择其他复印模式。

5 按下 [开始] 键。

取消背景调整

有两种方式可清除此设置。

- 按下 [默认值] 键，然后按下 [设置] 键。
- 将背景浓度调至 “0”，然后按 [设置] 键。

2. 锐度调整

此功能允许强化字母和图像的边缘。当锐度调节到[柔化]时，抑制边缘波纹。调节到[锐化]时，强调文字并锐化细线。

1 在纸盒中放入纸张。

2 放好原稿。

3 按下[图像]键进入图像菜单，然后按下[锐度调整]键。



4 按[柔化]（或[锐化]）键来调整锐度，然后按下[设置]键。



- 当锐度调节到[柔化]时，抑制边缘波纹。调节到[锐化]时，强调文字并锐化细线。
- 按要求选择其他复印模式。

5 按下[开始]键。

取消锐度调整

有两种方式可清除此设置。

- 按下[默认值]键，然后按下[设置]键。
- 将锐度调至“0”，然后按[设置]键。



4

5. 使用编辑功能

1. 图像移位.....	118
2. 边缘消除.....	124
3. 书本中央消除.....	125
4. 双页复印.....	127
5. 2合1/4合1.....	129
6. 杂志分页.....	132
7. 图像编辑.....	134
• 修剪/遮蔽.....	134
• 镜像反转.....	137
• 黑白反转.....	138
8. X-Y轴变倍.....	139
9. 封面复印.....	141
10. 页面插入模式.....	144
11. 时间和日期.....	146
12. 页码复印.....	147
13. 作业合成.....	149
14. 图像方向.....	153
15. 书本拼页/上下拼页.....	155
16. 连续输送原稿/单张输送原稿.....	156
17. 标签页.....	159
18. 插页器.....	169

1. 图像移位

可产生装订边。适用于下列类型。

1. 通过向右或向左移动原稿图像而产生装订边（右或左边距）。
2. 通过向上或向下移动原稿图像而产生装订边（顶部或底部页边距）。
3. 在中间创建装订边（内边距）（书本装订页边距）
使用“书本型原稿 -> 双面复印时”（第 106 页）选择此设置。

提示

“顶部或底部页边距”可与“右或左边距”或“书本装订页边距”结合使用。

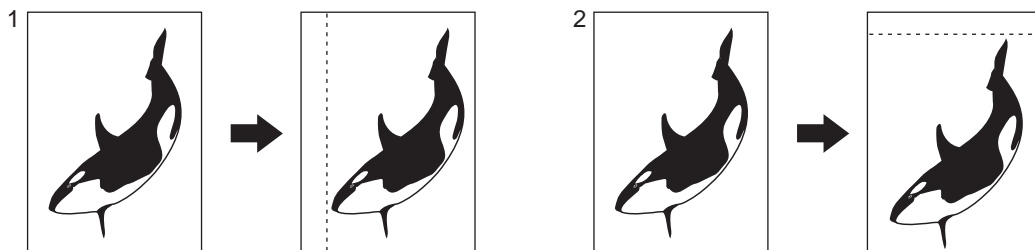

5

创建右或左边距

1 在纸盒中放入纸张。

- 在旁路复印（第 66 页）中使用此模式时，请确定纸张大小。

2 放好原稿。

3 按下 [编辑] 键进入编辑菜单，然后按下 [图像移位] 键。



4 按 [左装订] (或 [右装订]) 键。



5 按 [2 mm] 或 [100 mm] 键来调整页边距，然后按 [设置] 键。

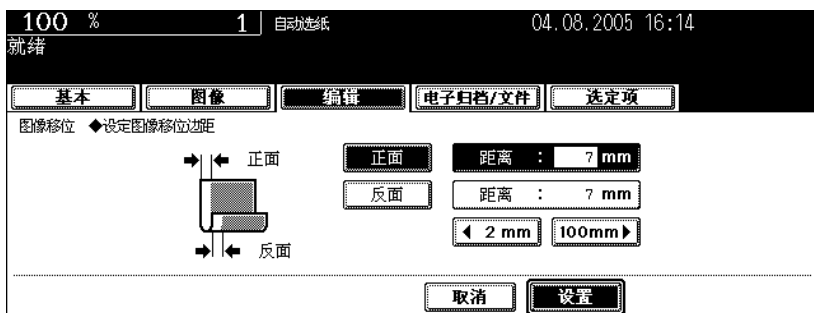

- 默认的页边距宽度是 7mm。
- 双面复印中，背面页边距产生在与正面页边距相反的一侧。(见第 101 页“4. 双面复印”)

6 按下 [设置] 键。



- 按要求选择其他复印模式。

7 按下 [开始] 键。

创建上或下边距

1 在纸盒中放入纸张。

- 在旁路复印 (第 66 页) 中使用此模式时, 请确定纸张大小。

2 放好原稿。

3 按下 [编辑] 键进入编辑菜单, 然后按下 [图像移位] 键。



4 按 [上装订] (或 [下装订]) 键。



5 按 [2 mm] 或 [100 mm] 键来调整页边距, 然后按 [设置] 键。



- 默认的页边距宽度是 7mm。
- 双面复印中, 背面页边距产生在与正面页边距相反的一侧。(第 101 页 “4. 双面复印”)

6 按下[设置]键。

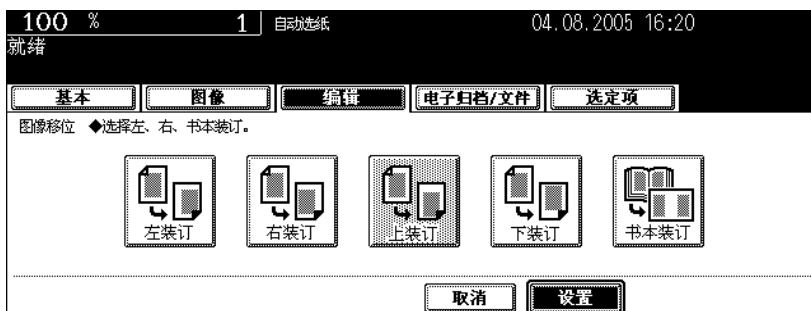

- 按要求选择其他复印模式。

7 按下[开始]键。

5

创建书本装订页边距

用于设置“书本型原稿->双面复印”(第 106 页)双面复印时。在中心创建页边距(内边距)。

- 只适用于 A4 和 B5 的纸张。

1 按下 [编辑] 键进入编辑菜单, 然后按下 [图像移位] 键。



2 按下 [书本装订] 键。



3 按 [2 mm] 或 [30 mm] 键来调整页边距, 然后按 [设置] 键。



- 默认的页边距宽度是 14 mm。

4 按下[设置]键。



- 在双面复印中设置“书本型原稿 -> 双面复印”（☞ 第 106 页）。

2. 边缘消除

如果原稿边缘出现污渍或损坏，复印时复印纸上会再现黑色印迹。在这种情况下，请使用边缘消除复印。使用边缘消除功能可以消除这些黑色印迹，得到白色页边。

- 该功能只用于标准尺寸的原稿。

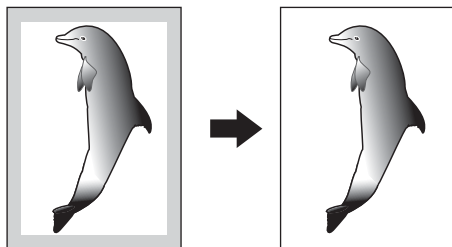

5

1 在纸盒中放入纸张。

- 在旁路复印（第 66 页）中使用此模式时，请确定纸张大小。

2 放好原稿。

3 按下 [编辑] 键进入编辑菜单，然后按下 [边缘消除] 键。



4 为调整宽度，按 [5 mm] 或 [20 mm] 键来选择期望的数值，然后按 [设置] 键。



- 白色页边的默认宽度是 5 mm。
- 按要求选择其他复印模式。

5 按下 [开始] 键。

3. 书本中央消除

该特性能够消除书本型原稿中部的阴影。

1. 消除前
2. 消除后

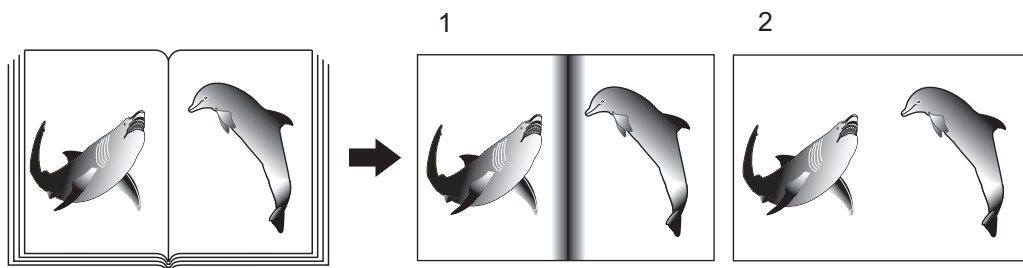

1 在纸盒中放入纸张。

- 在旁路复印（☐ 第 66 页）中使用此模式时，请确定纸张大小。

2 放好原稿。

当心

不得将重物（4 kg 或超过）置于原稿玻璃上，不得用力按压原稿玻璃。打碎玻璃会给您造成人身伤害。

3 按下 [编辑] 键进入编辑菜单，然后按下 [书本中央消除] 键。



4 为调整宽度，按 [5 mm] 或 [20 mm] 键来选择期望的数值，然后按 [设置] 键。



- 书本中央消除边距的默认宽度是 10 mm。
- 按要求选择其他复印模式。

5 按下 [开始] 键。

5

4. 双页复印

利用这一特性，允许书本或杂志的对面两页被复印在紧邻的分开两页上，或双面复印在一页上。无需移动原稿玻璃上的原稿。你也可将一对 A4 或 B5 尺寸的原稿并排放置，将其复印到分开的两页上。

- 只适用于 A4 和 B5 的纸张。

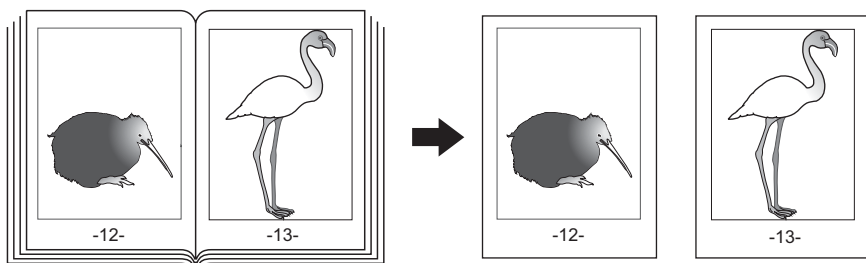

1 在纸盒中放入纸张。

2 按下 [编辑] 键进入编辑菜单，然后按下 [双页复印] 键。



3 按 [单面复印件] (或 [双面复印件]) 键。

单面复印：将对面两页逐页复印到两张单独的纸张上。

双面复印：将对面两页在一张纸上进行双面复印。



- 书本放置的黄色指示线移到原稿玻璃的中心。
- 如果需要装订边，请设置左或右页边距。(第 118 页 “创建右或左边距”)

4 按 [基本] 键进入基本菜单，然后选择 A4 或 B5 纸张尺寸。

- 在旁路复印 (第 66 页) 中使用此模式时，请确定纸张大小。
- 按要求选择其他复印模式。

5 将需要复印的第一张纸放在多功能数码复印机的原稿玻璃上，然后按 [开始] 键。

- 书本中心对准黄色指示线，底边对着你。(第 58 页 “书本型原稿”)

当心

不得将重物 (4 kg 或超过) 置于原稿玻璃上，不得用力按压原稿玻璃。打碎玻璃会给您造成人身伤害。

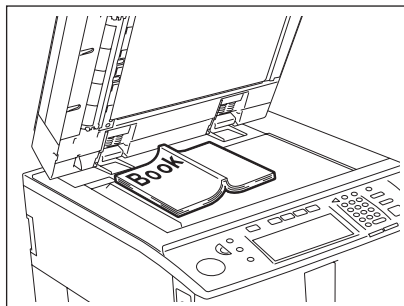

6 翻到下一页再次放置书本，然后按 [开始] 键。

- 重复以上操作直到完成所有原稿的扫描工作。

7 扫描完所有的原稿后，按 [结束] 键。

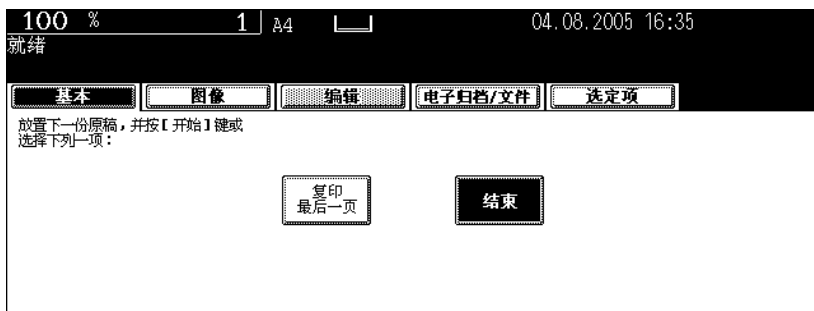

- 如果最后一张原稿是单面，按 [复印最后一页] 键。

5.2 合 1/4 合 1

该功能允许多张原稿被缩小和复印到一张纸上。两种模式：“2 IN 1”（2 合 1）复印，将两张原稿复印到一张纸上；“4 IN 1”（4 合 1）复印，将四张原稿复印到一张纸上。此外，双面“2 IN 1/4 IN 1”（2 合 1/4 合 1）也有效，4/8 张原稿可被复印到一张纸的两面。

2 IN 1（2 合 1）

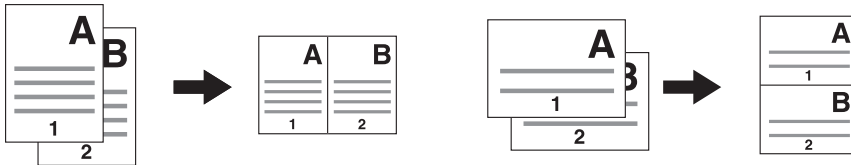

4 IN 1（4 合 1）

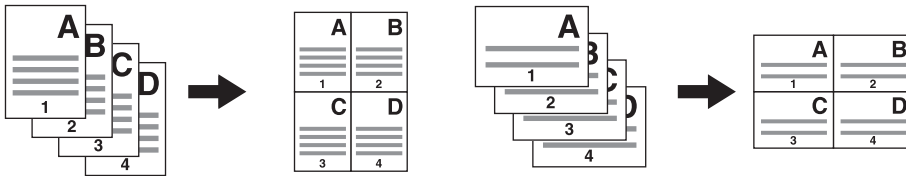

2 IN 1（2 合 1）双面（a：第 1 面，b：第 2 面）

- 当复印件被以线为轴翻转时，文稿如图所示被打印在第 2 面（背面）上。

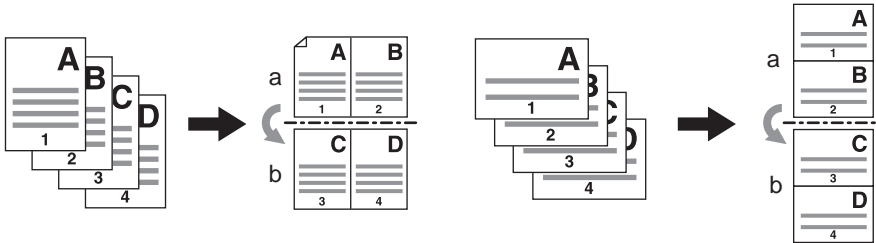

4 IN 1（4 合 1）双面（a：第 1 面，b：第 2 面）

- 当复印件被以线为轴翻转时，文稿如图所示被打印在第 2 面（背面）上。

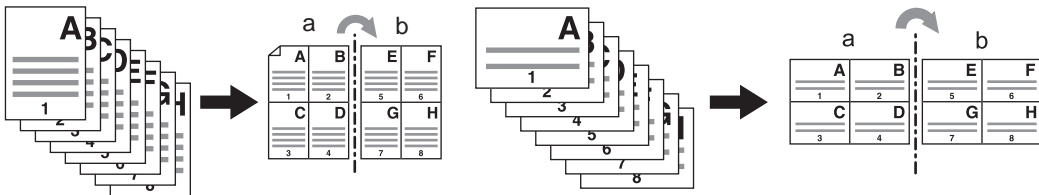

1 在纸盒中放入纸张。

- 在旁路复印 (第 66 页) 中使用此模式时, 请确定纸张大小。

提示

如需将原稿复印到与原稿尺寸不同的纸张上, 按基本菜单上的 [变倍] 键进入下列菜单, 然后选择理想的纸张尺寸并按 [自动倍率] 键。

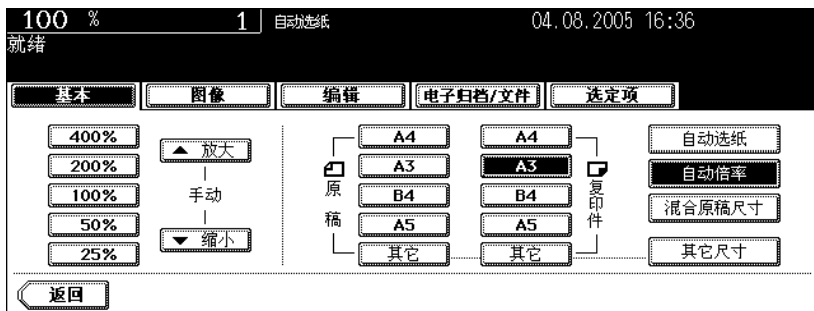

- 如果纸张尺寸未改变, 则会选择与原稿尺寸相同的纸张。

2 放好原稿。

3 按下 [编辑] 键进入编辑菜单, 然后按下 [2 合 1/4 合 1] 键。



4 选择图像合并的类型。

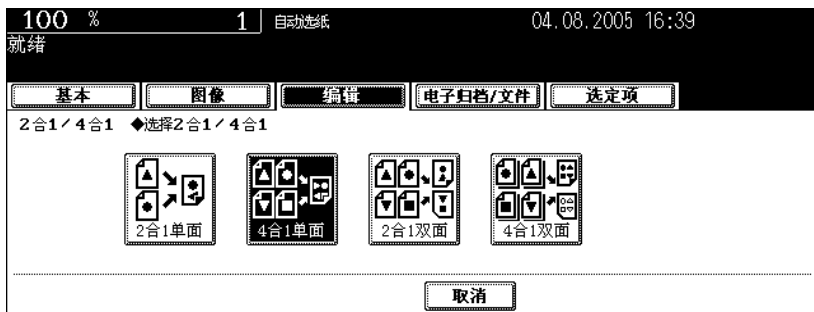

5 按 [单面原稿] (或 [双面原稿]) 键。



- 按要求选择其他复印模式。

6 按下 [开始] 键。

5

6. 杂志分页

杂志分页模式允许单面原稿被复印和分类成象典型的杂志或小册子一样能沿中心线折叠的复印件。

复印 12 页文稿举例：

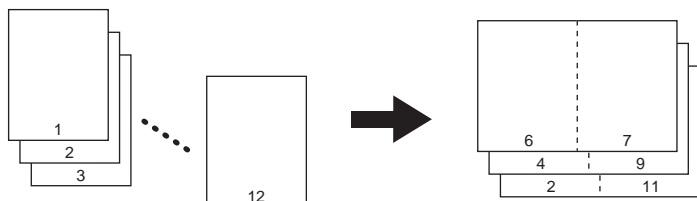

提示

在杂志分页模式下将纵向原稿水平放置时，确保设置原稿的正确方向。（ 第 153 页 “14. 图像方向”）

如果与脊缝式装订整理器（选购件）组合使用，复印件能被自动对折并沿中心线装订。

用脊缝式装订整理器（选购件）复印举例

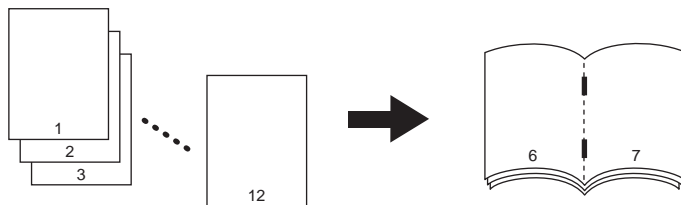

有两种杂志分页的操作步骤：从基本菜单操作和从编辑菜单操作。从编辑菜单操作时，可调整页边距宽度。

在基本菜单中执行该功能的介绍，参见  第 94 页 “杂志分页和脊缝式装订模式（小册子模式）”。

1 在纸盒中放入纸张。

- 使用脊缝式装订整理器时，A3、A4-R、B4、LD、LG 和 LT-R 可用。

2 选择纸张类型。

- 对于纸盒供纸，见  第 78 页 “手动选纸”。
- 关于旁路供纸，见  第 66 页 “6. 旁路供纸复印”。

3 放好原稿。

4 按下 [编辑] 键进入编辑菜单，然后按下 [杂志分页] 键。



5 设置脊缝式装订和装订边距。



- 用脊缝式装订整理器（选购件）装订中心线时，按下 [装订] 键。关于能够装订的最大张数，请参阅 第 96 页“适用于脊缝式装订的情况”。
- 要调整宽度，按 [2 mm] 或 [30 mm] 键。
- 默认的页边距宽度是 2 mm。
- 按要求选择其他复印模式。

6 按下 [开始] 键。

7. 图像编辑

修剪 / 遮蔽

你可选择原稿中的一个区域并用修剪功能复印它（只能复印区域内的）或遮蔽它（只能复印区域外的）。
一个原稿上能够指定 4 个矩形区域。

- 图像编辑只适用于标准尺寸的原稿。
- 如果原稿及复印件尺寸设置不当，图像可能无法被完整地复印。
 1. 修剪
 2. 遮蔽

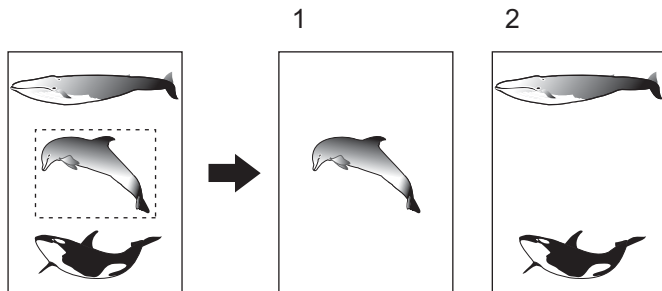

1 在纸盒中放入纸张。

- 在旁路复印中使用此模式时，请确定纸张大小（☞ 第 76 页 “1. 纸张选择”）。

2 按下 [编辑] 键输入编辑菜单，然后按下 [编辑] 键。



3 按 [修剪] (或 [遮蔽]) 键。



4 将原稿面朝上放在原稿玻璃上。

- 原稿面朝上，底部朝向你，其左上角对准玻璃的左上角，与原稿标尺对齐。

当心

不得将重物（4 kg 或超过）置于原稿玻璃上，不得用力按压原稿玻璃。打碎玻璃会给您造成人身伤害。

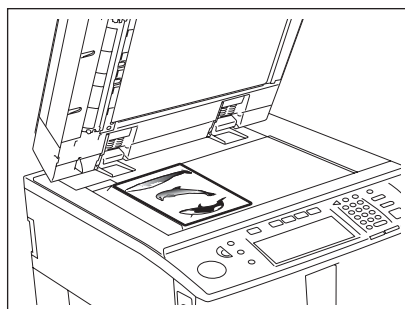

5 指定区域。用左面及内（顶）侧的原稿标尺读取期望的区域位置，如下：

- X1:** 从左上角到指定区域的左边线的距离。
- X2:** 从左上角到指定区域的右边线的距离。
- Y1:** 从左上角到指定区域的上边线的距离。
- Y2:** 从左上角到指定区域的下边线的距离。
- 原稿标尺的标记有个 2 mm 的斜度。

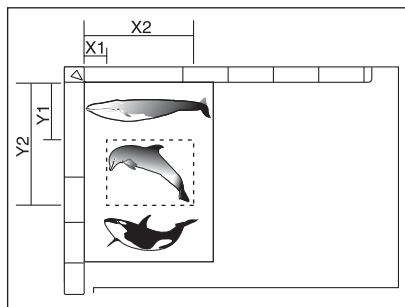

6 为指定区域输入步骤 5 中读取的距离数值，按下 [设置] 键。按顺序设定 4 个值。

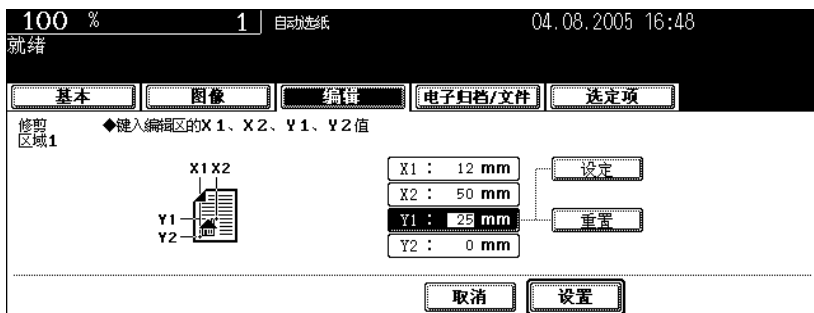

- 设定 4 个矩形区域后，显示下一编辑区域菜单。重复步骤 5 到 6 指定其它区域。一个原稿上能够指定 4 个区域。
- 要更正设定的值，按下 [重新设置] 键。按下此键，突出区域向上移动一个位置。突出你想要调整值的区域，然后键入正确的值。
- 如果在 X1 区域被突出时按下 [重新设置] 键，则此区域中的所有值将变为“0”。

7 指定区域后，按下 [设置] 键。

8 将原稿放在玻璃上，面朝下。

- 将原稿放在玻璃上，面朝下，底朝你，调整左上方与原稿左边的原始尺寸保持一致。
- 按要求选择其他复印模式。

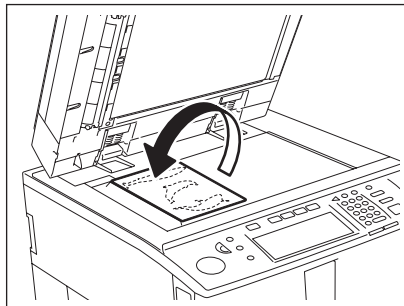

9 按下 [开始] 键。

镜像反转

此功能允许你对图像进行完全的反转复印（右和左）。

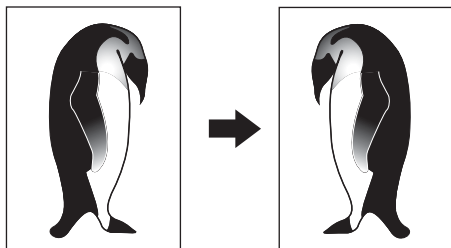

1 在纸盒中放入纸张。

- 在旁路复印中使用此模式时，请确定纸张大小（ 第 76 页 “1. 纸张选择”）。

2 放好原稿。

3 按下 [编辑] 键输入编辑菜单，然后按下 [编辑] 键。



4 按下 [镜像] 键。



- 按要求选择其他复印模式。

5 按下 [开始] 键。

黑白反转

该功能允许您将原稿上的黑色区域反转为白色区域，或反之亦可。

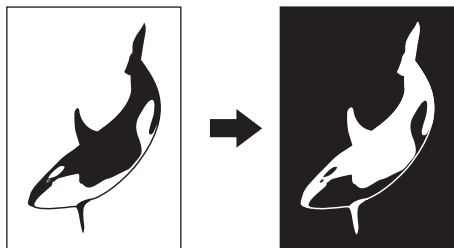

1 在纸盒中放入纸张。

- 在旁路复印中使用此模式时，请确定纸张大小（第 76 页“1. 纸张选择”）。

2 放好原稿。

3 按下 [编辑] 键输入编辑菜单，然后按下 [编辑] 键。



4 按下 [负/正反转] 键。



- 按要求选择其他复印模式。

5 按下 [开始] 键。

8. X-Y 轴变倍

复印原始图像时，你可将 X（水平）及 Y（垂直）方向的倍率分别设置在 25% 到 400% 之间。

- 将原稿放在自动双面输稿器上时，将倍率设置在 25% 到 200% 之间。

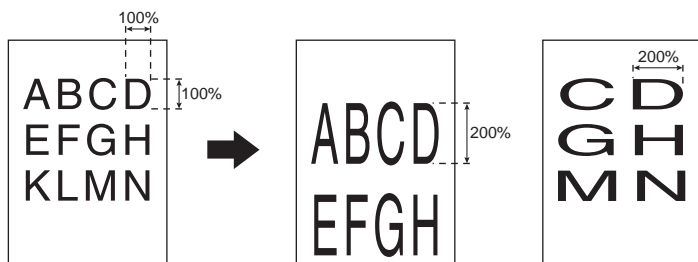

1 在纸盒中放入纸张。

- 在旁路复印（☐ 第 66 页）中使用此模式时，请确定纸张大小。

2 放好原稿。

3 按下 [编辑] 键进入编辑菜单，然后按下 [XY 轴变倍] 键。



4 分别设置 X (水平) 及 Y (垂直) 方向的倍率。

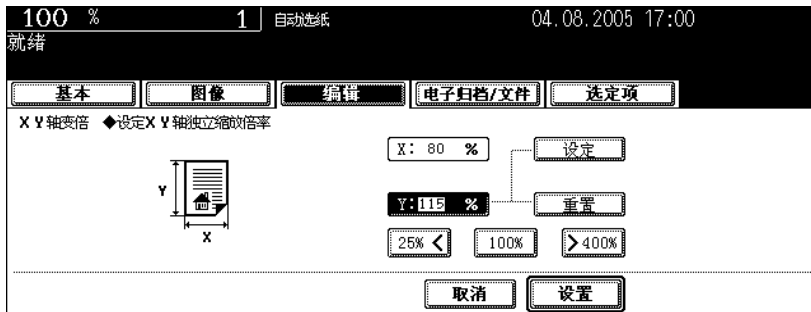

- 使用屏幕上的 [25%] 及 [400%] 键，设置 X 倍率并按 [设定] 键。同样设置 Y 倍率。

5

5 按下 [设置] 键。

- 按要求选择其他复印模式。

6 按下 [开始] 键。

9. 封面复印

此功能允许你将特殊页面（如彩色页面）插入到每套复印件中作为封面。可插入封面。可插入空白封底。有四种类型的插页模式：

1. 添加空白封面（[封面空白]）
2. 添加复印的封面（[封面复印]）
3. 添加空白封面及空白封底（[均空白]）
4. 添加复印的封面及空白封底（[封面复印封底空白]）

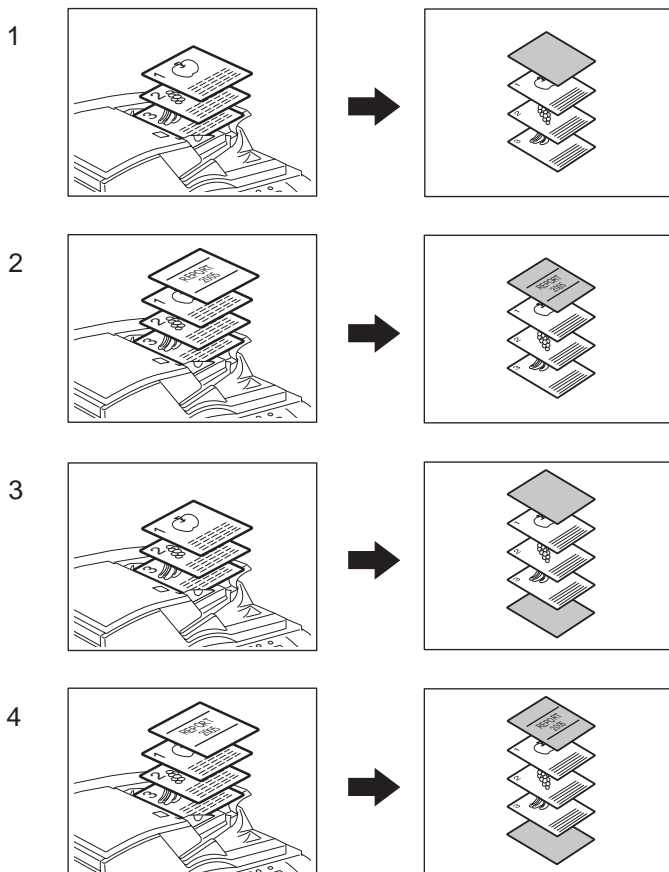

5

1 放好封面用纸。

- 将封面用纸放在存放封面用纸的纸盒里、旁路供纸的托盘上或插页器单元中。（但是，插页器单元不可与[封面复印]或[封面复印封底空白]同时使用。）
- 当将封面用纸放在存放封面用纸的纸盒里时，必须设定纸张类型（封面用纸）、尺寸及厚度。（见第 44 页“特殊用途的纸盒”）
- 当将封面用纸放在旁路供纸的托盘上时，必须设定纸张的尺寸和厚度。（见第 66 页“6. 旁路供纸复印”）
- 当使用插页器单元和[封面空白]或[均空白]时，见第 169 页“18. 插页器”。
- 所放纸张的尺寸和方向与封面用纸保持一致。

2 将纸张（不是封面用纸）放在纸盒里。

- 确保封面用纸和复印纸的尺寸和方向保持一致。

3 放好原稿。

- 当将原稿放在原稿玻璃上时，首先放置第一页。

4 按下 [编辑] 键进入编辑菜单, 然后按下 [封面插页] 键。



5 选择期望的封面类型键:

封面空白: 添加空白封面

封面复印: 添加复印的封面

均空白: 添加空白的封面和封底

封面复印封底空白: 添加复印的封面和空白的封底

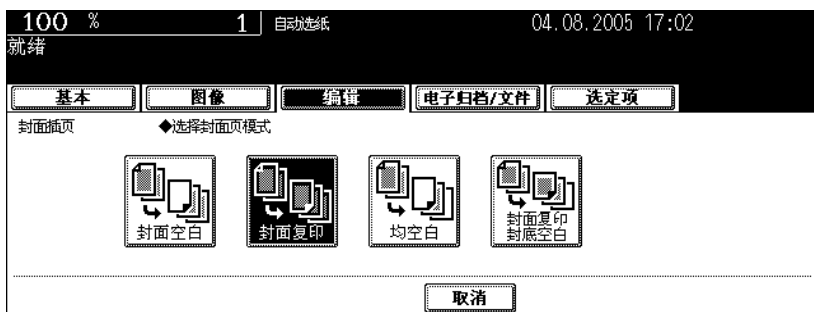

提示

当选择了 [封面复印] 键或 [封面复印封底空白] 键, 尽管采用单面原稿制成双面复印件, 但还是只能在封面页的单面复印。

6 按 [基本] 键进入基本菜单, 然后选择与封面页纸尺寸和方向都一致的纸源。

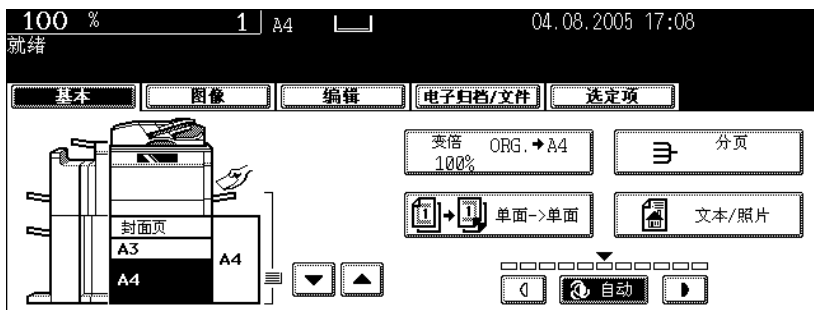

- 按要求选择其他复印模式。

7 按下 [开始] 键。

- 使用自动双面输稿器时，扫描原稿并复印开头。
- 当原稿放在原稿玻璃上时，进行步骤 8 和 9。

8 按 [是] 键设置下一个原稿。按下 [开始] 键。

- 重复以上操作直到完成所有原稿的扫描工作。

9 扫描完所有的原稿后，按 [结束] 键。

- 复印开始。

10. 页面插入模式

此功能允许特殊纸张（如彩色纸）作为指定页面插入到一套复印件中。有两种插入纸张可用。可分别为 [插页 1] 和 [插页 2] 指定 50 页。有两种类型的插页模式：

1. 将复印的页面插入到指定页数（[非空白]）
2. 在指定页前插入空白页面（[空白]）

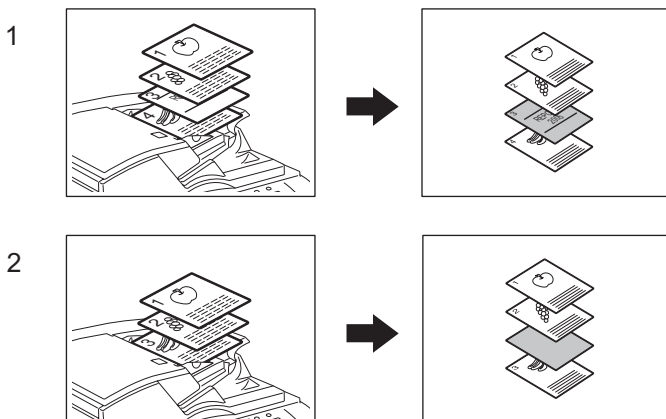

1 放好特殊纸张。

📖 第 44 页 “特殊用途的纸盒”

- 将特殊纸张放在存放插入纸张的纸盒里、旁路供纸的托盘上或插页器单元中。（但是，插页器单元不可与 [非空白] 同时使用。）
- 当使用插页器单元和 [空白] 时，见 📖 第 169 页 “18. 插页器”。
- 特殊纸张和普通纸张的放置方向和尺寸可相同。

2 在纸盒中放入普通纸张。

3 放好原稿。

4 按下 [编辑] 键进入编辑菜单，然后按下 [页面插入] 键。



5 按 [非空白] (或 [空白]) 键。

非空白：把复印的页面插入到指定页数

空白：在指定的页面前插入空白页面

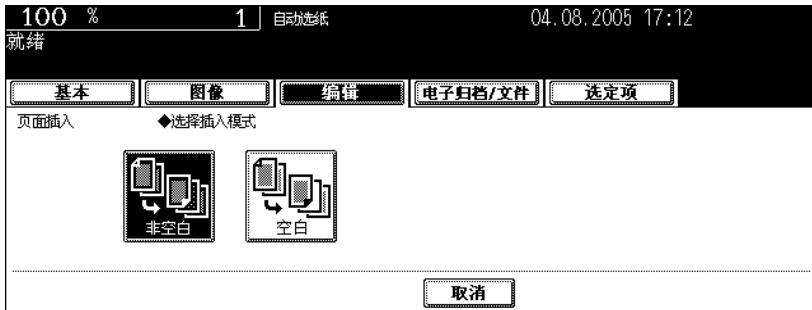

6 按 [插页 1] (或 [插页 2]) 键。



7 键入所期望的插入页码 (不要超过三位数), 按 [设定] 键。



- 在步骤 5 选择 [非空白] 后, 复印纸被插入指定页面。选择 [空白] 后, 空白页被插入到指定页面前。
- 最多可为 [插页 1] 和 [插页 2] 指定 50 页。为指定页面逐页插入多页时, 重复步骤 6 和 7。(模版中最多储存了 15 页。[第 197 页])

8 指定完插入页后, 按下 [设置] 键。

- 按要求选择其他复印模式。

9 按下 [开始] 键。

11. 时间和日期

此功能允许你将扫描的时间和日期可添加到复印件中。

1. 打印在长边输送复印件的底部
2. 打印在短边输送复印件的顶部

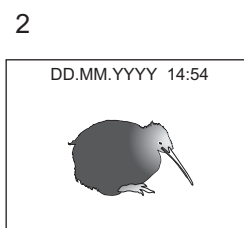
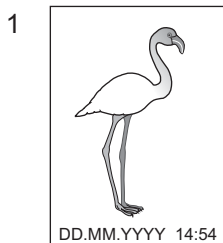

1 在纸盒中放入纸张。

2 放好原稿。

3 按下 [编辑] 键进入编辑菜单，然后按下 [时间戳] 键。



4 选择方向 ([短边] 或 [长边]) 和即将打印的日期和时间的位置 (顶部或底部)，然后按 [设置] 键。



- 按要求选择其他复印模式。

5 按下 [开始] 键。

12. 页码复印

本特性允许将页码添加到复印件中的指定位置。

1. 页码被打印在长边输送复印件的底部中央
2. 页码被打印在短边输送复印件的右上角

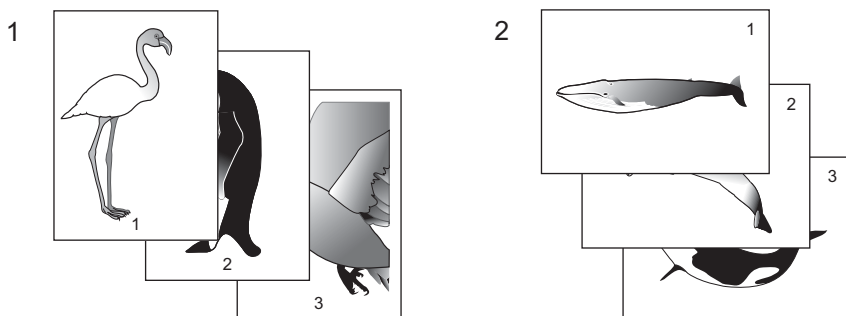

1 在纸盒中放入纸张。

2 放好原稿。

3 按下 [编辑] 键进入编辑菜单，然后按下 [页码] 键。



4 选择页码方向 ([短边] 或 [长边]) 和将打印的页码位置 ([左上]、[中上]、[右上]、[左下]、[中下] 或 [右下])，然后按 [设置] 键。



5 键入开始的页码，然后按下 [设置] 键。



- 按要求选择其他复印模式。

6 按下 [开始] 键。

5

13. 作业合成

该功能允许你一次复印不同类型的原稿。

利用设置最佳原稿模式和图像调整扫描原稿（作为一项单独作业）。扫描所有原稿完成后，一次性将其复印。

例如，原稿（比如合适设定的多个 A3 文本、剪报、杂志图片和多张 A4 图片）的扫描完成后，可将其按照扫描顺序进行一次性复印。还可在电子归档中排列扫描日期。

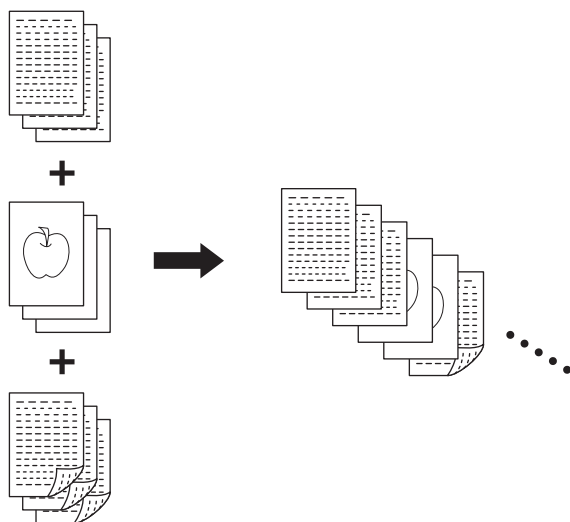

- 可扫描多达 2000 张原稿。
- 可设置任意数量的扫描作业，直到扫描原稿的总页数达到 2000 张。

作业合成的设置条件：作业合成不可用设置所有作业的共同设置和作业的可变设置。参考下表进行设置。

作业合成 不可用设置	所有作业的 共同设置	作业的 可变设置
自动选纸 书本至双面 图像编辑 X-Y 变倍 封面复印 插页模式 杂志分页 杂志分页 + 脊缝式装订 2 合 1/4 合 1 标签页 插页器	电子归档 / 文件 混合尺寸原稿 复印的纸张尺寸 分页模式 图像移位 书本中央消除 时间戳 页码 双面复印的图像方向 复印 书本 <-> 拼页	缩放倍率 自动倍率 原稿尺寸 原稿模式 双面原稿（单面原稿）复印 背景调整 锐度调整 边界消除 双页复印 连续原稿输送 / 单张原稿输送

1 放置第一份原稿作业。

提示

- 当原稿放在原稿玻璃上时，一页即作为一个作业。
- 用自动双面输稿器复印混合尺寸原稿时，请参见 第 79 页 “设置混合原稿尺寸”。
- 如果需要指定的话，选择纸盒。

2 按下 [编辑] 键进入编辑菜单，然后按下 [作业合成] 键。



- 如果未显示所需的功能按钮，按下 [上页] 或 [下页] 键切换屏幕。

3 按下 [设置] 键。



- 阅读触摸屏上关于作业合成的简介。
- 作业合成设置好，显示基本菜单。

4 出现“更改设置后，按开始键开始复印。”后，设置第一项作业的设置和所有作业的共同设置。

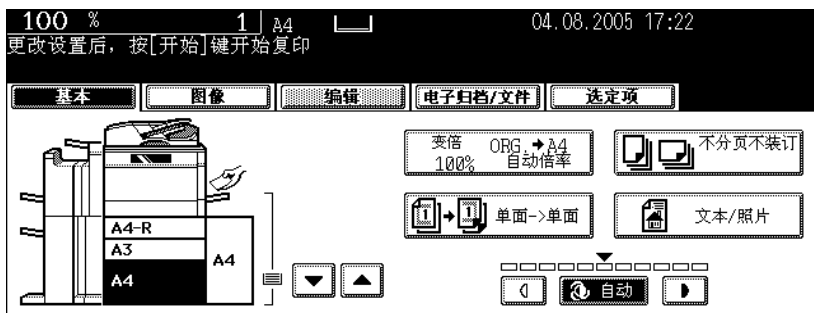

- 按下 [设置] 键确认设置。
- 要改变设置，按 [功能清除] 键，然后从步骤 1 开始再次进行设置。

5 按下 [开始] 键。

- 开始扫描第一项作业的原稿。

6 出现“更改设置后，按开始键开始复印。”后，放置第二项作业的原稿。对第二项作业进行设置。

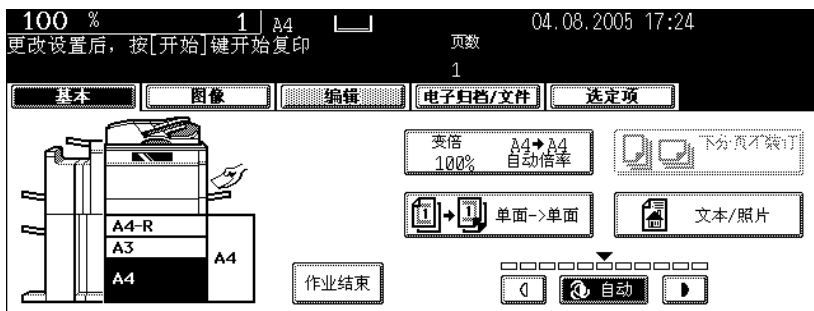

- 注意，如果未更改设置模式，则将与第一份原稿作业相同的设置模式进行复印。
- 按下 [设置] 键确认设置。

7 按下 [开始] 键。

- 开始扫描第二项作业的原稿。
- 重复步骤 6 到 7 直到完成所有原稿的扫描工作。

8 扫描完所有原稿后，确认菜单上的复印数，需要的话进行更改。

9 按下基本屏幕上的 [作业结束] 键。

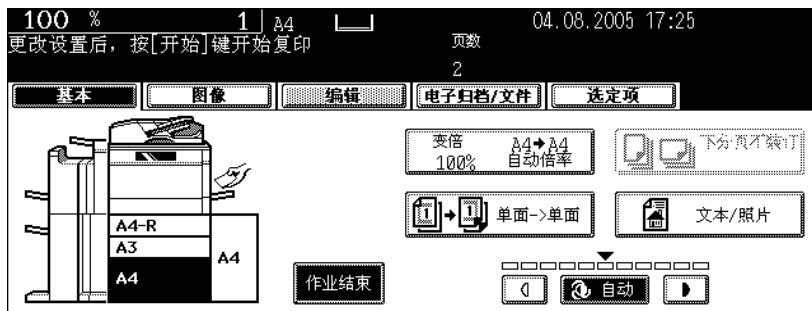

- 开始复印原稿。
- 当设置复印和电子归档 / 文件功能时，开始储存。

14. 图像方向

当在单面原稿到双面复印件或双面原稿到单面复印件模式下以短边输入 A3、B4 原稿时，本功能允许你调整“左手打开”的方向。

- “垂直”打开方向下的复印不需要本功能。

使用此功能与 [双面原稿到单面复印] 复印双面“向左打开”（书本）纵向 A3、A4 原稿时，可将纸张调整为相同的方向。

[图像方向]:

1. 设置
2. 未设置

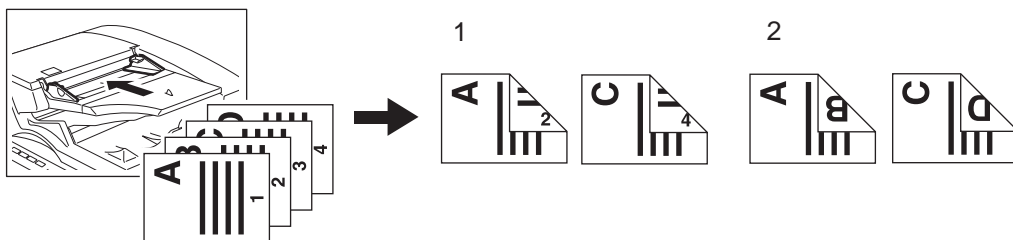

5

1 在纸盒中放入纸张。

2 放好原稿。

3 进行 [单面原稿 -> 双面复印件]（或者 [双面原稿 -> 单面复印件]）设置。

📖 第 101 页 “4. 双面复印”

4 按下 [编辑] 键进入编辑菜单，然后按下 [图像方向] 键。



- 通过此操作调整复印的方向。
- 如果未显示所需的功能按钮，按下 [上页] 或 [下页] 键切换屏幕。

5 按下 [设置] 键。

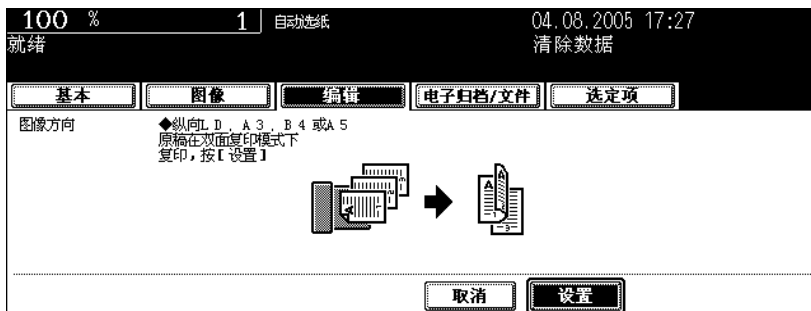

- 按要求选择其他复印模式。

5

6 按下 [开始] 键。

15. 书本拼页 / 上下拼页

当按双面原稿到双面复印件模式进行复印时，该功能使您能够将原稿的背面旋转 180 度复印。本功能可用于把“左手打开”的（书本拼页）的原稿复印成“顶部打开”（上下拼页）的复印件，反之亦然。

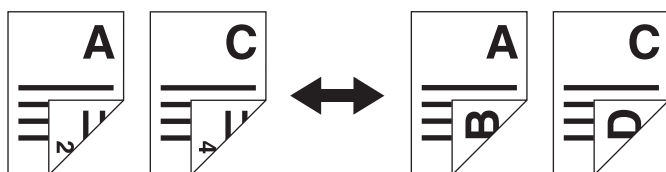

1 在纸盒中放入纸张。

2 放好原稿。

3 进行 [双面 -> 双面] 设置。

📖 第 101 页 “4. 双面复印”

4 按下 [编辑] 键进入编辑菜单，然后按下 [书本 - 上下] 键。



- 通过此操作，“左手打开”原稿被复印为“顶部打开”，“顶部打开”原稿被复印为“左手打开”。
- 如果未显示所需的功能按钮，按下 [上页] 或 [下页] 键切换屏幕。

5 按下 [设置] 键。



- 按要求选择其他复印模式。

6 按下 [开始] 键。

16. 连续输送原稿 / 单张输送原稿

当使用自动双面输稿器时，你能选择连续输送原稿模式（默认设置），使其一张接一张地连续输送多张（或单张）原稿，也可选择单张输送原稿模式，使其自动拉入插入的原稿并开始复印。在选择连续输送原稿模式一次复印多张原稿时以及单张输送原稿模式单独复印一份原稿时，此功能很有用。

- 在设置不同尺寸的原稿时，见  第 79 页“设置混合原稿尺寸”。

连续送稿模式

1 在纸盒中放入纸张。

2 按下 [编辑] 键输入编辑菜单，然后按下 [单张输稿] 键。



- 如果已显示 [连续输稿] 按钮，则连续输送原稿模式已设定。在那种情况下，跳至步骤 5。
- 如果未显示所需的功能按钮，按下 [上页] 或 [下页] 键切换屏幕。

3 将原稿放在自动双面输稿器中。

 第 59 页“使用自动双面输稿器时”

4 按下 [连续输稿] 键。



- 按要求选择其他复印模式。

5 按下 [开始] 键。

单张输送模式

1 在纸盒中放入纸张。

2 按下 [编辑] 键输入编辑菜单，然后按下 [连续输稿] 键。



- 如果已显示 [单张输稿] 按钮，则单张输送原稿模式已设定。在那种情况下，跳至步骤 4。
- 如果未显示所需的功能按钮，按下 [上页] 或 [下页] 键切换屏幕。

3 按下 [单张输稿] 键。



- 按要求选择其他复印模式。

4 将原稿放在自动双面输稿器中。

- 原稿被自动拉进，显示下列屏幕。

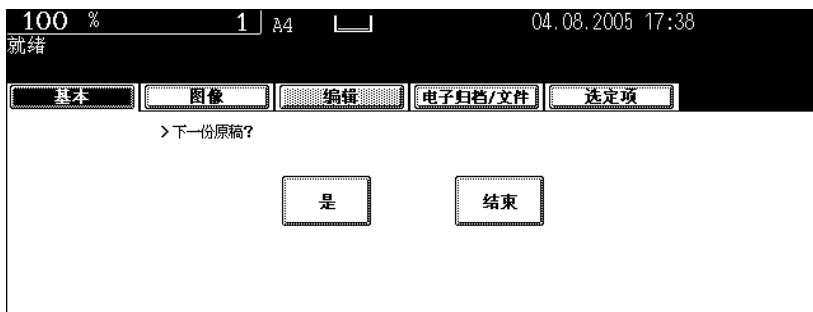

- 如果有更多原稿，以相同的方式进行设置。（不论您是否按下 [是] 键，都会执行相同的操作。）

5 输送完所有的原稿后，按下 [结束] 键。

5

17. 标签页

可进行标签页复印和插入。有三种模式。

1. 复印在标签页的标签上 ([复印在标签上])
2. 将空白标签页插入选定的页面 ([空白标签插入])
3. 复印在标签页上和插入标签页混合 ([插入复印标签])

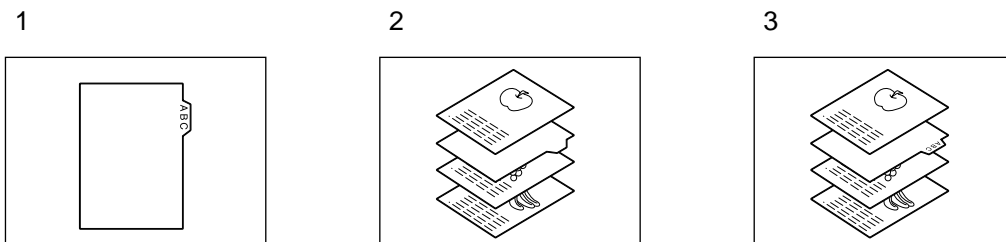

- 复印在标签页之前，调整标签宽度。(📖 第 162 页)
- 标签页可在任一纸盒和旁路托盘中设置，除大容量供纸器外。（建议设置在第二层纸盒中。）
- 确保设置特殊用途的纸盒中的“标签页”。(📖 第 44 页“特殊用途的纸盒”)
- 此模式中只可使用 A4/LT 纸。

5

准备原稿复印在标签页的标签上。

使用 A4/LT 原稿。在复印在标签上或插入复印标签中，移动图像以复印标签位置上原稿的索引。

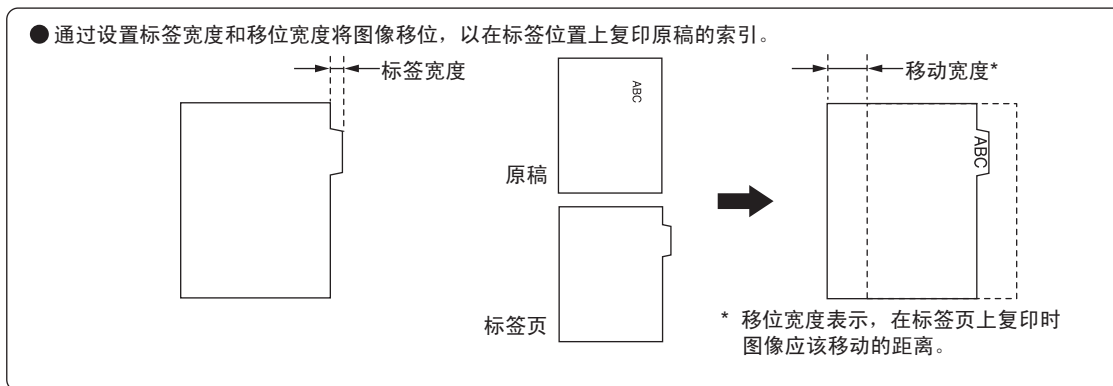

设置纸盒中的标签页

设置纸盒中的标签页和设置旁路供纸托盘上的标签页的设置顺序不同。

1 拉出纸盒。

- 建议将纸张放入第二层纸盒中。

2 把标签页后导板插入 A4 标签 (或 LT 标签) 的槽口中。

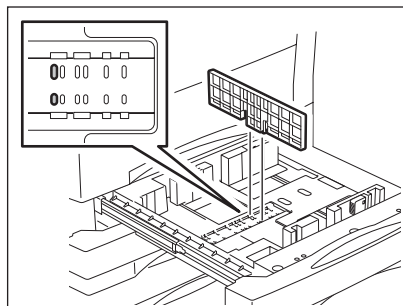

3 将标签页与原稿对齐。

● 原稿

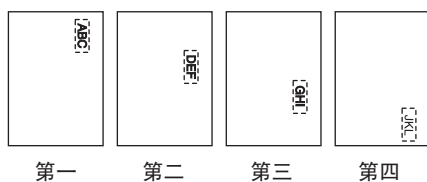

● 标签页

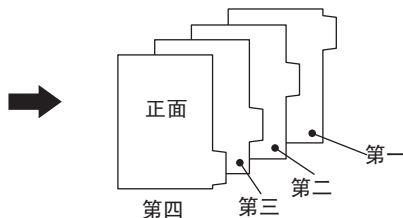

4 将标签页放入纸盒，面朝下。

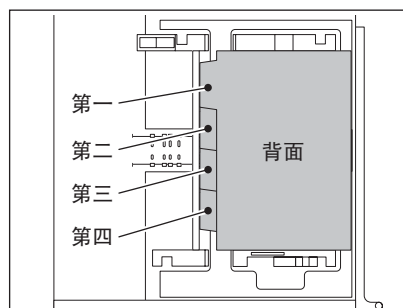

5 关闭纸盒。

- 检查特殊用途的纸盒是否是“标签页”。

在旁路供纸托盘上设置标签页

设置纸盒中的标签页和设置旁路供纸托盘上的标签页的设置顺序不同。

1 将标签页与原稿对齐。

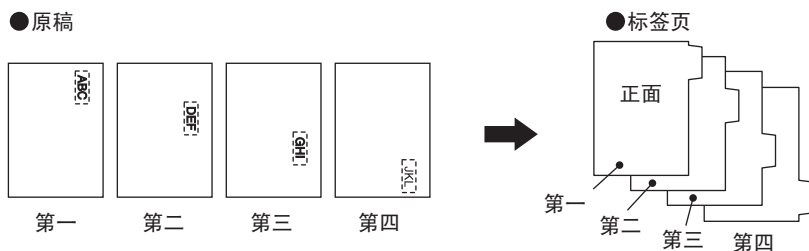

2 将标签页放入旁路供纸托盘，面朝上。

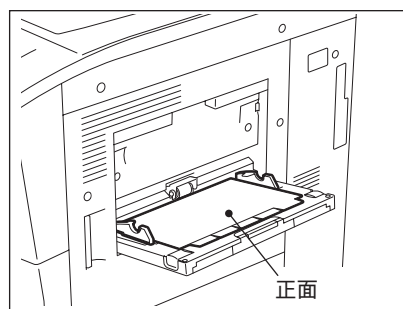

3 设置尺寸和厚度。

- 选择纸张类型时确定选择“标签页”。(见第 66 页“6. 旁路供纸复印”)

设置标签宽度

要在标签页上复印，调整标签宽度以及纸盒和旁路供纸托盘的转换宽度。设置纸盒中的标签页和设置旁路供纸托盘上的标签页的设置不同。

1 按下 [编辑] 键进入编辑菜单，然后按下 [标签纸] 键。



2 按下 [标签扩展] 键。



3 按下 [纸盒尺寸] 按钮设置纸盒中的标签页或按 [旁路送纸] 按钮设置在旁路供纸托盘上供纸。

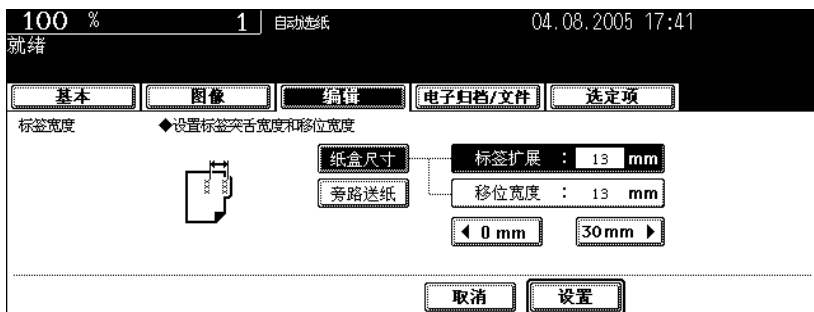

4 按 [0 mm] 或 [30 mm] 键来调整标签宽度，然后按 [设置] 键。

- 按下 [标签扩展] 或 [移位宽度] 转换要设置的项。
- 标签扩展和移位宽度的初始值都设置为 13 mm。
- 标签扩展和移位宽度的默认设定值都可以更改。详细信息，参阅用户功能手册。

标签扩展和移位宽度的范围。

设置纸盒中的标签页和设置旁路供纸托盘上的标签页的标签扩展和移位宽度的范围不同。

	标签扩展	移位宽度
纸盒	12 - 17 mm	0 - 30 mm
旁路供纸托盘	10 - 20 mm	0 - 30 mm

测量标签扩展和移位宽度

可通过原稿玻璃左侧和后侧的标尺测量标签扩展和移位宽度。原稿标尺的标记有个 2 mm 的斜度。

• 测量标签扩展

把标签页放在原稿玻璃上测量标签扩展。

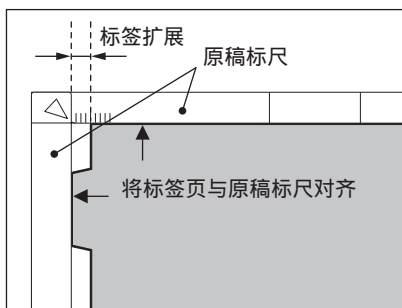

• 测量移位宽度

把原稿放在原稿玻璃上测量移位宽度。

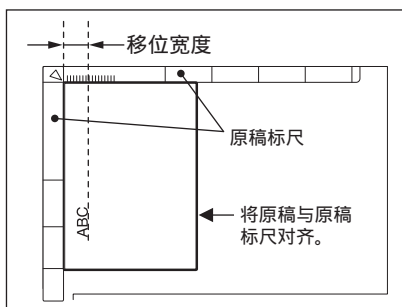

标签页复印

将原稿复印在标签页的标签上。

1 准备原稿复印在标签页的标签上。

☞ 第 159 页 “准备原稿复印在标签页的标签上。”

2 将标签页放置在纸盒中或旁路供纸托盘上。

- 关于在纸盒中放入标签页，参见 ☞ 第 160 页 “设置纸盒中的标签页”。
- 在旁路供纸托盘上加入标签页，参考 ☞ 第 161 页 “在旁路供纸托盘上设置标签页”。

3 放好原稿。

4 按下 [编辑] 键进入编辑菜单，然后按下 [标签纸] 键。



- 如果未显示所需的功能按钮，按下 [上页] 或 [下页] 键切换屏幕。

5 按下 [标签复印] 键。

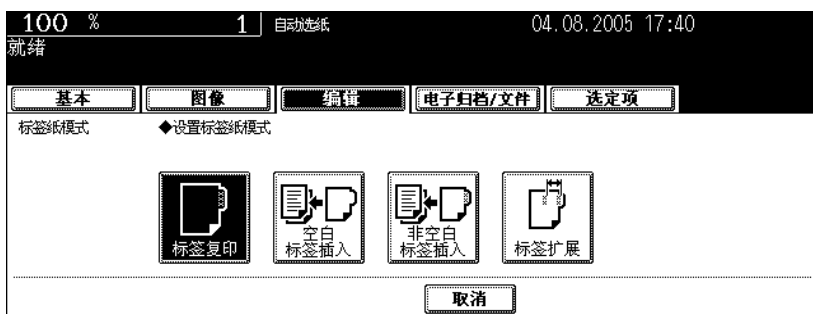

6 按下 [设置] 键。



- 按要求选择其他复印模式。

7 按下 [开始] 键。

- 开始复印在标签页的标签上。

5

插入标签页

空白标签页插入在选定页面之前。最多可插入 50 张标签页。

- 未开始复印在标签页的标签上。
- 模版中储存了 15 个页面。(📖 第 197 页)

1 将标签页放置在纸盒中或旁路供纸托盘上。

- 关于在纸盒中放入标签页，参见 📖 第 160 页“设置纸盒中的标签页”。
- 在旁路供纸托盘上加入标签页，参考 📖 第 161 页“在旁路供纸托盘上设置标签页”。

2 放好原稿。

3 按下 [编辑] 键进入编辑菜单，然后按下 [标签纸] 键。



- 如果未显示所需的功能按钮，按下 [上页] 或 [下页] 键切换屏幕。

4 按下 [空白标签插入] 键。



5 键入页码 (不要超过三位数) 插入标签页, 然后按 [设定] 键。



- 当插入了 2 张或更多的标签页时, 重复步骤 5。标签页被插入到选定页面之前。最多可插入 50 张标签页。(模版中储存了 15 个页面。(第 197 页))

6 按下 [设置] 键。

- 按要求选择其他复印模式。

7 按下 [开始] 键。

标签页插入和复印

复印的标签页被插入到选定页面之前。最多可插入 50 张标签页。

- 模版中储存了 15 个页面。(第 197 页)

1 准备原稿复印在标签页的标签上。

2 放好标签页。

- 关于在纸盒中放入标签页，参见第 160 页“设置纸盒中的标签页”。
- 在旁路供纸托盘上加入标签页，参考第 161 页“在旁路供纸托盘上设置标签页”。

3 放置原稿。

- 放置原稿之前，在指定页面之前插入步骤 1 中准备的标签页的原稿。

4 按下 [编辑] 键进入编辑菜单，然后按下 [标签纸] 键。



- 如果未显示所需的功能按钮，按下 [上页] 或 [下页] 键切换屏幕。

5 按下 [非空白标签插入] 键。



6 键入页码 (不要超过三位数) 插入标签页, 然后按 [设定] 键。



- 当插入 2 张或更多标签页时, 重复步骤 6。最多可插入 50 张标签页。(模版中储存了 15 个页面。(第 197 页))
- 检查页码是否对应步骤 3 中标签页的插入页。

7 按下 [设置] 键。

- 按要求选择其他复印模式。

8 按下 [开始] 键。

18. 插页器

在插页器单元（选购件）中可将空白页插入文档的指定页面（包括封面和封底）。

1. 添加空白封面（[封面]）
 2. 添加空白封面及空白封底（[封面和封底]）
 3. 在指定页前插入空白页面（[插页]）
- [插页]可与[封面]或[封面和封底]结合使用。
 - 可插入封底，封底背面朝上。详细情况参见[用户功能手册]。
 - 如果你要插入页面并复印在插页上，使用该多功能数码复印机的纸盒或旁路供纸托盘而不是插页器单元。从编辑菜单选择封面复印模式或插页模式。（☞ 第 141 页“9. 封面复印”，☞ 第 144 页“10. 页面插入模式”）

1 在插页器单元放入纸张。

☞ 第 99 页“在插页器单元设置纸张”

2 放好原稿。

3 按下[编辑]键输入编辑菜单，然后按下[插页器]键。



- 如果未显示所需的功能按钮，按下[上页]或[下页]键切换屏幕。

4 按下[纸张尺寸]键。



提示

如果在插页器单元中未设置纸张，则不可选择[纸张尺寸]键和[介质类型]键。

5 按插页器单元上对应纸张尺寸设置的键。



6 按下 [介质类型] 键。



7 按插页器单元上对应介质类型设置的键。

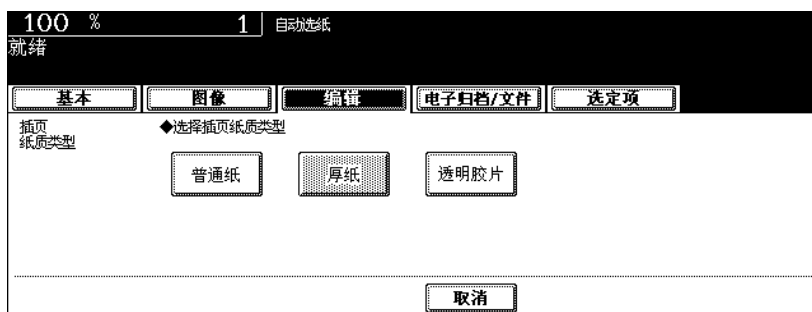

选择 [封面] / [封面和封底]

8 按下 [封面] (或 [封面和封底]) 键, 然后按 [设置] 键。



- 当与插页模式一起使用这些模式时, 在按 [设置] 键之前按 [插页] 键。
- 根据需要选择其他复印模式。

9 按下 [开始] 键。

选择 [插页]

在指定页面之前插入了空白页。

8 按下 [插页] 键。



9 键入所期望的插入页码 (不要超过三位数), 按 [设定] 键。



- 在指定页面之前插入了空白页。
- 可最多指定 50 页。要指定多张页面, 重复此步骤。(模版中储存了 15 个页面。(第 197 页))

10 指定完页面后，按下 [设置] 键。

- 在与 [封面] 或 [封面和封底] 一起使用插页模式时，在按 [设置] 键之前按 [封面] 或 [封面和封底] 键。
- 根据需要选择其他复印模式。

11 按下 [开始] 键。

6. 电子归档功能

1. 电子归档功能	174
2. 创建用户 BOX	176
3. 更改用户 BOX 的数据	178
4. 删除用户 BOX	181
5. 存入电子归档	183
6. 打印储存的文件	187
7. 删除文件夹或文件	192

1. 电子归档功能

在该电子归档功能中，可以通过复印、扫描、打印、传真接收和互联网传真接收获取的文件。文档被储存在该多功能数码复印机内部的硬盘中。

- 要在电子归档中从计算机打印文档，需要安装打印机套件或打印机 / 扫描仪套件（选购件）。
- 要在电子归档中通过互联网传真接收文档或扫描文档，需要安装扫描仪套件或打印机 / 扫描仪套件（选购件）。
- 要在电子归档中通过传真接收文件，需要选购传真卡。

注意

- 对于中国市场，某些选购件将不可用。

两种电子归档如下所示：

公共 BOX（归档盒）：

这是默认设置。用于储存任何用户都可访问的共享文档。

用户 Box：

可创建达 200 个 Box。可为每个用户 Box 设定密码。

- 每个 Box 可创建 100 个文件夹。每个文件夹中最多可储存 400 个文档。最多原稿页数为 1000。（但是，可能根据该设备中硬盘上的自由空间大小而受限制。）

电子归档图如下所示。

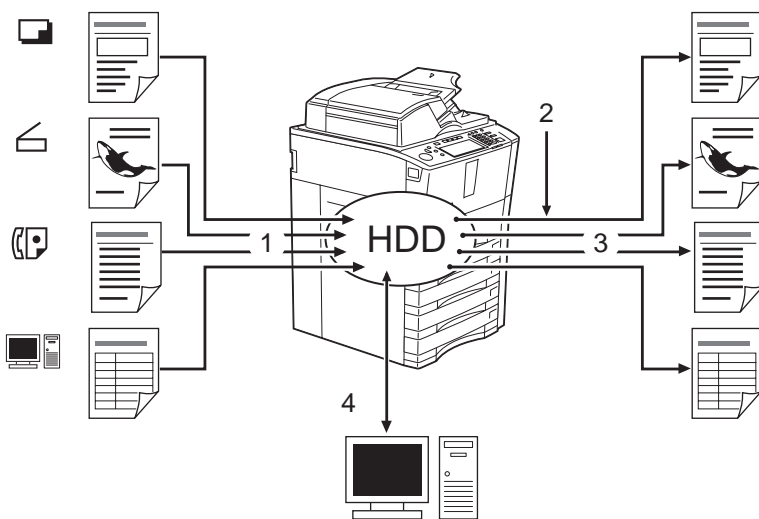

1. 把文档存入电子归档。
2. 按要求把打印设置添加到储存的文档。
3. 打印文档。
4. 使用 PC 上的文档。（详细说明参见 [e-Filing Guide]。）
 - 电子归档中储存的文档可通过“File Downloader”下载到客户 PC。
 - 可以将电子归档中储存的文档作为图像通过 TWAIN driver 导入 TWAIN 兼容应用软件中。
 - 您可以在电子归档中用“TopAccess”编辑和备份文档、创建文件夹等。

提示

- 从该多功能数码复印机的触摸屏进行的操作和从客户 PC 使用 “TopAccess” 的操作的设置不同。详细说明参见 [e-Filing Guide]。
- 当指定了电子归档中文档的保留期限后，储存的文档会在过期后被删除。你需要将这些文档打印下来或用 “File Downloader” 载入客户 PC。详细说明参见 [e-Filing Guide]。（关于在电子归档中设置文档的储存期限，询问网络管理员。）
- 确保定期备份储存在电子归档中的数据，以防硬盘故障。详细说明参见 [e-Filing Guide]。

本章讲述了将复印的原稿数据存入电子归档。关于储存、打印和管理从 PC、扫描、接收传真和接收互联网传真（除复印以外）打印的文档以及通过网络操作电子归档，见 e-Filing Guide。

2. 创建用户 BOX

可创建达 200 个用户 BOX。要准备不同用途的用户 BOX，使你能进行有效的文件管理。
可在每个用户 BOX 中创建文件夹。还可为每个用户 BOX 设定密码。

- 可从客户 PC 通过“TopAccess”创建文件夹。详细说明参见 [e-Filing Guide]。

按照以下步骤设置用户 BOX。

1 按下控制面板上的 [电子归档] 键。

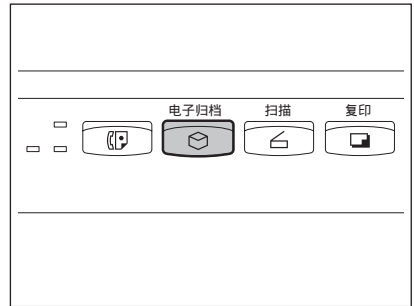

2 选择从“001”到“200”的空白键，然后按 [新建] 键。

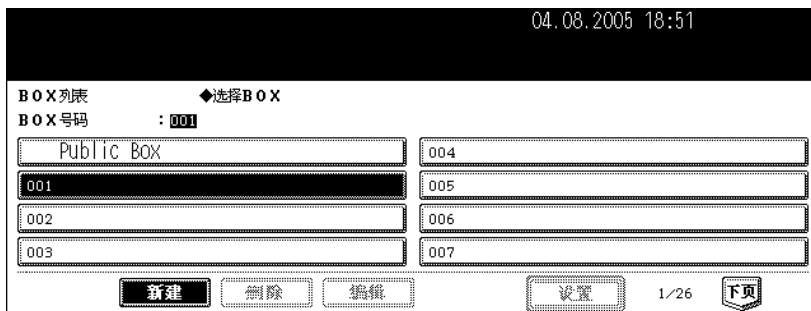

3 输入 BOX 名称。

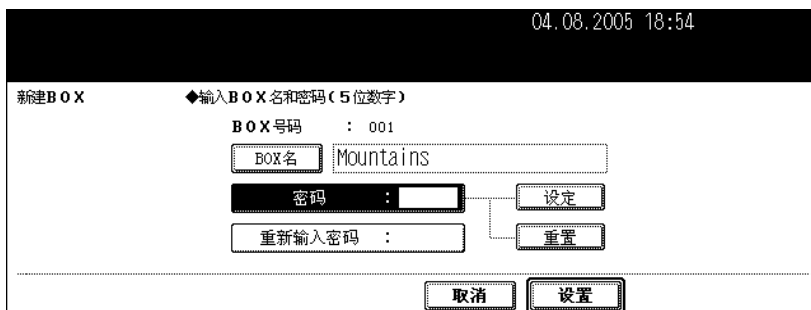

- 当按下 [BOX 名称] 键时，字母输入菜单（第 28 页）显示。一个 BOX 名可以最多包括 32 个字母。

4 按要求在“密码”处键入密码，然后按[设定]键确认。

04.08.2005 18:54

新建BOX ◆输入BOX名和密码(5位数字)

BOX号码 : 001

BOX名 Mountains

密码 : *****

重新输入密码 :

设定

重置

取消 设置

- 确保键入五位数的密码。
- 在“密码”中输入的密码显示为星号*。
- 要更改输入的密码，按控制面板上的[清除]键。
- 按下[设定]键后，“重新输入密码”突出显示。

5 在“重新输入密码”中键入密码。

04.08.2005 18:56

新建BOX ◆输入BOX名和密码(5位数字)

BOX号码 : 001

BOX名 Mountains

密码 : *****

重新输入密码 : *****

设定

重置

取消 设置

- 在“重新输入密码”中输入的密码显示为星号*。
- 要更改输入的密码，按控制面板上的[清除]键。

6 按下[设置]键。

04.08.2005 18:56

新建BOX ◆输入BOX名和密码(5位数字)

BOX号码 : 001

BOX名 Mountains

密码 : *****

重新输入密码 : *****

设定

重置

取消 设置

- 用户BOX创建完成。

3. 更改用户 BOX 的数据

可更改创建的用户 BOX 和密码。

- 不可使用该多功能数码复印机的控制面板更改文件夹名。可从客户 PC 通过“TopAccess”更改。详细说明参见 [e-Filing Guide]。

1 按下控制面板上的 [电子归档] 键。

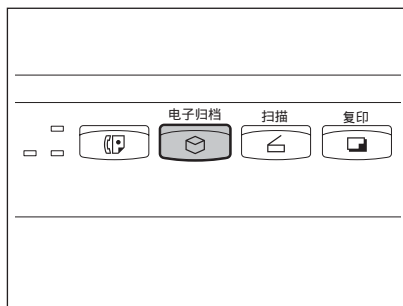

2 选择需要的 BOX，然后按 [编辑] 键。

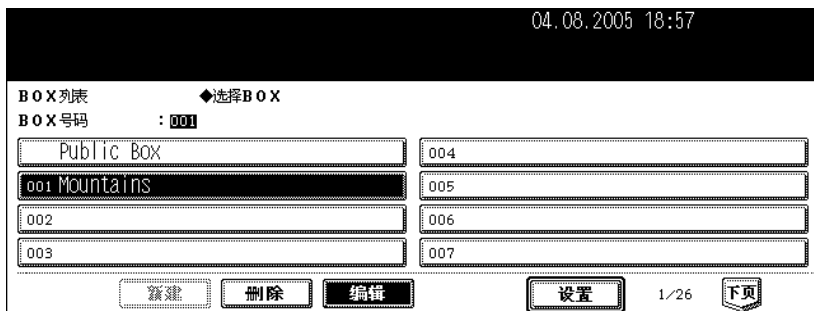

- 如果未显示所需的 BOX，按下 [上页] 或 [下页] 键切换屏幕。
- 为了迅速显示应用菜单，可以键入想要的 BOX 的编号。

3 输入被所选 BOX 的密码（5 位数），然后按下 [设置] 键。



- 如果在 BOX 创建时没有设置密码，跳过此步骤，直接进入到步骤 4。

4 输入新的 BOX 名称。

04.08.2005 19:01

修改BOX ◆输入BOX名和密码(5位数字)

BOX号码 : 001

BOX名 : River

密码 : []

重新输入密码 : []

设定 重置

取消 设置

- 当按下 [BOX 名称] 时，字母输入菜单（□ 第 28 页）显示。一个 BOX 名可以最多包括 32 个字母。

5 在“密码”处键入新密码，然后按 [设定] 键确认。

04.08.2005 19:02

修改BOX ◆输入BOX名和密码(5位数字)

BOX号码 : 001

BOX名 : River

密码 : *****

重新输入密码 : []

设定 重置

取消 设置

- 确保键入五位数的密码。
- 在“密码”中输入的密码显示为星号*。
- 要更改输入的密码，按控制面板上的 [清除] 键。
- 按下 [设定] 键后，“重新输入密码”突出显示。

6 在“重新输入密码”中键入密码。

04.08.2005 19:02

修改BOX ◆输入BOX名和密码(5位数字)

BOX号码 : 001

BOX名 : River

密码 : *****

重新输入密码 : *****

设定 重置

取消 设置

- 在“重新输入密码”中输入的密码显示为星号*。
- 要更改输入的密码，按控制面板上的 [清除] 键。

7 按下 [设置] 键。

04.08.2005 19:02

修改BOX ◆输入BOX名和密码(5位数字)

BOX号码 : 001

BOX名 River

密码 : ***** 设定

重新输入密码 : ***** 重置

取消 设置

- 更新了 BOX 的设置。

4. 删除用户 BOX

可以删除多余的用户 BOX。如果这样的话，也就删除了用户 BOX 中的全部文件。

- 不能删除公用 BOX。

1 按下控制面板上的 [电子归档] 键。

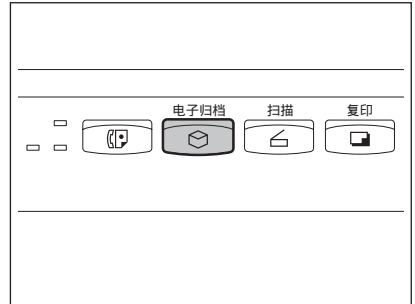

2 选择您想要删除的 BOX，然后按下 [删除] 键。

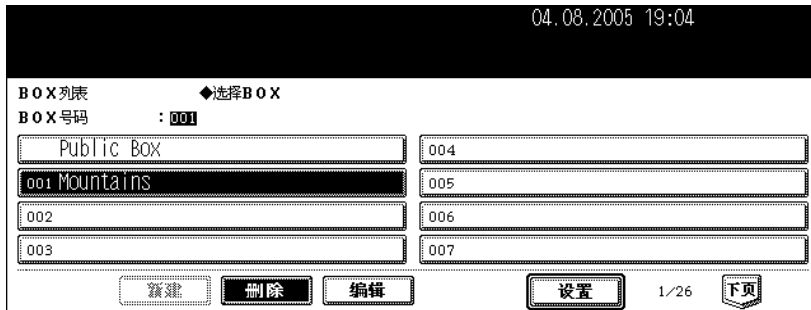

- 如果未显示所需的 BOX，按下 [上页] 或 [下页] 键切换屏幕。
- 为了迅速显示应用菜单，可以键入想要的 BOX 的编号。

3 输入被所选 BOX 的密码（5 位数），然后按下 [设置] 键。



- 如果在 BOX 创建时没有设置密码，跳过此步骤，直接进到步骤 4。

4 显示“确定要删掉这个 BOX?”。按下 [是] 键删除 BOX。



- 所选 BOX 已被删除。

5. 存入电子归档

本功能允许将扫描的原稿数据储存到电子归档中。用电子归档文档保存复印模式设置。可一次性复印原稿和储存数据。储存原稿数据后，可在任何时候将其打印出来。

- 有两种类型的电子归档，公共 BOX（归档盒）和用户 BOX。要将数据储存在用户 BOX 中，你需要预先进行设置。（见第 176 页“2. 创建用户 BOX”）
- 还可通过安装扫描仪套件（选购件）将扫描功能扫描的数据储存到电子归档。可将储存的文件以 JPEG、PDF 或 TIFF 文件载入客户 PC。详细信息，参阅 [扫描功能手册]。

1 放好原稿。

- 在一个电子归档中最多可创建 100 个文件夹，在一个文件夹中最多可储存 400 个文档。最多原稿页数为 1000。（但是，可能根据该设备中硬盘上的自由空间大小而受限制。）
- 根据需要设置复印模式。

2 按 [电子归档 / 文件] 键进入电子归档 / 文件菜单。

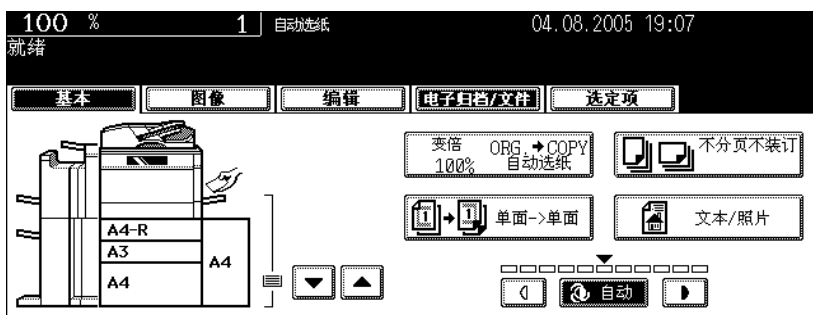

3 按 [存储到电子归档] 键。

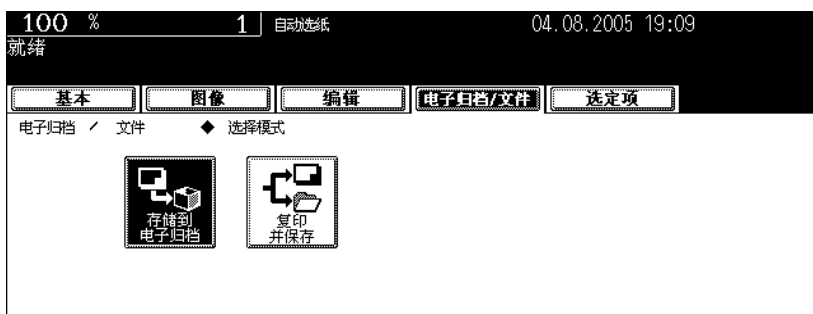

4 按下 [BOX/ 文件夹] 键。



5 选择您想储存文档的 BOX, 然后按下 [设置] 键。

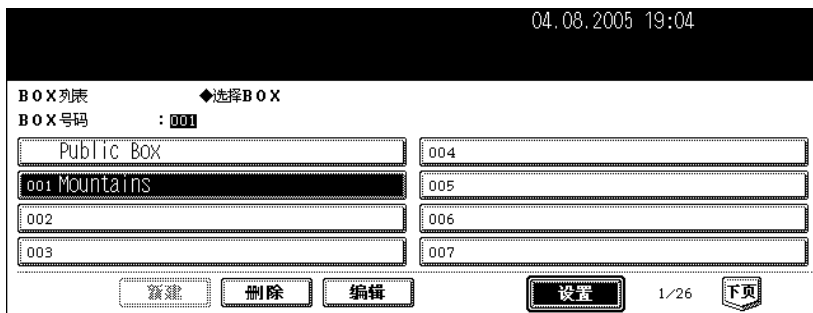

- 如果未显示所需的 BOX, 按下 [上页] 或 [下页] 键切换屏幕。

显示密码输入屏幕。

当密码输入屏幕显示后, 在选择的用户 BOX 中设定密码。键入密码。



6 显示在选择的 BOX 中列出的文档。按下 [设置] 键存入此 BOX 中。

文档/文件夹名称	日期, 时间	纸张	页数
HAKKODA	08, 19: 20	A3	1
DOC050408	08, 20: 21	A4	1

存入文件夹

要把文档存入文件夹, 选择要储存的文件夹, 按 [打开文件夹] 键。显示在选择的文件夹中列出的文档。按下 [设置] 键存入此文件夹中。

文档名	日期, 时间	纸张	页数
HAKKODA-002	15, 15: 50	A4	1

- 如果你要关闭文件夹并返回上述 BOX, 按 [关闭文件夹] 键。
- 可通过“TopAccess”从客户 PC 创建文件夹。详细信息, 见 [e-Filing Guide]。

7 输入文档名称。

100 % 1 自动连纸 04.08.2005 20:18

就绪

基本 图像 编辑 电子归档/文件 选定项

存储到电子归档 ◆ 选择 BOX 和文件夹

BOX/文件夹 BOX 号码 : 001

BOX 名 : Mountains

文件夹名 :

文档名 DOC050408

取消 设置

- 当按下 [文档名] 键时, 字母输入菜单 (第 28 页) 显示。一个 BOX 名可以最多包括 64 个字母。

8 按下 [设置] 键。



9 出现“打印此文件? ”。按 [是] 键储存并打印。



- 如果您想不用打印进行储存，按下 [否] 键。

10 按下 [开始] 键。

- 开始储存文档。

提示

当在单张原稿输送模式下将原稿放在原稿玻璃上或自动双面书稿器上时，出现下列屏幕。如果还有另外的原稿要储存，按 [是] 键。扫描完最后一页后，按 [结束] 键。

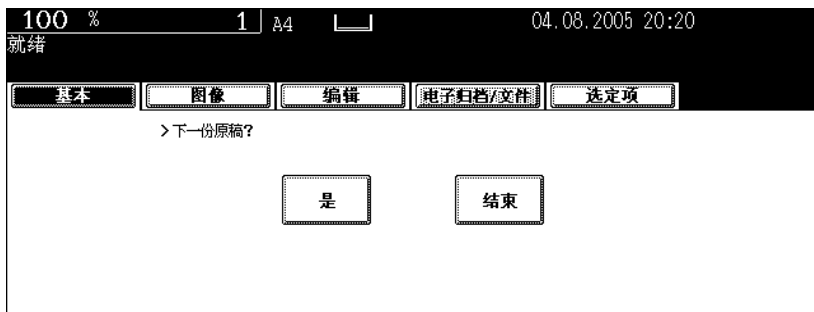

11 储存完所有的原稿后，按下 [功能清除] 键。

- 出现基本菜单。

6. 打印储存的文件

可以打印出存储在 BOX 或文件夹中的文件。还可以在打印文档之前打印部分文档，更改整理模式或类似中的设置。

打印整个文件

将打印文件的所有页。如果想要打印多份副本，参见 第 190 页 “更改设置后打印储存的文件。”。

1 按下控制面板上的 [电子归档] 键。

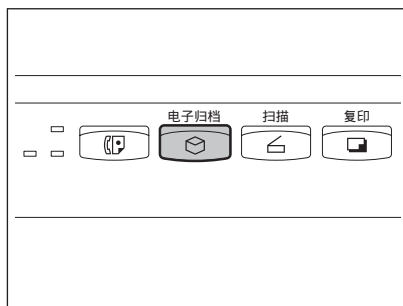

2 选取想要打印的文件所在的 BOX，然后按下 [设置] 键。

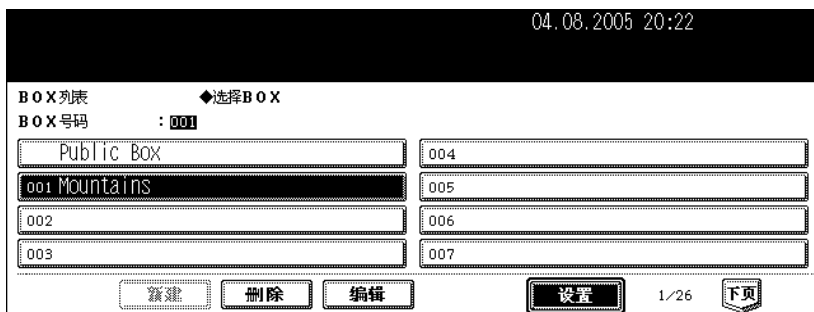

- 如果未显示所需的 BOX，按下 [上页] 或 [下页] 键切换屏幕。
- 为了迅速显示应用菜单，可以键入想要的 BOX 的编号。

3 输入被所选 BOX 的密码（5 位数），然后按下 [设置] 键。



- 如果在 BOX 注册中没有设置密码，跳过此步骤，直接进入到步骤 4。

4 选取要打印的文件。



- 当想要打印文件夹中的文件时，先选取此文件夹并按 [打开文件夹] 键。然后再选取想要的文件。

5 按下 [打印] 键。



- 开始打印。

在操作过程中要中止打印储存的文档时

从打印作业屏幕或扫描作业屏幕中，选择要中止的作业并按 [删除] 键。有关详细信息，请参见 第 225 页 “8. 作业状态”。

测试打印

可以打印包含文件其中几页的部分文件。

1 参见 第 187 页 “打印整个文件” 的步骤 1 到步骤 4

2 按下 [测试打印] 键。



3 键入第一页和最后一页的页号来指定打印页。

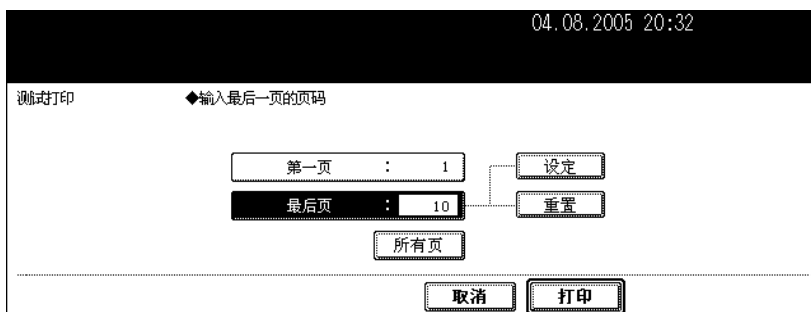

- 键入页号后，按下 [设定] 键，然后键入第一页的页号。
- 若要更正输入内容，按下 [取消] 键。
- 如果要打印所有页，按下 [所有页] 键。

4 按下 [打印] 键。

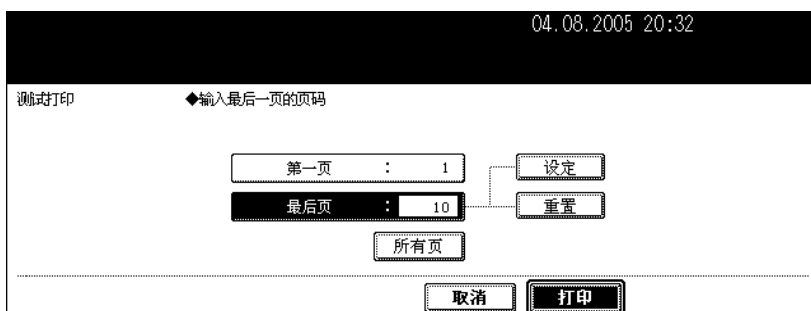

- 开始打印设置好的页。

在此操作过程中要中止打印储存的文档时

从打印作业屏幕或扫描作业屏幕中，选择要中止的作业并按 [删除] 键。有关详细信息，请参见 第 225 页 “8. 作业状态”。

更改设置后打印储存的文件。

可以在打印储存的文件之前进行以下设置。

1. 供纸来源 (按下作为供纸来源的纸盒部位。只可在纸张尺寸和类型符合原稿尺寸和类型时使用选为供纸来源的纸盒中的纸张。)
2. 打印份数 (通过数字键键入)
3. 单面打印 / 双面打印
4. 整理模式 (模式的选择受到已安装的选购设备的限制)
5. 纸张出口 (当安装了选购的整理器或脊缝式装订整理器时可以设置)
6. 图像移位
7. 标注日期和时间的位置
8. 页码位置

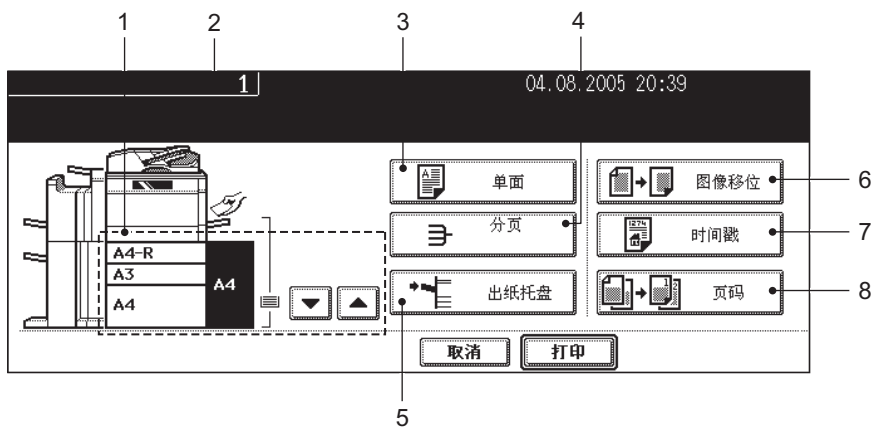

1 参见 第 187 页 “打印整个文件” 的步骤 1 到步骤 4

2 按下 [设置] 键。



3 根据需要设置打印模式。

- 关于设置模式, 参考上述 8 项。有关 3 至 8 项的设置, 按下相应键, 在菜单中选取想要的键。

4 按下 [打印] 键。



- 开始打印。

在此操作过程中要中止打印储存的文档时

从打印作业屏幕或扫描作业屏幕中，选择要中止的作业并按 [删除] 键。有关详细信息，请参见  第 225 页 “8. 作业状态”。

7. 删除文件夹或文件

可删除不需要的文件夹或文件。删除文件夹时，文件夹内的所有文件也一并删除。

1 按下控制面板上的 [电子归档] 键。

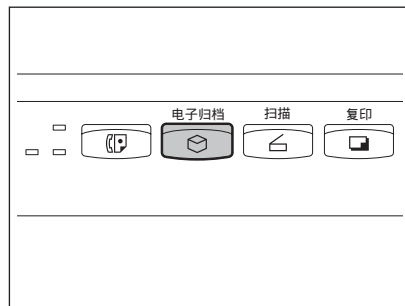

2 选择您想删除的文件夹存放的 BOX，然后按下 [设置] 键。

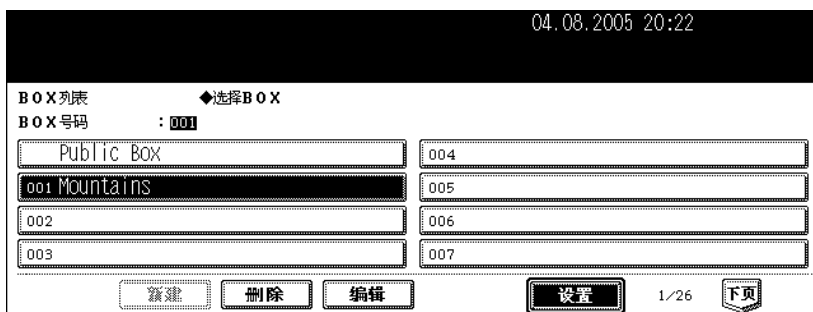

- 如果未显示所需的 BOX，按下 [上页] 或 [下页] 键切换屏幕。
- 为了迅速显示应用菜单，可以键入想要的 BOX 的编号。

3 输入被所选 BOX 的密码（5 位数），然后按下 [设置] 键。



- 如果在 BOX 创建时没有设置密码，跳过此步骤，直接进入到步骤 4。

4 选择您想要删除的文件夹或文件，然后按下 [删除] 键。



删除文件夹中的文件

当想要删除文件夹中的文件时，先选取此文件夹并按 [打开文件夹] 键。选择需要的文件，然后按 [删除] 键。



5 出现“你确定要删除这个文件夹吗？”或“您确定要删除这个文件吗？”按下 [是] 键删除文件夹或文件。



- 所选文件夹或文件被删除。



7. 模板

1. 模板	196
2. 注册用户组和模板	197
3. 更改用户组和模板数据	208
4. 调用模板	216
5. 删除用户组或模板	220

1. 模板

经常使用的功能组合可作为模板进行注册，并且在需要的时候调用。模板与复印、扫描和传真功能一起使用。

- 要使用扫描功能，需确保安装有打印机套件或打印机 / 扫描仪套件（选购件）。
- 要使用传真功能，需要选购传真卡。

注意

- 对于中国市场，某些选购件将不可用。

1. 注册功能组合到模板。
2. 放置原稿。
3. 调用需要的模板。

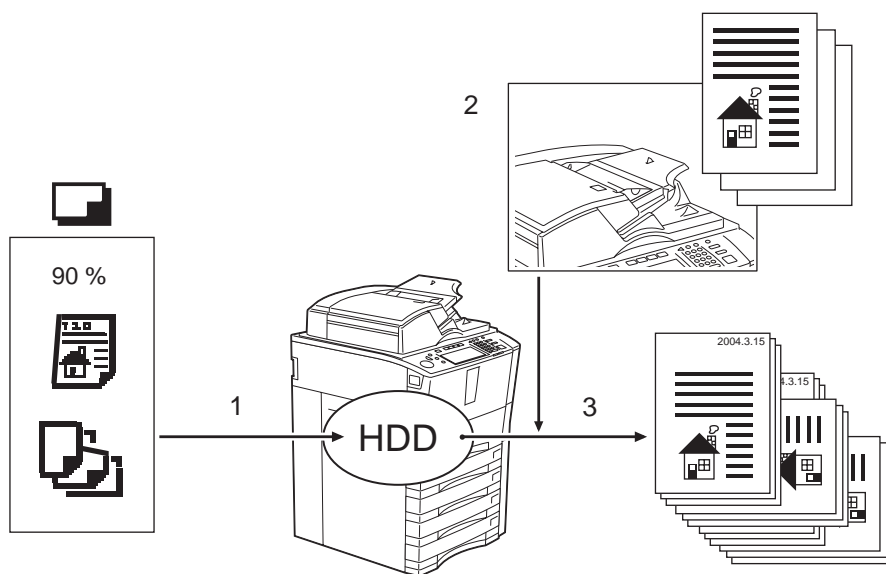

2. 注册用户组和模板

可以根据自己的需要，在“公用模板组”或“用户组”中注册模板。可以通过设置密码的方式划分权限。

公用模板组：

这是默认设置。任何人都可以使用公用模板组中注册的模板。

整个公司或企业范围内的常用功能组合被注册在该组内。此组中最多可有 60 个组合（模板）。

- 当在公用模板组中注册模板时，必须在“管理员密码”中键入密码。

用户模板组：

最多可设置 200 组。每个部、处或个人都控制一个用户模板组，并用其注册模板。在每组中最多可有 60 个组合（模板）。可为用户组设定密码。

在公用模板组中注册模板

1 设置您需要进行组合的每个功能。

- 如：设置复印功能中的“图像移位”、“90% 缩小”和“10 组副本”。
- “插页”、“标签纸”的[空白标签插入]和[非空白标签插入]以及“插页器”的[插页]的设置模板中最多可注册 15 页。

2 按控制面板上的 [模板] 键。

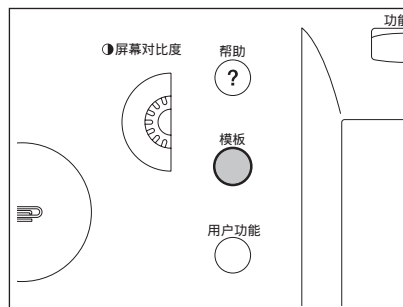

7

3 按下触摸屏上的 [登记] 键。



4 选择“公用模板组”，然后按下 [设置] 键。

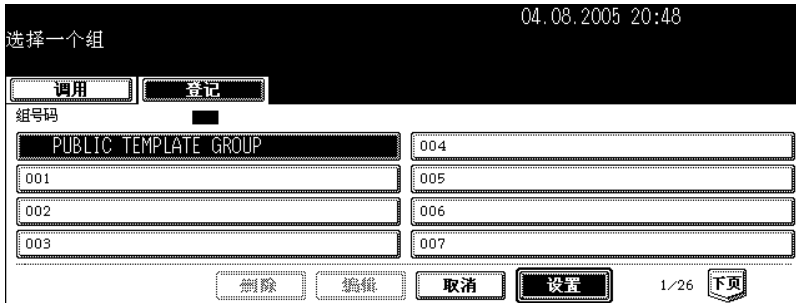

5 按下 [密码] 键，然后输入“管理员密码”（6 到 10 位数），然后按下 [设置] 键。

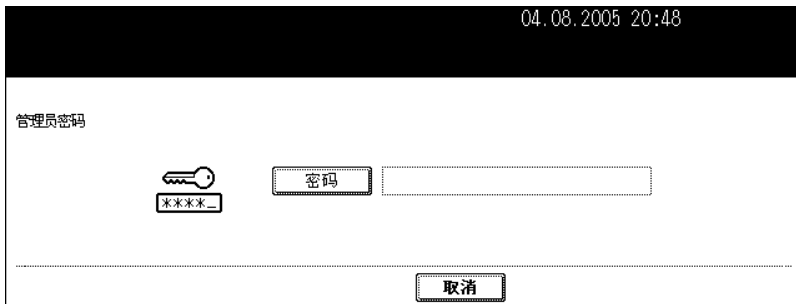

6 出现对在公用模板组中注册的模板的键。按空白的键，然后按下 [保存] 键。

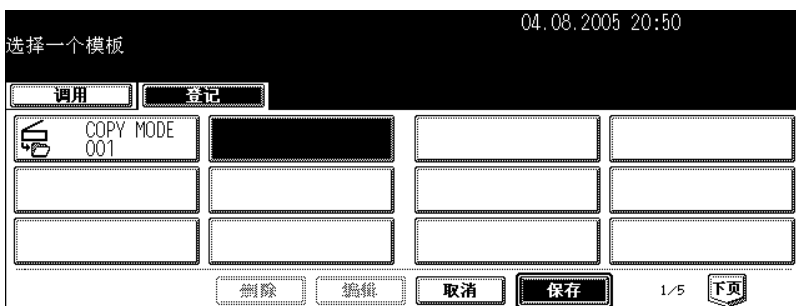

7 输入所注册模板的名称。

04.08.2005 20:52

调用 登记

PUBLIC TEMPLATE GROUP

名称 1 COPY MODE

名称 2 002

用户名

密码

自动开始

有效 无效

当“自动开始”设置成有效时，该图标将显示在模板图标的左下角

取消 设置

- [名称 1] 显示在模板键的上侧，[名称 2] 显示在模板键的下侧。输入 [名称 1] 和 / 或 [名称 2]。输入后，[名称 1] 显示在按钮的上侧，[名称 2] 显示在模板键的下侧。
- 当按下 [名称 1] 或 [名称 2] 键后，显示输入字母菜单（见第 28 页）。名称最多可由 11 个字符组成。

8 按要求输入模板的用户名。

04.08.2005 20:52

调用 登记

PUBLIC TEMPLATE GROUP

名称 1 COPY MODE

名称 2 002

用户名 GUEST

密码

自动开始

有效 无效

当“自动开始”设置成有效时，该图标将显示在模板图标的左下角

取消 设置

- 当按下 [用户名] 键时，字母输入菜单（见第 28 页）显示。最多可由 30 个字符组成。

9 按要求在“密码”处键入密码，然后按 [设定] 键确认。

04.08.2005 20:55

调用 登记

PUBLIC TEMPLATE GROUP

(密码: 5 位)

密码 : *****

重新输入密码 :

设定 重置

取消 设置

- 确保键入五位数的密码。
- 在“密码”中输入的密码显示为星号*。
- 要更改输入的密码，按控制面板上的 [清除] 键。
- 按下 [设定] 键后，“重新输入密码”突出显示。

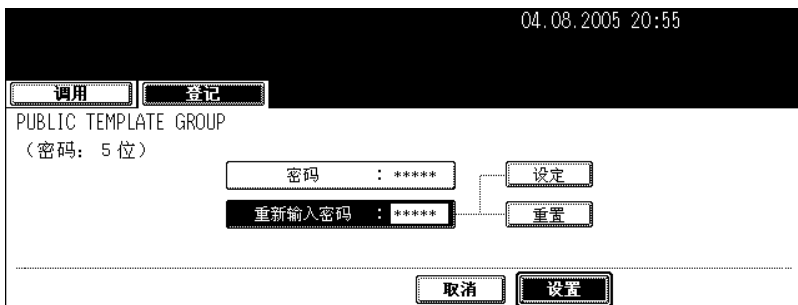

10 在“重新输入密码”处键入新密码，然后按 [设定] 键确认。



- 在“重新输入密码”中输入的密码显示为星号*。
- 要更改输入的密码，按控制面板上的 [清除] 键。

11 选择是有效“自动开始”还是取消模板。



- 按 [有效] 或 [无效] 键。
- 如果选择“有效”，图标  被添加到模板键。（取消模板时，按下图标为  的模板键，已注册设置功能操作将自动开始。但是，如果为此模板设定了密码，在进行此模板的操作时需要键入密码，即使已经启用自动开始。）

12 按下 [保存] 键。

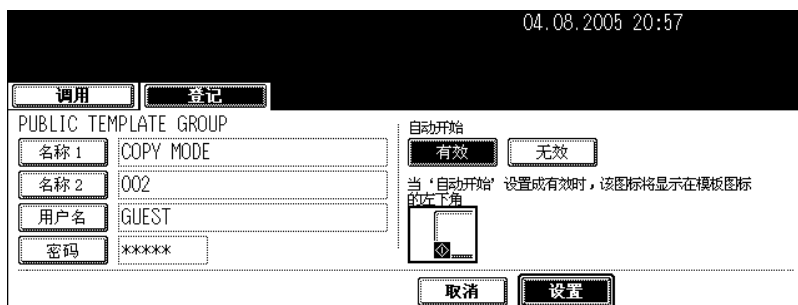

- 菜单返回到步骤 1。（在控制面板上按下 [模板] 之前的菜单显示。）

注册新的用户模板组

1 按控制面板上的 [模板] 键。

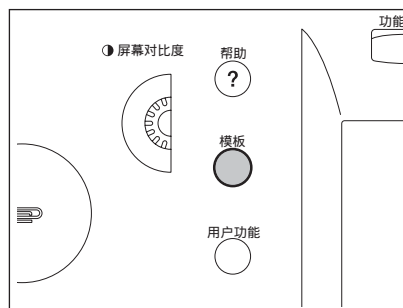

7

2 按下触摸屏上的 [登记] 键。



3 从“001”到“200”之间选择一个未注册的用户组，然后按下 [设置] 键。

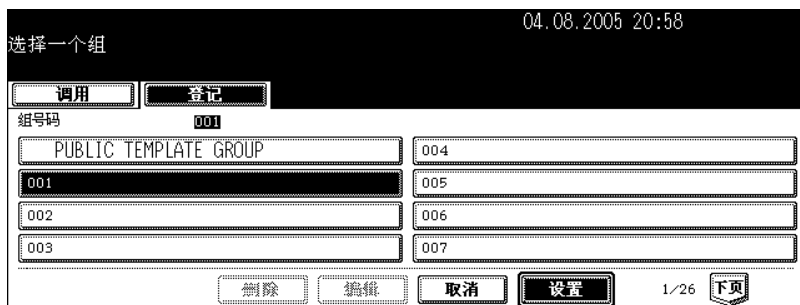

4 输入用户组的名称。

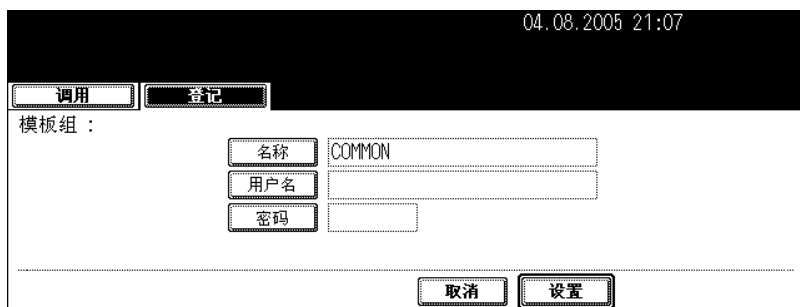

- 当按下 [名称] 键时，字母输入菜单（见第 28 页）显示。最多可由 20 个字符组成。

5 按要求输入用户模板组的用户名。

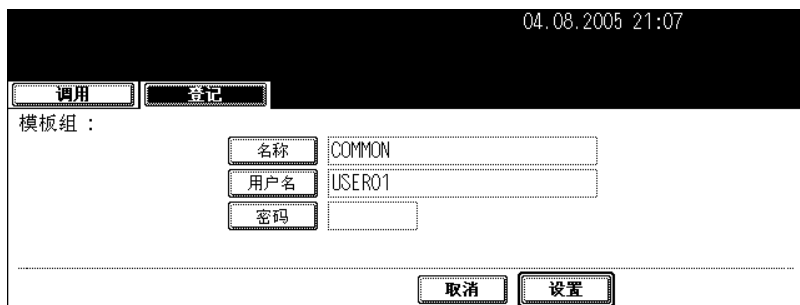

- 当按下 [用户名] 键时，字母输入菜单（见第 28 页）显示。最多可由 30 个字符组成。

6 按要求在“密码”处键入密码，然后按 [设定] 键确认。

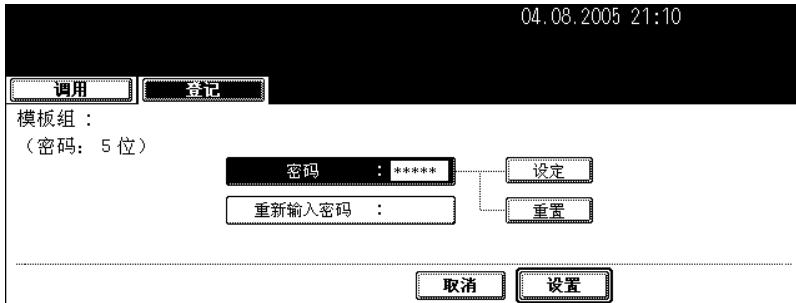

- 确保键入五位数的密码。
- 在“密码”中输入的密码显示为星号*。
- 要更改输入的密码，按控制面板上的 [清除] 键。
- 按下 [设定] 键后，“重新输入密码”突出显示。

7 在“重新输入密码”处键入新密码，然后按 [设定] 键确认。

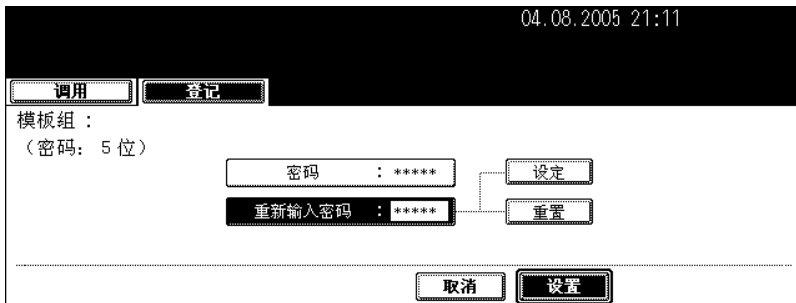

- 在“重新输入密码”中输入的密码显示为星号*。
- 要更改输入的密码，按控制面板上的 [清除] 键。

8 按下 [设置] 键。

04.08.2005 21:12

调用 登记

模板组 :

名称 COMMON

用户名 USER01

密码 *****

取消 设置

- 已注册新的用户组。

在用户模板组中注册模板

1 设置您需要进行组合的每个功能。

- 如：设置复印功能中的“图像移位”、“90% 缩小”和“10 组副本”。
- “插页”、“标签纸”的 [空白标签插入] 和 [非空白标签插入] 以及“插页器”的 [插页] 的设置模板中最多可注册 15 页。

2 按控制面板上的 [模板] 键。

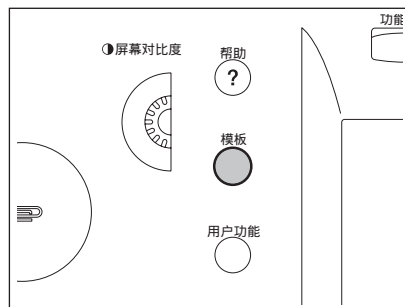

3 按下触摸屏上的 [登记] 键。

04.08.2005 21:23

选择一个组

调用 登记

组号码

PUBLIC TEMPLATE GROUP	004
001 COMMON	005
002	006
003	007

删除 编辑 取消 设置 1/26 下页

4 选择需要的用户组，然后按 [设置] 键。

选择一个组 04.08.2005 21:14

调用 登记

组号码 001

PUBLIC TEMPLATE GROUP 004

001 COMMON 005

002 006

003 007

删除 编辑 取消 设置 1/26 下页

- 如果未显示所需的用户组，按下 [上页] 或 [下页] 键切换屏幕。

5 输入被所选用用户组的密码（5 位数），然后按下 [设置] 键。

04.08.2005 21:15

密码 (5位)

名称 : COMMON

用户名 : USER01

密码 : *****

取消 设置

- 如果在用户组注册时没有设置密码，跳过此步骤，直接进到步骤 6。

6 出现对在用户组模板中注册的模板的键。按空白的键，然后按下 [保存] 键。

选择一个模板 04.08.2005 21:16

调用 登记

COPY MODE 001

删除 编辑 取消 保存 1/5 下页

7 输入所注册模板的名称。

- [名称 1] 显示在模板键的上侧, [名称 2] 显示在模板键的下侧。输入 [名称 1] 和 / 或 [名称 2]。输入后, [名称 1] 显示在按钮的上侧, [名称 2] 显示在模板键的下侧。
- 当按下 [名称 1] 或 [名称 2] 键后, 显示输入字母菜单 (见第 28 页)。最多可由 11 个字符组成。

8 按要求输入模板的用户名。

- 当按下 [用户名] 键时, 字母输入菜单 (见第 28 页) 显示。最多可由 30 个字符组成。

9 按要求在“密码”处键入密码, 然后按 [设定] 键确认。

- 确保键入五位数的密码。
- 在“密码”中输入的密码显示为星号*。
- 要更改输入的密码, 按控制面板上的 [清除] 键。
- 按下 [设定] 键后, “重新输入密码”突出显示。

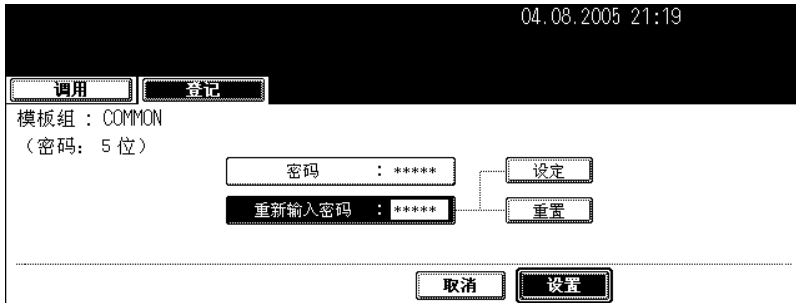

10 在“重新输入密码”处键入新密码，然后按 [设定] 键确认。

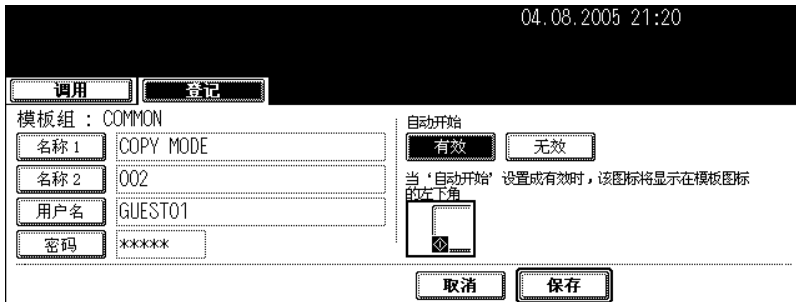

- 在“重新输入密码”中输入的密码显示为星号*。
- 要更改输入的密码，按控制面板上的 [清除] 键。

11 选择是有效“自动开始”还是取消模板。



- 按 [有效] 或 [无效] 键。
- 如果选择“有效”，图标  被添加到模板键。（取消模板时，按下图标为  的模板键，已注册设置功能操作将自动开始。但是，如果为此模板设定了密码，在进行此模板的操作时需要键入密码，即使已经启用自动开始。）

12 按下 [保存] 键。

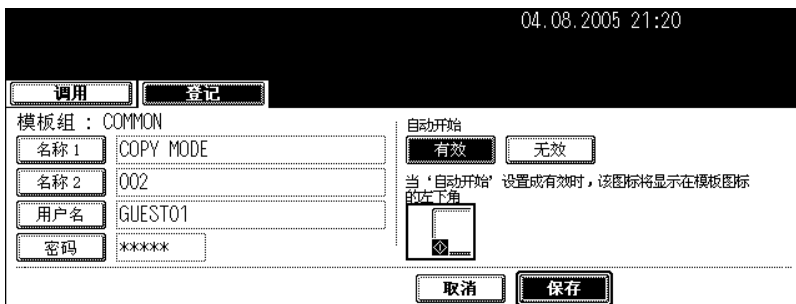

- 菜单返回到步骤 1。（在控制面板上按下 [模板] 之前的菜单显示。）

3. 更改用户组和模板数据

用户组或模板的注册名称、用户名称和密码，以及模板的自动开始设置可以更改。

- 公用组的数据不可更改。

更改用户模板组资料

1 按控制面板上的 [模板] 键。

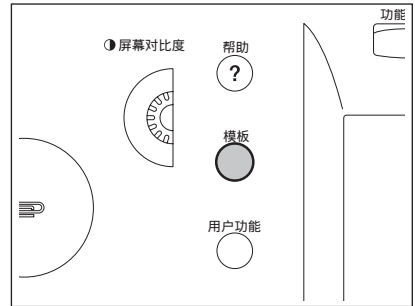

2 按下触摸屏上的 [登记] 键。

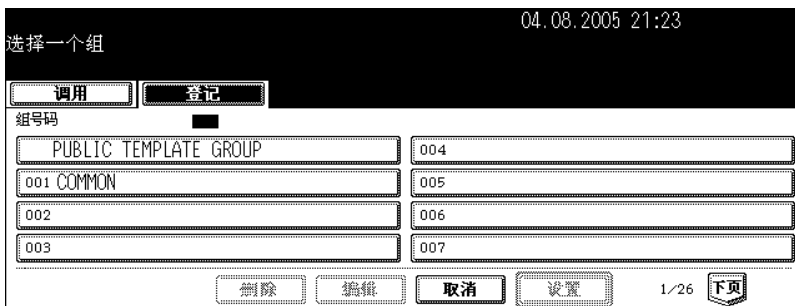

3 选择您想要更改的用户模板组，然后按下 [编辑] 键。

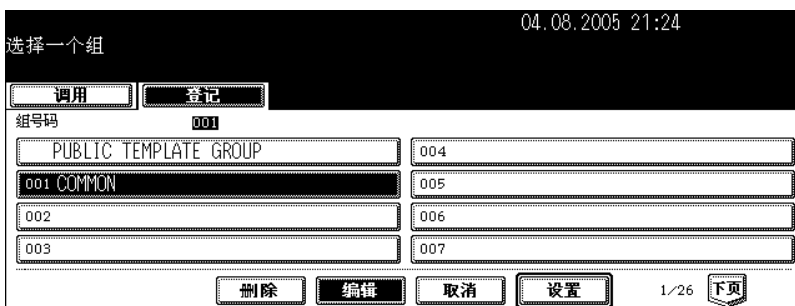

- 如果未显示所需的用户组，按下 [上页] 或 [下页] 键切换屏幕。
- 为了迅速显示应用菜单，使用数字键键入所需用户模板组的号数。

4 输入被所选用户组的密码（5 位数），然后按下 [设置] 键。



- 如果在用户组注册时没有设置密码，跳过此步骤，直接进到步骤 5。

5 输入用户组的新名称。



- 当按下 [名称] 键时，字母输入菜单（见第 28 页）显示。最多可由 20 个字符组成。

6 输入用户组的新用户名。



- 当按下 [用户名] 键时，字母输入菜单（见第 28 页）显示。最多可由 30 个字符组成。

7 在“密码”处键入新密码，然后按 [设定] 键确认。

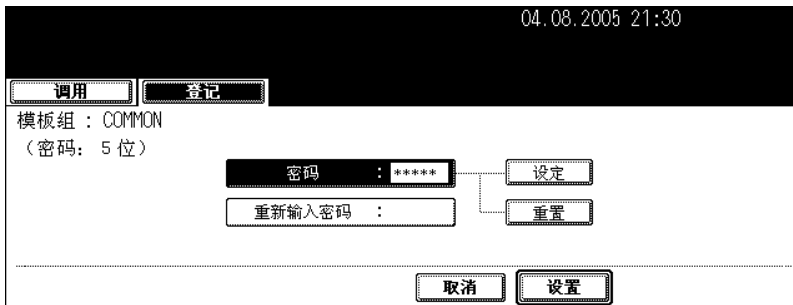

- 确保键入五位数的密码。
- 在“密码”中输入的密码显示为星号*。
- 要更改输入的密码，按控制面板上的 [清除] 键。
- 按下 [设定] 键后，“重新输入密码”突出显示。

8 在“重新输入密码”处键入新密码，然后按 [设定] 键确认。

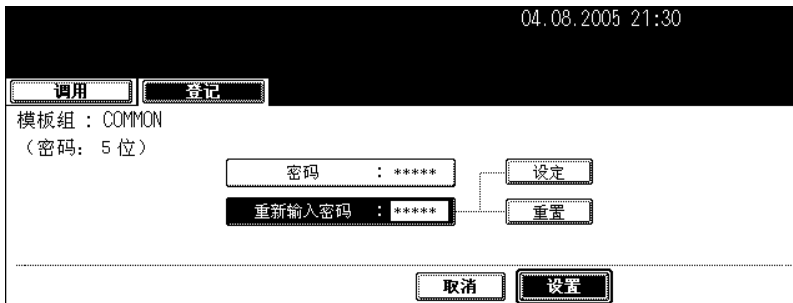

- 在“重新输入密码”中输入的密码显示为星号*。
- 要更改输入的密码，按控制面板上的 [清除] 键。

9 按下 [设置] 键。

04.08.2005 21:31

调用 登记

模板组：COMMON

名称 COMMON

用户名 USER01

密码 *****

取消 设置

- 用户组的数据可以更改。

更改模板资料

1 按控制面板上的 [模板] 键。

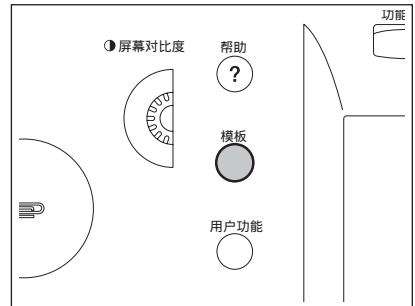

2 按下触摸屏上的 [登记] 键。

04.08.2005 21:33

选择一个组

调用 登记

组号码

PUBLIC TEMPLATE GROUP	004
001 LOCAL	005
002	006
003	007

删除 编辑 取消 设置 1/26 下页

3 选择您想要更改的用户组 (其中注册了该模板)，然后按下 [设置] 键。

- 如果未显示所需的用户组，按下 [上页] 或 [下页] 键切换屏幕。
- 为了迅速显示应用菜单，使用数字键键入所需用户模板组的号数。

4 输入下列密码，然后按下 [设置] 键。

当选择了公用模板组时：

输入管理员密码 (6 到 10 位数)。

当选择了用户模板组时：

用数字键输入密码 (5 位)。(如果在用户模板组注册中没有设置密码，跳过此步骤，直接进到步骤 5。)

5 选择您想要更改的模板，然后按下 [编辑] 键。

- 如果未显示所需的模板，按下 [上页] 或 [下页] 键切换屏幕。

6 输入被所选模板的密码（5 位数），然后按下 [设置] 键。

04.08.2005 21:38

密码
(5位)

名称 : COPY MODE 002
用户名 : GUEST01

密码 : *****

取消 设置

- 如果在模板注册时没有设置密码，跳过此步骤，直接进到步骤 7。

7 输入模板的新名称。

04.08.2005 21:41

调用 登记

模板组 : LOCAL

名称 1 COPY MODE
名称 2 005
用户名
密码

自动开始
有效 无效

当“自动开始”设置成有效时，该图标将显示在模板图标的左下角

取消 设置

- 当按下 [名称 1] 或 [名称 2] 键后，显示输入字母菜单（见第 28 页）。最多可由 11 个字符组成。

8 输入模板的新用户名。

04.08.2005 21:41

调用 登记

模板组 : LOCAL

名称 1 COPY MODE
名称 2 005
用户名 USER05
密码

自动开始
有效 无效

当“自动开始”设置成有效时，该图标将显示在模板图标的左下角

取消 设置

- 当按下 [用户名] 键时，字母输入菜单（见第 28 页）显示。最多可由 30 个字符组成。

9 在“密码”处键入新密码，然后按 [设定] 键确认。

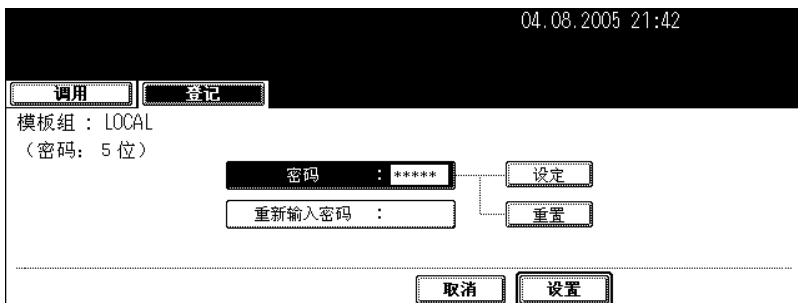

- 确保键入五位数的密码。
- 在“密码”中输入的密码显示为星号*。
- 要更改输入的密码，按控制面板上的 [清除] 键。
- 按下 [设定] 键后，“重新输入密码”突出显示。

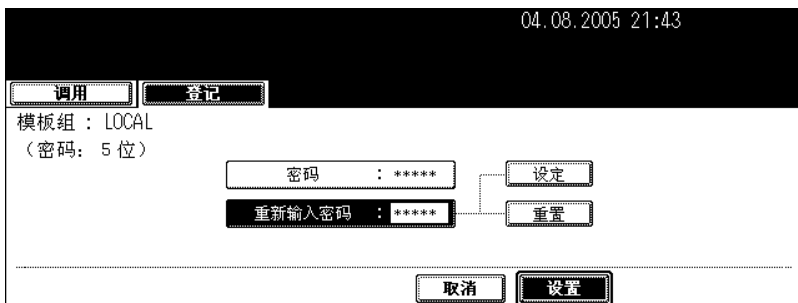

10 在“重新输入密码”处键入新密码，然后按 [设定] 键确认。



- 在“重新输入密码”中输入的密码显示为星号*。
- 要更改输入的密码，按控制面板上的 [清除] 键。

11 更改“自动开始”设置调用模板。



- 按 [有效] 或 [无效] 键。
- 如果选择“有效”，图标  被添加到模板键。（取消模板时，按下图标为  的模板键，已注册设置功能操作将自动开始。但是，如果为此模板设定了密码，在进行此模板的操作时需要键入密码，即使已经启用自动开始。）

12 按下 [设置] 键。

04.08.2005 21:44

模板组 : LOCAL

名称 1	COPY MODE	自动开始	<input checked="" type="button" value="有效"/>	<input type="button" value="无效"/>
名称 2	005	当 '自动开始' 设置成有效时, 该图标将显示在模板图标的左下角		
用户名	USER05			
密码	*****			

- 模板的数据可以更改。

4. 调用模板

调用模板后，此模板的注册的设置动能反映在该多功能数码复印机中。

如果在模板注册时选择了 [有效] 进行“自动开始”，按下模板键后已注册设置功能的操作会自动开始。

在公用组中调用模板

- 1 在纸盒中放入纸张。
- 2 放好原稿。
- 3 按控制面板上的 [模板] 键。

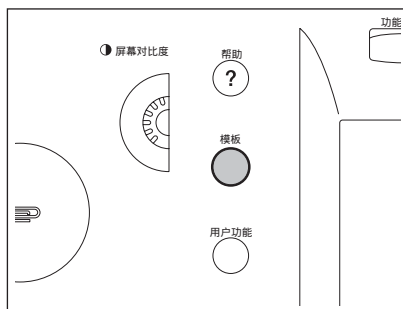

- 4 按下 [公用模板组] 键。

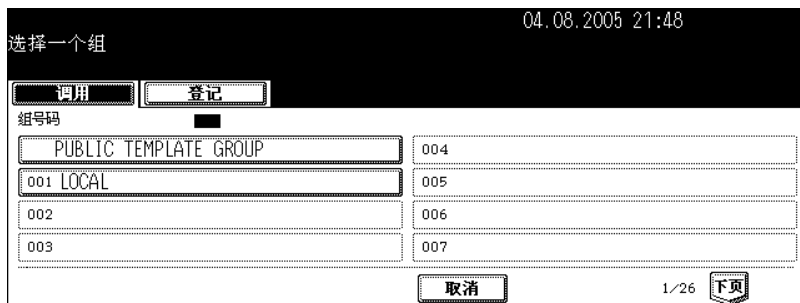

5 选择需要的模板。

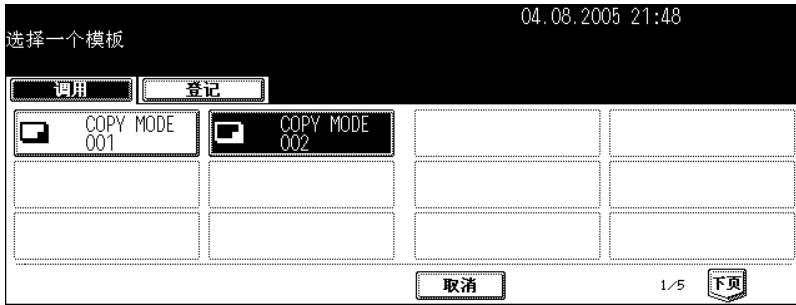

- 如果未显示所需的模板，按下 [上页] 或 [下页] 键切换屏幕。
- 当按下图标为  的模板键，已注册设置功能的操作会自动开始。

6 输入被所选模板的密码（5 位数），然后按下 [设置] 键。



- 如果在模板注册时没有设置密码，跳过此步骤，直接进到步骤 7。

7 确认“更新模板设定”显示在屏幕上。

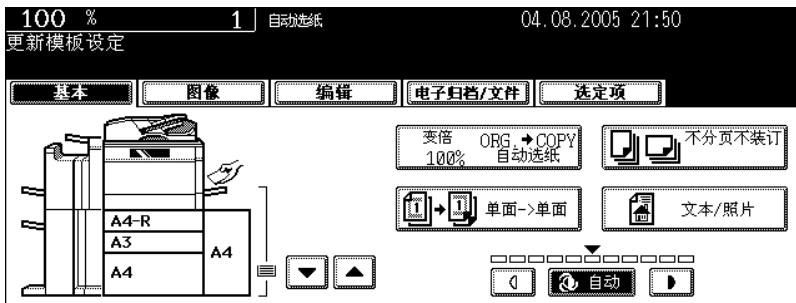

- 按要求选择其他复印模式。

8 按下 [开始] 键。

在用户模板组中调用模板

- 1 在纸盒中放入纸张。
- 2 放好原稿。
- 3 按控制面板上的 [模板] 键。

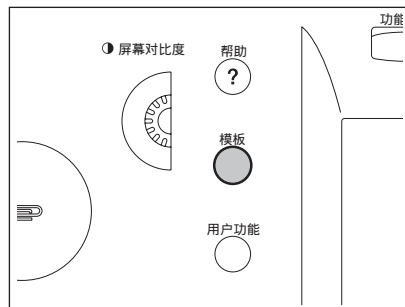

- 4 选择注册您要调用模板的组。

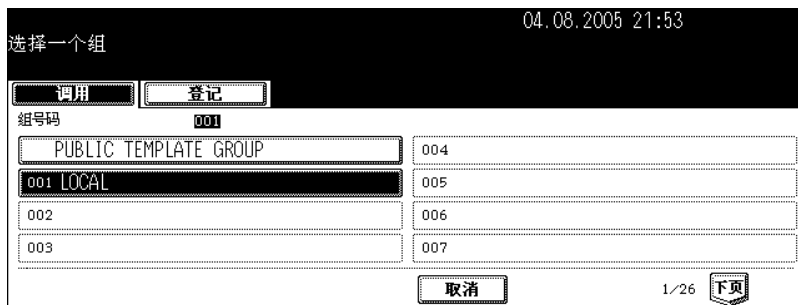

- 如果未显示所需的用户组，按下 [上页] 或 [下页] 键切换屏幕。
- 为了迅速显示应用菜单，使用数字键键入所需用户模板组的号数。

- 5 输入被所选用用户组的密码 (5 位数)，然后按下 [设置] 键。



- 如果在用户组注册时没有设置密码，跳过此步骤，直接进到步骤 6。

6 选择需要的模板。

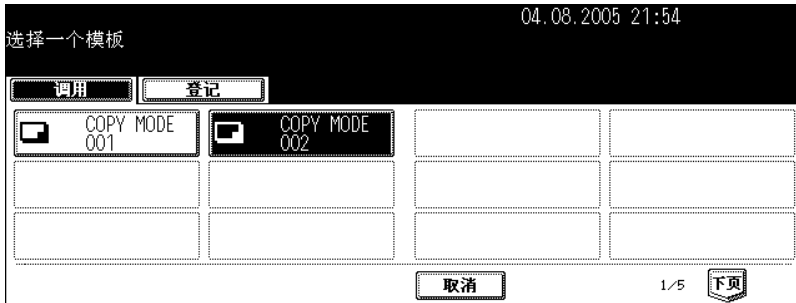

- 如果未显示所需的模板，按下 [上页] 或 [下页] 键切换屏幕。
- 当按下图标为  的模板键，已注册设置功能的操作会自动开始。

7 输入被所选模板的密码（5 位数），然后按下 [设置] 键。



- 如果在模板注册时没有设置密码，跳过此步骤，直接进到步骤 8。

8 确认“更新模板设定”显示在屏幕上。

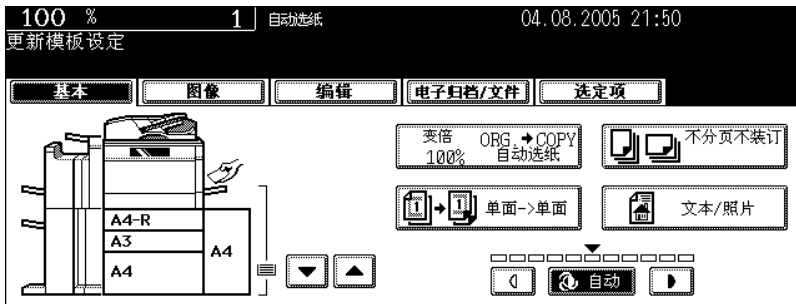

- 按要求选择其他复印模式。

9 按下 [开始] 键。

5. 删除用户组或模板

可以删除无用的用户组和模板。删除用户组的同时也一并删除了用户组中的所有模板。

删除用户组

1 按控制面板上的 [模板] 键。

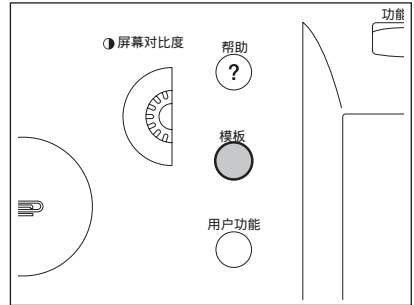

2 按下触摸屏上的 [登记] 键。

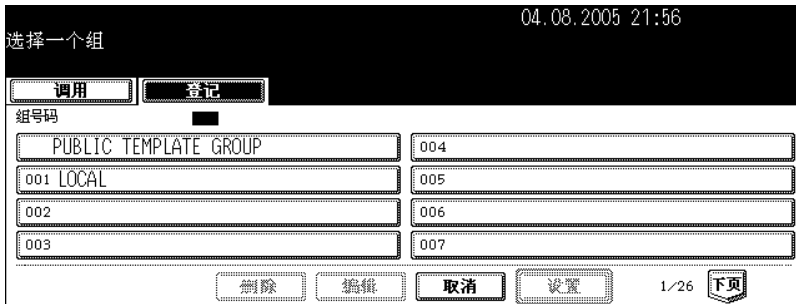

3 选择您想要删除的用户组，然后按下 [删除] 键。



- 如果未显示所需的用户组，按下 [上页] 或 [下页] 键切换屏幕。
- 为了迅速显示应用菜单，使用数字键键入所需用户模板组的号数。

4 输入被所选用户组的密码（5 位数），然后按下 [设置] 键。



- 如果在用户组注册时没有设置密码，跳过此步骤，直接进到步骤 5。

5 按下 [删除] 键。

- 所选用户组被删除。

删除模板

1 按控制面板上的 [模板] 键。

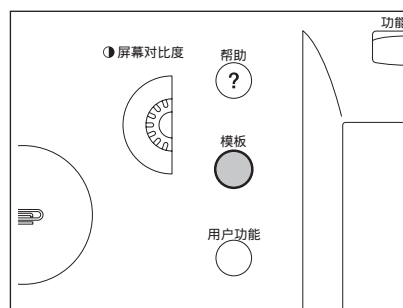

7

2 按下触摸屏上的 [登记] 键。



3 选择您想要删除的用户组 (其中注册了该模板)，然后按下 [设置] 键。

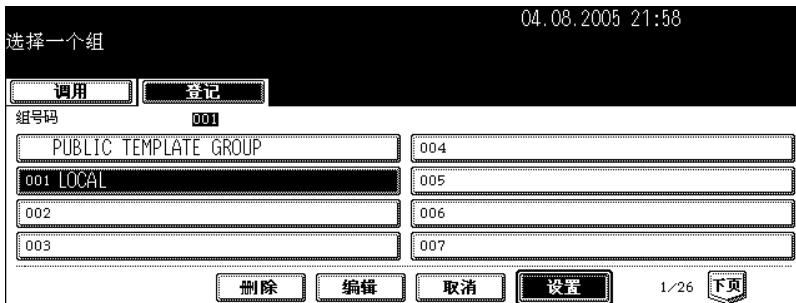

- 如果未显示所需的用户组，按下 [上页] 或 [下页] 键切换屏幕。
- 为了迅速显示应用菜单，使用数字键键入所需用户模板组的号数。

4 输入下列密码，然后按下 [设置] 键。

当选择了公用模板组时：

按下 [密码] 键，然后输入“管理员密码”（6 到 10 位数）。

当选择了用户模板组时：

用数字键输入密码（5 位）。（如果在用户模板组注册中没有设置密码，跳过此步骤，直接进到步骤 5。）



5 选择您想要删除的模板，然后按下 [删除] 键。



- 如果未显示所需的模板，按下 [上页] 或 [下页] 键切换屏幕。

6 输入被所选模板的密码（5 位数），然后按下 [设置] 键。



04.08.2005 22:03

密码
(5位)

名称 : COPY MODE 002
用户名 : GUEST01

密码 : *****

取消 设置

- 如果在模板注册时没有设置密码，跳过此步骤，直接进到步骤 7。

7 按下 [删除] 键。

- 选择的模板已被删除。

8. 作业状态

1. 作业状态.....	226
2. 确认打印作业状态.....	227
• 打印作业.....	228
• 校验打印作业.....	231
• 私密打印作业.....	234
• 使用部门代码功能时.....	237
3. 确认扫描作业的状态.....	240
4. 日志列表.....	241
• 确认日志列表中的作业历史.....	242
• 从日志列表注册到地址簿.....	246
• 打印日志（发送 / 接收日志列表）.....	248
5. 打印状态显示.....	249
6. 错误代码.....	252

1. 作业状态

按下控制面板上的 [作业状态] 键后，显示作业状态屏幕。可从此屏幕确认以下信息。

- 处于等待的作业（打印、互联网传真和扫描）的状态
- 显示打印、传输 / 接收、扫描日志
- 打印状态

执行、停止、删除、移动等待的作业

提示

- 要使用扫描功能，需要安装扫描仪套件或打印机 / 扫描仪套件（选购件）。
- 如果安装了选购传真卡，则可以使用传真相关作业。
- 要使用互联网传真和 **E-mail** 功能，需要安装扫描仪套件或打印机 / 扫描仪套件（选购件）。
- 要通过网络从客户 **PC** 打印需要安装打印机套件或打印机 / 扫描仪套件（选购件）。

注意

- 对于中国市场，某些选购件将不可用。
-

2. 确认打印作业状态

可以确认打印作业的状态。显示列表的信息。



- 用户名: 注册用户名
- 日期、时间: 注册作业的日期和时间
- 纸张: 要打印的纸张尺寸
- 页数: 要打印的页面数量
- 套数: 要打印的份数
- 状态: 作业的状态或为延迟保留传输指定的时间

提示

4 项作业显示在 1 页。可显示 250 页 (1000 个作业)。当您想要确认第五项和下列作业, 按 [下页] 键, 要返回到上页, 按 [上页] 键。

打印作业

复印和打印文件，以及打印 E-mail 等称为打印作业。
打印作业可被删除、暂停、移动，以及打印到打印作业列表。

显示打印作业列表

1 按下控制面板上的 [作业状态] 键。

- 显示的屏幕为打印作业列表屏幕。

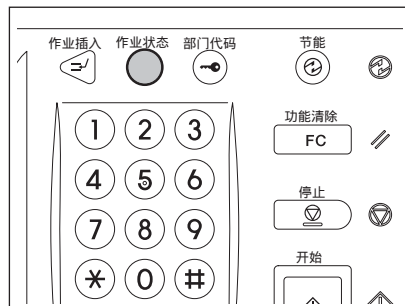

删除打印作业

1 在打印作业列表中选择要删除的作业，然后按 [删除] 键。



- 如果未显示指定的作业，按下 [上页] 或 [下页] 键切换屏幕。

2 显示“确认删除？”。按下 [删除] 键。



- 所选作业已被删除。

暂停打印作业

可暂停从正在打印的作业开始的第 11 项作业或后面的作业。

1 在打印作业列表中选择要暂停的作业，然后按 [暂停] 键。



- 按下 [暂停] 键后，此键显示变为 [执行]。
- 暂停此作业后，开始下一作业。

恢复打印作业

按下 [执行] 键。暂停的作业只有在按下 [执行] 键后才被打印出来。

移动打印作业

可移动从正在打印的作业开始的第 11 项作业或后面的作业。

1 在打印作业列表中选择要移动的作业，然后按 [移动] 键。



- 如果未显示相应的作业，按下 [上页] 或 [下页] 键切换屏幕。

2 选择想要移动作业的位置。(作业移动到在列表中选择的作业的下方。)

打印中 04.11.2005 17:56
按[作业状态]键返回 正在打印

打印 传真 扫描 日志 状态

打印作业

用户名	日期, 时间	纸张	页数	套数	状态
User 01	10,10:12	A4	1	1	等待
User 02	10,10:13	A4	2	2	等待
User 03	10,10:13	A4	1	2	等待
User 04	10,10:14	A4	2	1	等待

打印 校验 私密 无效

返回 删除 暂停 移动 编辑 执行 1/1



打印中 04.11.2005 17:56
按[作业状态]键返回 正在打印

打印 传真 扫描 日志 状态

打印作业

用户名	日期, 时间	纸张	页数	套数	状态
User 01	10,10:12	A4	1	1	等待
User 12	10,10:13	A4	2	2	等待
User 03	10,10:13	A4	1	2	等待
User 04	10,10:14	A4	2	1	等待

打印 校验 私密 无效

返回 删除 暂停 移动 编辑 执行 1/1

校验打印作业

“校验打印”功能允许您在想要在网络上从客户 PC 打印多份文档时，在打印所有文档之前只打印一份文档作为校验打印。

可以检查校验打印，然后选择打印余下的文件或退出打印以更改校验打印作业列表中的设置。如果要打印余下文档，可以更改打印份数。

- 关于校验打印的详细信息，见打印手册。

显示打印作业列表

1 按下控制面板上的 [作业状态] 键。

- 显示的屏幕为打印作业列表屏幕。



2 按下 [校验] 键。



- 显示的屏幕为校验打印作业列表屏幕。

校验打印后继续打印

1 从校验打印列表选择要打印的作业。



- 如果未显示相应的作业, 按下 [上页] 或 [下页] 键切换屏幕。

2 按下 [执行] 键。



- 开始打印。
- 可在打印作业列表上确认打印状态。

更改份数时

要更改份数, 按 [编辑] 键, 然后键入需要的数目。然后按下 [执行] 键开始打印。



删除校验打印作业

1 在校验打印作业列表中选择要删除的作业，然后按 [删除] 键。



- 如果未显示相应的作业，按下 [上页] 或 [下页] 键切换屏幕。

2 显示“确认删除？”。按下 [删除] 键。



- 所选作业已被删除。

私密打印作业

使用私密打印，只有在该多功能数码复印机的控制面板键入预先设定的密码后才可以网络上从客户 PC 打印文档。要打印机密文件，此功能非常有用。

- 关于私密打印作业的详细信息，见打印功能手册。

显示私密打印作业列表

1 按下控制面板上的 [作业状态] 键。

- 显示的屏幕为打印作业列表屏幕。



2 按下 [私密] 键。



3 选择合适的用户名。



- 显示字幕输入菜单 (第 28 页)。键入从客户 PC 预先设定的密码，然后按 [设置] 键。
- 可以通过按 [管理员密码] 键键入预先从客户 PC 上设置的管理员密码 (6 到 10 位) 代替键入密码。这样的话，可删除作业但不会打印。
- 显示的屏幕为私密打印作业列表屏幕。

打印私密打印作业

1 从私密打印作业列表上选择要打印的作业。



- 如果未显示相应的作业，按下 [上页] 或 [下页] 键切换屏幕。
- 要选择私密打印列表上的所有作业，按 [全选] 键。要清除所选，按 [全部清除] 键。

2 按下 [执行] 键。



- 开始打印。
- 可在打印作业列表上确认打印状态。

删除私密打印作业

1 在私密打印作业列表中选择要删除的作业，然后按 [删除] 键。



- 如果未显示相应的作业，按下 [上页] 或 [下页] 键切换屏幕。
- 要选择私密打印列表上的所有作业，按 [全选] 键。要清除所选，按 [全部清除] 键。

2 显示“确认删除? ”。按下[删除]键。



- 所选作业已被删除。

使用部门代码功能时

如果在打印时键入不正确的部门代码，该作业将被储存在“无效作业队列（带错误部门代码或无部门代码的作业列表）”，且不会被打印出来。但是，新键入正确的部门代码后，储存在无效队列中的作业可以被打印出来。

如果打印作业的页数超过了特殊部门代码的指定页数，也不会被打印出来。这样的话，联系您的管理员。

显示无效队列

1 按下控制面板上的 [作业状态] 键。

- 显示的屏幕为打印作业列表屏幕。



2 按下 [无效] 键。



- 显示无效队列屏幕。

键入正确的部门代码进行打印

打印时如果键入了不正确的部门代码，可再次键入正确的部门代码打印此作业。

1 在无效队列菜单上选择要打印的作业。



- 如果未显示相应的作业，按下 [上页] 或 [下页] 键切换屏幕。

2 按下 [执行] 键。



3 输入正确的部门代码，然后按下 [设置] 键。



- 开始打印。
- 可在打印作业列表上确认打印状态。

删除无效打印作业

1 在无效队列菜单中选择要删除的作业，然后按 [删除] 键。



- 如果未显示相应的作业，按下 [上页] 或 [下页] 键切换屏幕。

2 显示“确认删除？”。按下 [删除] 键。



- 所选作业已被删除。

3. 确认扫描作业的状态

扫描作业显示了其状态并可以删除此任务。详细信息，参阅 [扫描功能手册]。

- 要使用扫描功能，需要安装扫描仪套件或打印机 / 扫描仪套件（选购件）。

按下控制面板上的 [作业状态] 键。然后按触摸屏上的 [扫描] 键显示扫描作业列表。

到	方式	日期, 时间	页数	状态
DOC050411	存储到电子归档	11, 19:42	1	处理

显示下列信息。

- 到： 扫描数据归档或发送的地址
- 方式： 执行扫描的方式
- 日期、时间： 注册作业的日期和时间
- 页数： 原稿页数
- 状态： 作业状态

提示

4 项作业显示在 1 页。可显示 250 页（1000 个作业）。当您想要确认第五项和后续作业，按 [下页] 键，要返回到上页，按 [上页] 键。

删除扫描作业

在扫描作业列表中选择要删除的作业，然后按 [删除] 键。

4. 日志列表

使用日志，可以列出已经完成的复印、打印、扫描和收发传真 / 互联网传真 / E-mail 作业，进行确认。也可以从发送 / 接收传真、已发送 / 已接受互联网传真和扫描日志中注册传真号码或 E-mail 地址。

- 要使用扫描功能，需要安装扫描仪套件或打印机 / 扫描仪套件（选购件）。
- 如果安装了选购传真卡，则可以使用传真相关作业。
- 要使用互联网传真和 E-mail 功能，需要安装扫描仪套件或打印机 / 扫描仪套件（选购件）。
- 通过网络从客户 PC 打印需要安装打印机套件（选购件）。

当按下控制面板上的 [作业状态] 和触摸屏上的 [日志] 键时，显示日志菜单。

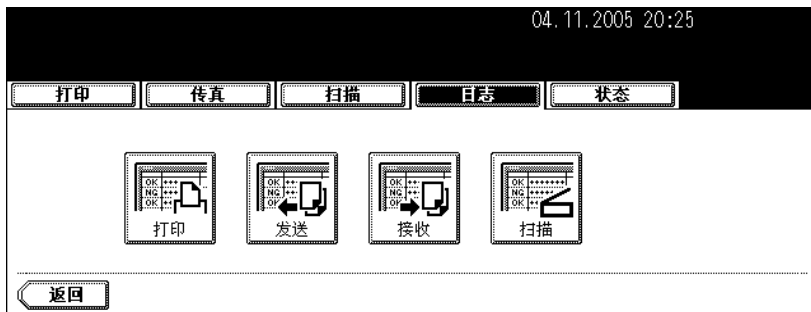

确认日志列表中的作业历史

打印日志

当按下日志菜单上的 [打印] 键时，显示复印作业和打印作业历史。

04.11.2005 19:45

打印	传真	扫描	日志	状态
打印日志				
用户名	日期, 时间	纸张	页数	套数
复印	11,18:55	A4	2	1
复印	11,18:55	A4	2	1
复印	11,18:51	A4	2	1
复印	11,18:09	A4	1	1

2/30  

显示下列信息。

用户名: 复印 / 打印作业发送人的名称
 日期、时间: 打印作业的日期和时间
 纸张: 打印纸张尺寸
 页数: 复印 / 打印作业的页数
 套数: 打印的份数

提示

4 项作业显示在 1 页。可显示 30 页 (120 个作业)。当您想要确认第五项和后续作业，按 [下页] 键，要返回到上页，按 [上页] 键。

显示下列键。

[返回]: 要返回到日志菜单，请按此键。

发送日志

当按下日志菜单上的 [发送] 键时，显示传真作业和互联网传真作业的发送历史。

文件号	到	日期, 时间	页数	状态
012	User 04	14,14:32	1	OK
006	User 02	14,11:20	1	OK
005	User 01	07,10:23	1	OK
003	User 04	04,18:11	1	OK

显示下列信息。

- 文件号: 注册的作业编号
到: 收件人的传真号码或互联网传真的 E-mail 地址
日期、时间: 发送传真或互联网传真的日期和时间
页数: 发送传真或互联网传真的页数
状态: 以 “OK” 或故障代码显示结果。
(关于故障代码, 见 第 252 页 “6. 错误代码”。)

提示

4 项作业显示在 1 页。可显示 30 页 (120 个作业)。当您想要确认第五项和后续作业, 按 [下页] 键, 要返回到上页, 按 [上页] 键。

显示下列键。

- [日志]: 按此键打印发送作业历史 (= 日志)。(有关详细信息, 请参见 第 248 页 “打印日志 (发送 / 接收日志列表)”.)
[登录]: 要将发送日志列表中的传真号码或 E-mail 地址注册到地址簿, 请按此键。(有关详细信息, 请参见 第 246 页 “从日志列表注册到地址簿”。)
[返回]: 要返回到日志菜单, 请按此键。

接收日志

当按下日志菜单上的 [接收] 键时, 显示传真作业和互联网传真作业的接收历史。

04.11.2005 19:50				
<input type="button" value="打印"/> <input type="button" value="传真"/> <input type="button" value="扫描"/> <input type="button" value="日志"/> <input type="button" value="状态"/>				
接收日志				
文件号	由	日期, 时间	页数	状态
014	User 01	17,09:52	1	OK
013	User 02	15,12:27	0	3C12
011	User 04	11,18:10	0	3C12
009	User 02	10,18:07	0	3C12

1/1

显示下列信息。



- 文件号: 注册的作业编号
 由: 发件人的传真号码或互联网传真的 E-mail 地址
 日期、时间: 接收传真、互联网传真或 E-mail 的日期和时间
 页数: 接收传真、互联网传真或 E-mail 的页数
 状态: 以 “OK” 或故障代码显示结果。
 (关于故障代码, 参见  第 252 页 “6. 错误代码”。)

8

提示

4 项作业显示在 1 页。可显示 30 页 (120 个作业)。当您想要确认第五项和后续作业, 按 [下页] 键, 要返回到上页, 按 [上页] 键。

显示下列键。

- [日志]: 按此键打印接收作业历史 (= 日志)。(有关详细信息, 请参见  第 248 页 “打印日志 (发送 / 接收日志列表)”)
- [登录]: 要将接收日志列表中的传真号码或 E-mail 地址注册到地址簿, 请按此键。(有关详细信息, 请参见  第 246 页 “从日志列表注册到地址簿”。)
- [返回]: 要返回到日志菜单, 请按此键。

扫描日志

当按下日志菜单上的 [扫描] 键时，显示以下项目的扫描状态。

- 复印电子归档中的存储状态
- 复印 (= 另存为文件) 共享文件夹中存储状态 (需要安装选购件扫描仪套件或打印机扫描仪套件。)
- 扫描 (= 扫描到文件) 共享文件夹或电子归档中存储状态 (需要安装选购件扫描仪套件或打印机扫描仪套件。)
- 扫描 (= 扫描到 E-mail) E-mail 的发送状态 (需要安装选购件扫描仪套件或打印机 / 扫描仪套件。)



The screenshot shows a menu with buttons for '打印', '传真', '扫描', '日志', and '状态'. The '日志' (Log) button is highlighted. Below it is a table titled '扫描日志' (Scan Log) with the following data:

到	方式	日期, 时间	页数	状态
DOC050411-003	存储到电子归档	11, 19:43	1	OK
DOC050411-002	存储到电子归档	11, 19:42	1	OK
DOC050411-001	存储到电子归档	11, 19:42	1	OK
DOC050411	存储到电子归档	11, 19:41	1	OK

At the bottom of the screen, there are buttons for '返回' (Back) and '注册' (Register), and a page indicator '1/3' with a '下一页' (Next Page) button.

显示下列信息。

- 到: 扫描数据归档或发送的地址
方式: 执行扫描的方式
日期、时间: 扫描作业执行的日期和时间
页数: 扫描或 E-mail 作业的页数
状态: 以“OK”或故障代码显示结果。
(关于故障代码, 见  第 252 页 “6. 错误代码”。)

提示

4 项作业显示在 1 页。可显示 30 页 (120 个作业)。当您想要确认第五项和后续作业, 按 [下页] 键, 要返回到上页, 按 [上页] 键。

显示下列键。

- [登录]: 要将扫描日志列表中的 E-mail 地址注册到地址簿, 请按此键。(有关详细信息, 请参见  第 246 页 “从日志列表注册到地址簿”。)
- [返回]: 要返回到日志菜单, 请按此键。

从日志列表注册到地址簿

可以将未注册的传真号码和 E-mail 地址从发送、接收或扫描日志列表注册到地址簿。

1 按下日志菜单上的 [发送] (或 [接收] 或 [扫描]) 键。

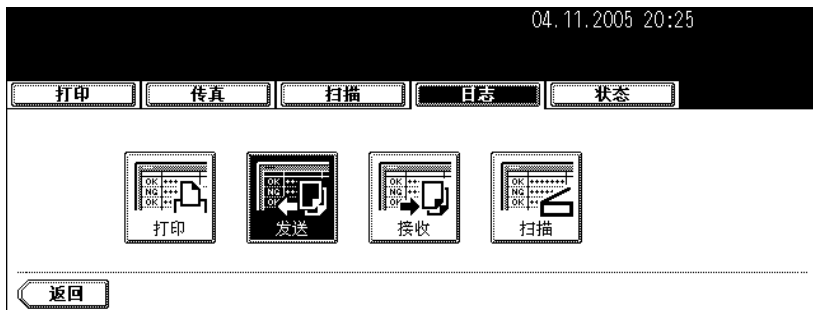

- 显示发送 (或接收、扫描) 日志列表。

2 选择要注册到地址簿的作业 (包括传真号码或 E-mail 地址)。

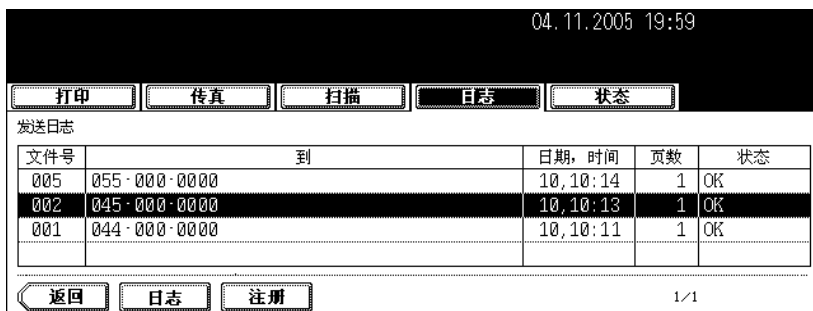

3 按下 [登录] 键。

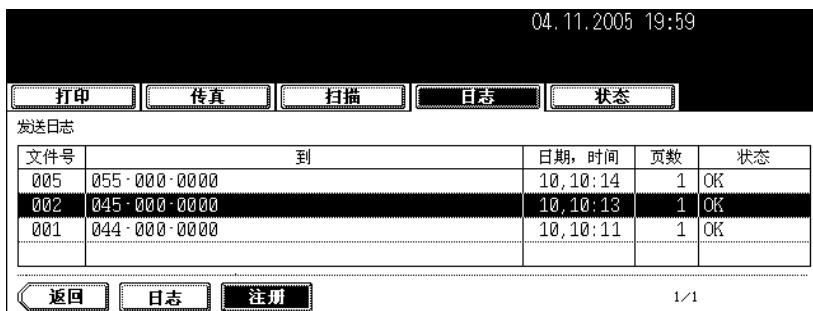

4 输入以下信息。（至少输入 [姓] 或 [名] 中的任一项，以及 [传真号码] 或 [E-MAIL] 中的任一项。）

04.11.2005 20:07

打印	传真	扫描	日志	状态
地址簿注册		ID NO. : 0041		
名	User 01	E-MAIL		
姓	User	公司		
传真号码	045-000-0000	部门		
第二个传真		关键词		
选项		取消	设置	

- [姓]: 输入姓氏。此名称将显示在触摸屏的地址簿列表中。
- [名]: 输入名字。此名字将显示在触摸屏的地址簿列表中。
- [传真号码]: 输入传真号码。
- [第二个传真]: 输入第二个传真号码。
- [E-MAIL]: 输入电子邮件地址。
- [公司]: 输入公司名称。
- [部门]: 输入部门名称。
- [关键词]: 输入可用于搜索此联系人的关键词。

提示

按下各键都显示输入（☐ 第 28 页）屏幕。在此屏幕上的按钮或控制面板上的数字键输入信息。

5 按下 [设置] 键。

- 信息已注册到地址簿中。
- 关于地址簿的详细信息，参看 [用户功能手册]。

打印日志 (发送 / 接收日志列表)

可以打印传真作业的发送和接收日志列表。可以打印 40 个最新的发送和接收日志 (1 页) 或 120 个最新的发送和接收日志 (3 页)。还可以选只择和打印 1 个日志。

- 详细信息, 参考传真功能操作手册。

1 按下日志菜单上的 [发送] (或 [接收]) 键。

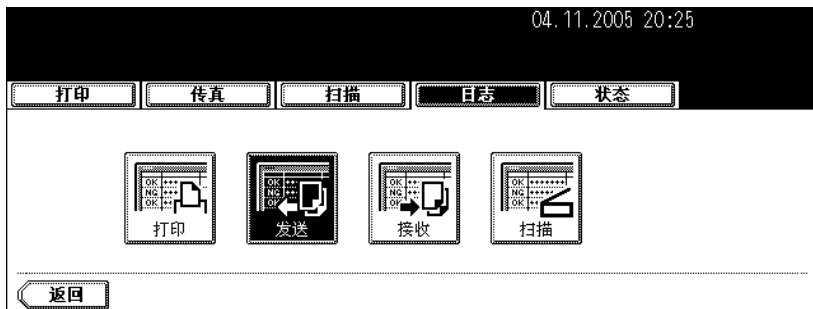

- 显示发送 (接收) 日志列表。

2 按下 [日志] 键。

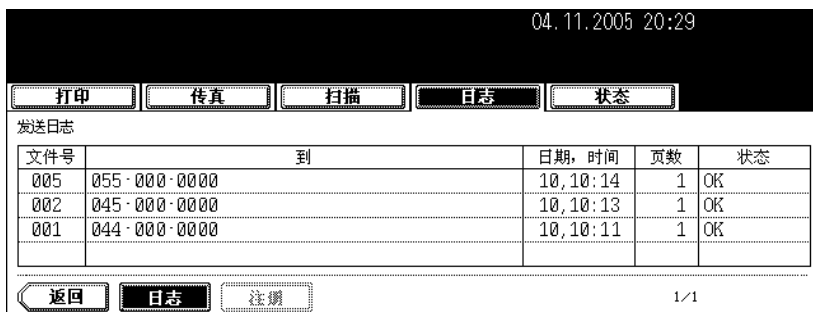

- 打印发送 (接收) 日志列表。

5. 打印状态显示

如果在没有进行任何操作时按下控制面板上的 [状态] 键，显示纸盒中的纸张尺寸。如果在打印时按下 [状态] 键，则突出显示为打印供纸的纸盒按钮。

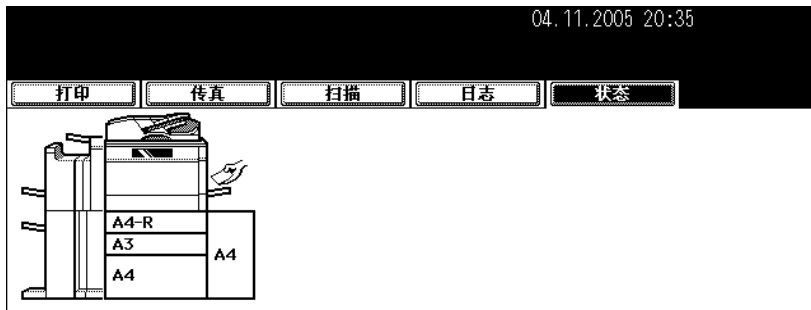

清除打印错误

当从客户 PC 打印时，如果用于指定尺寸的纸的纸盒未准备好，会出现打印错误。[作业状态] 键开始闪烁，并显示下列屏幕。

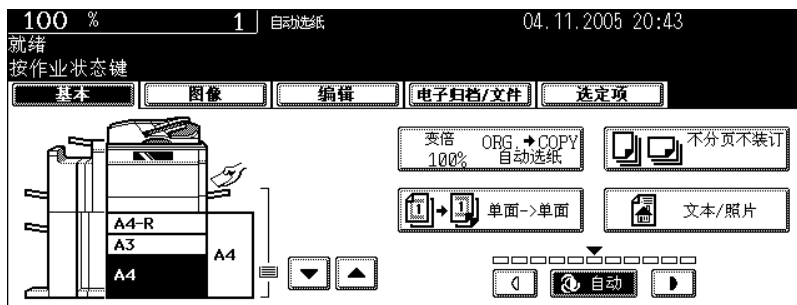

要清除该错误，请按以下步骤操作。

通过在旁路供纸托盘上放纸进行打印

1 按下闪烁的 [作业状态] 键。



2 在旁路供纸托盘上放入指定尺寸的纸张，然后按 [开始] 键。

- 开始打印。按下 [作业状态] 键。

通过在纸盒中放入适合尺寸的纸张进行打印

1 按下闪烁的 [作业状态] 键。

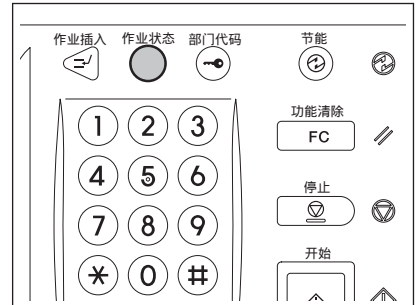

2 在控制面板上按要更改尺寸的纸盒的键。

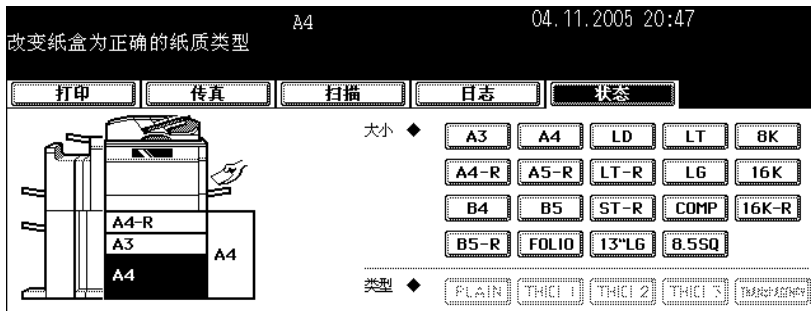

- 您可以使用纸张来源选择 (▼/▲) 键来选择需要的纸盒。

3 在相应的纸盒中放入纸张。

4 按对应你放入纸张尺寸的键。

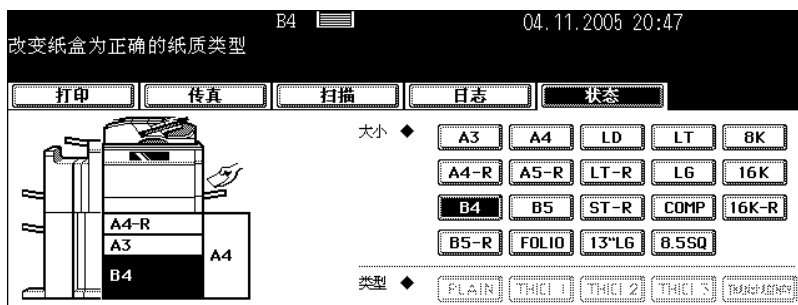

5 按下 [开始] 键。

- 开始打印。按下 [作业状态] 键。

在另一个纸盒中选择纸张尺寸进行打印

如果纸盒中没有指定尺寸的纸张，可以通过选择另一纸盒中的另一尺寸的纸张清除错误，而不是在纸盒中放入指定尺寸的纸张。但是，如果纸盒中的纸张尺寸比指定的小，则可能部分图像不能打印出来。

在触摸屏上按要使用尺寸的纸盒的键。按下 [开始] 键。

6. 错误代码

当使用选购的传真、互联网传真、或选购的扫描时出现错误显示错误代码，此错误代码显示在每个日志的状态中。根据以下内容采取适当的操作。

传真 / 互联网传真

错误代码	故障	纠正手段
传真		
0012	原稿卡住	清除卡住原稿。
0013	门开启	关紧打开的门。
0020	电源中断	检查电源中断报告。
0030	重设	取消传送。（在直接传送时由于打印纸卡住而停止传送。）
0033	轮询错误	检查轮询选项设置（安全代码等），并检查是否存在轮询文件。
0042	内存满	再次呼叫前保证有足够的内存。
0050	线路正忙	重试通信。
0053	中继或邮箱传送中的安全失配	确认远程方的安全代码、系统密码和您的设置。
00B0 - 00B5 00C0 - 00C4 00D0 - 00D2 00F0、00F1	信号错误或线路状态错误	重试通信。发生经常性错误表明电话线出现问题。如果可能，将单元移动至另一路线并重试您的通信。
00E8	HDD 错误	重试通信。
互联网传真		
1C10	系统访问异常	关闭电源然后再次打开。 再次执行原先出错的任务。如果错误仍然出现，请与维修技术人员联系。
1C11	内存不足	当存在正在运行的任务时，在完成运行的任务之后再次执行该出错的任务。如果仍然出现错误，关闭电源然后再打开，再次执行该任务。
1C12	消息接收错误	关闭电源然后再次打开。 再次执行原先出错的任务。
1C13	消息传送错误	关闭电源然后再次打开。 再次执行原先出错的任务。
1C14	无效参数	当使用模板时，再次注册该模板。如果仍然出现错误，关闭电源然后再打开，再次执行该任务。
1C15	超过文件容量	询问你的管理员，为互联网传真设置改变“信息段大小”的设置，或减少工作的页数后，再次执行该工作。
1C20	系统管理模块访问异常	关闭电源然后再次打开。 再次执行原先出错的任务。如果仍不能恢复正常，请与维修技术人员联系。
1C21-1C22	任务控制模块访问异常	关闭电源然后再次打开。 再次执行原先出错的任务。如果仍不能恢复正常，请与维修技术人员联系。
1C30	创建目录失败	检查存储目录的访问权限是否可写。 检查服务器或本地磁盘的磁盘容量是否有充足的空间。
1C31	创建文件失败	检查存储目录的访问权限是否可写。 检查服务器或本地磁盘的磁盘容量是否有充足的空间。

错误代码	故障	纠正手段
1C32	删除文件失败	检查存储目录的访问权限是否可写。 检查服务器或本地磁盘的磁盘容量是否有充足的空间。
1C33	文件访问失败	检查存储目录的访问权限是否可写。 检查服务器或本地磁盘的磁盘容量是否有充足的空间。
1C40	图像转换异常	关闭电源然后再次打开。再次执行原先出错的任务。如果错误仍然出现，请与维修技术人员联系。
1C60	进行处理时硬盘容量满导致失败	减少出错任务的页数并再次执行任务。检查服务器或本地磁盘的磁盘容量是否有充足的空间。
1C61	读取地址簿失败	关闭电源然后再次打开。再次执行原先出错的任务。 重设“地址簿”中的数据并再次执行该任务。 如果错误仍然出现，请与维修技术人员联系。
1C62	内存获取失败	关闭电源然后再次打开。再次执行原先出错的任务。如果错误仍然出现，请与维修技术人员联系。
1C63	未设置终端 IP 地址	请求你的管理员设置该设备的 IP 地址。
1C64	未设置终端邮件地址	请求您的管理员设置该设备的 E-mail 地址。
1C65	未设置 SMTP 地址	请求您的管理员设置 SMTP 服务器地址。
1C66	服务器时间超时错误	检查 SMTP 服务器是否工作正常。
1C69	SMTP 服务器连接错误	请求你的管理员设置 SMTP 服务器的登录名或密码，并再次执行该任务。检查 SMTP 服务器是否工作正常。
1C6A	主机名错误	请求你的管理员检查设备名中是否存在非法字符。删除非法字符并重新设置适当的设备名。
1C6B	终端邮件地址错误	请求你的管理员检查该机器的 E-mail 地址中是否存在非法字符。删除非法字符并重新设置适当的 E-mail 地址，然后再次执行该任务。
1C6C	目的地邮件地址错误	检查目的地 E-MAIL 地址中是否存在非法字符。删除非法字符并重新设置适当的目的地 E-MAIL 地址，然后再次执行该任务。
1C6D	系统错误	关闭电源然后再次打开。 再次执行原先出错的任务。如果错误仍然出现，请与维修技术人员联系。
1C70	SMTP 客户端关闭	请求你的管理员启用“SMTP 客户端”并再次执行该任务。
1C71	SMTP 验证错误	检查 SMTP 验证方式、登录名称和密码是否正确。
1C72	SMTP 前的 POP 错误	检查 SMTP 之前的 POP 和 POP3 设置是否正确。
1C80	当接收 E-mail 作业时，互联网传真传送失败	确认“接收互联网传真转发”设置。
1C81	Onramp 网关传送失败	确认邮箱设置。
1C82	当处理收到的传真任务时，互联网传真传送失败	确认“接收传真转发”设置。
1CC0	作业取消	作业已取消。
1CC1	电源故障	检查电源线连接是否正确，电源插头插得是否牢靠。检查电源电压是否稳定。
3A10-3A12	MIME 格式错误	请求发件人以 MIME1.0 格式重发 E-mail。

错误代码	故障	纠正手段
3A20-3A22	E-mail 处理错误	请求发件人重发 E-mail。
3A30	分段 E-mail 超时错误	请求发件人重发 E-mail, 或者更改分段等待时间设置。
3A40	收到的分段 E-mail 无效	请求发件人以 RFC2046 格式重发分段 Email。
3A50-3A52	硬盘已满错误	请求发件人分割 E-mail, 然后重发。如果此错误是由于缺纸使硬盘上等待作业过多而引起的, 请续纸以继续作业。
3A60-3A62	硬盘已满警告	请求发件人分割 E-mail, 然后重发。如果此错误是由于缺纸使硬盘上等待作业过多而引起的, 请续纸以继续作业。
3A70	分段 E-mail 接收中断	请求管理员启用 E-mail 分段设置并要求发件人重发 E-mail。
3A80-3A82	禁用分段 E-mail	请求管理员启用 E-mail 分段设置并要求发件人重发 E-mail。
3B10-3B12	E-mail 格式错误	请求管理员启用 E-mail 分段设置并要求发件人重发 E-mail。
3B20-3B22	内容类型错误	请求发件人以 TIFF 格式作为附件重发 Email。
3B30-3B32	字符集无效	请求发件人以 ISO-8559-1/2 格式重发 E-mail。
3B40-3B42	E-mail 解码错误	请求发件人重发 E-mail。
3C10-3C13	TIFF 分析错误	请求发件人以 TIFF 格式作为附件重发 E-mail。
3C20-3C22	TIFF 压缩错误	请求发件人以 MH、MR、MMR 或 JPEG 格式压缩 TIFF 附件, 并重发 E-mail。
3C30-3C32	TIFF 分辨率错误	请求发件人以 200 × 100、200 × 200、200 × 400、300 × 300、或 400 × 400 dpi 作为 TIFF 附件的分辨率, 并重发 E-mail。
3C40-3C42	TIFF 纸张尺寸错误	请求发件人将 TIFF 附件设置成多功能数码复印机可以打印的纸张尺寸, 并重发 E-mail。
3C50-3C52	offramp 传输错误	请求发件人指定正确的传真号, 并重发 Email。
3C60-3C62	offramp 安全错误	确认在接收 offramp 网关作业中指定的传真号, 请求发件人以正确的传真号重发 E-mail。
3C70	电源故障	确认作业是否恢复正常。如果没有, 请求发件人重发 E-mail。
3D10	目的地地址错误	询问管理员 DNS 和邮件服务器的设置是否正确。如果它们设置无误, 请求发件人确认目的地址是否正确。
3D20	超过最大 offramp 目的地数	请求发件人最多为一个 offramp 网关作业指定 40 个目的地。如果目的超过 40 个, 则多功能数码复印机不能执行 offramp 网关传输作业。
3D30	未安装传真单元	确保已安装传真单元, 并已正确连接。
3E10	POP3 服务器通信错误	询问管理员 POP3 服务器地址设置是否正确, POP3 服务器工作是否正常。
3E20	POP3 服务器通信超时	询问管理员 POP3 服务器工作是否正常, 局域网线与服务器连接是否正确。
3E30	POP3 登录错误	询问管理员 POP3 用户名和密码设置是否正确。
3E40	POP3 登录类型错误	询问管理员登录 POP3 服务器的类型 (Auto, POP3, APOP) 是否正确。

错误代码	故障	纠正手段
3F00, 3F10, 3F20, 3F30, 3F40	文件输入 / 输出错误	请求发件人重发 E-mail。如果错误仍然出现，请与维修技术人员联系。

扫描作业

错误代码	故障	纠正手段
扫描到 E-MAIL		
2C10, 2C12, 2C13, 2C20-2C22	非法作业状态	发送 E-mail 时出现系统错误。重试。如果错误仍然出现, 请与维修技术人员联系。
2C11, 2C62	内存不足	扫描作业超过限制或最大尺寸。分开发送文档。
2C14	指定参数无效	确保正确指定设置, 然后重试。
2C15	信息大小超过了限制或最大容量	你一次发送太多文档。分开发送文档。
2C30	未能创建目录	确保对存储目录有写入权限并且服务器或本地磁盘有足够空间。然后再试。
2C31, 2C33	未能创建文件	确保对存储目录有写入权限并且服务器或本地磁盘有足够空间。然后再试。
2C32	未能删除文件	确保对存储目录有写入权限并且服务器或本地磁盘有足够空间。然后再试。
2C40	未能转换图像文件格式	关闭电源然后再次打开。重试扫描。如果错误仍然出现, 请与维修技术人员联系。
2C61	未能读取地址簿	关闭电源然后再次打开。重试出错的作业。在地址簿中重新设置数据, 并重试。如果错误仍然出现, 请与维修技术人员联系。
2C63, 2C64	无效域地址	请求您的管理员设置 IP 地址。
2C65, 2C66, 2C69	未能连接到 SMTP 服务器	确保 SMTP 服务器工作正常, 或者 SMTP 服务器地址设置正确。然后再试。
2C6A	未能发送 E-mail 消息	关闭电源然后再次打开。重试扫描。如果错误仍然出现, 请与维修技术人员联系。
2C6B	“From” 中指定的无效地址: 字段	请求你的管理员检查该机器的 E-mail 地址中是否存在非法字符。删除非法字符并重新设置适当的 E-mail 地址, 然后再次执行该任务。
2C6C	“To” 中指定的无效地址: 字段	检查目的地 E-MAIL 地址中是否存在非法字符。删除非法字符并重新设置适当的目的地 E-MAIL 地址, 然后再次执行该任务。
2C6D	网卡系统出错	关闭电源然后再次打开。重试出错的作业。如果错误仍然出现, 请与维修技术人员联系。
2C70	SMTP 服务不可用	询问你的管理员是否启用 SMTP 服务。
2C71	SMTP 验证错误	检查 SMTP 验证方式、登录名称和密码是否正确。
2C72	SMTP 前的 POP 错误	检查 SMTP 之前的 POP 和 POP3 设置是否正确。
2C80	未能处理接受到的 E-mail 任务	请求管理员确认是否已设置了“转发收到的互联网传真”。
2C81	未能处理接收到的传真任务	请求管理员确认是否已设置了“转发收到的传真”。
2CC0	取消作业	作业已取消。
2CC1	发生电源故障	确认电源线是否连接正确且牢固插入。重发作业。
另存为文件		

错误代码	故障	纠正手段
2D10, 2D12, 2D13, 2D20-2D22	非法作业状态	关闭电源然后再次打开。重试发送。如果错误仍然出现, 请与维修技术人员联系。
2D11	内存不足	确保有足够的内存来保存扫描任务。
2D14	指定参数无效	确保正确指定设置, 然后重试。
2D15, 2D65	文件夹中的文档过多。未能创建新文档。	删除该设备中本地共享文件夹中的数据, 并重试扫描。
2D30	未能创建目录	确保对存储目录有写入权限并且服务器或本地磁盘有足够空间。然后再试。
2D31, 2D33	未能创建文件	确保对存储目录有写入权限并且服务器或本地磁盘有足够空间。然后再试。
2D32	未能删除文件	确保对存储目录有写入权限并且服务器或本地磁盘有足够空间。然后再试。
2D40	未能转换图像文件格式	关闭电源然后再次打开。重试扫描。如果错误仍然出现, 请与维修技术人员联系。
2D60	未能复制文件	关闭电源然后再次打开。重试扫描。如果错误仍然出现, 请与维修技术人员联系。
2D62	未能连接到网络目的地。检查目标路径。	检查目标路径。确保网络路径正确, 然后重新扫描。如果错误仍然出现, 请求管理员确认 IP 地址或服务器路径是否正确。并且要确保服务器工作正常。
2D63	指定的网络路径无效。检查目标路径。	确保指定了正确的网络文件夹并重试扫描。
2D64	登录到文件服务器失败。检查用户名和密码。	确保指定了正确的用户名和密码以登录文件服务器, 并重试扫描。
2D66	未能处理你的作业。磁盘空间不足。	删除该设备中本地共享文件夹中的数据, 并重试扫描。
2D67	FTP 服务不可用。	询问你的管理员是否正确配置了 FTP 服务。
2D68	文件共享服务不可用。	询问你的管理员是否启用了 SMB 协议。
2DC0	取消作业	作业已取消。
2DC1	发生电源故障	确认电源线是否连接正确且牢固插入。重发作业。
存储到电子归档		
2B10	没有可行作业。	关闭电源然后再次打开。重试扫描。如果错误仍然出现, 请与维修技术人员联系。
2B11	作业状态出错。	关闭电源然后再次打开。重试扫描。如果错误仍然出现, 请与维修技术人员联系。
2B20	未能访问文件。	关闭电源然后再次打开。重试扫描。如果错误仍然出现, 请与维修技术人员联系。
2B30	磁盘空间不足。	删除电子归档中不必要的文档并重试。

错误代码	故障	纠正手段
2B31	访问电子归档失败。	确保指定的电子归档或文件夹存在。(如果不存在,将不会发生该错误。)关闭电源然后再次打开。删除指定的电子归档或文件夹,然后重新设置。重试出错的作业。如果无法删除指定的电子归档或文件夹,请与维修技术人员联系。
2B32	未能打印电子归档文档。	确保指定的文档存在。(如果不存在,将不会发生该错误。)关闭电源并再次打开。删除指定的文档。重试出错的作业。如果无法删除指定的文档,请与维修技术人员联系。
2B50	未能处理图像。	关闭电源然后再次打开。重试扫描。如果错误仍然出现,请与维修技术人员联系。
2B51	未能处理打印图像。	确保可以打印出“功能列表”。重试打印。如果错误仍然出现,请与维修技术人员联系。
2B90	内存不足。	关闭电源然后再次打开。重试扫描。如果错误仍然出现,请与维修技术人员联系。
2BA0	指定的 Box 密码无效。	确保密码正确并重新扫描,或者更改密码并重新扫描。如果打印电子归档数据时发生该错误,请以管理员密码打印。如果仍未恢复正常,或者执行打印以外的操作(如打开文件等)时密码无效,请与维修技术人员联系。
2BB0	取消作业	作业已被用户取消。
2BB1	发生电源故障	确认电源线是否连接正确且牢固插入。
2BC0	系统严重错误。	关闭电源然后再次打开。重试打印。如果错误仍然出现,请与维修技术人员联系。
2BC1	未能获得源文件。	关闭电源然后再次打开。重试打印。如果错误仍然出现,请与维修技术人员联系。
2B60	文件夹被重新命名。已存在相同的文件夹名。	检查要创建的文件夹。
2B70	文件被重新命名。已存在相同的文件名。	检查要存储的数据。
2B71	电子归档文件的储存将到期。	检查存储期限。
2B80	储存电子归档的硬盘接近满。	删除硬盘中不需要的文档。
2BA1	纸张尺寸不对	电子归档不支持此尺寸。检查纸张尺寸。
2BD0	储存时发生电源故障。	检查电源线。
2BE0	未能获取机器参数。	关闭电源然后再次打开进行打印。
2BF0	达到最大页数限制。	减少插入页面,然后打印出来。
2BF1	达到最大文档数量限制。	删除 BOX 或电子归档中不需要的的文档。
2BF2	达到最大文件夹数量限制。	删除 BOX 或电子归档中不需要的的文档。
打印机		
4030	没有打印套件/无效或校验和私密打印禁用	检查是否正确连接套件,是否妥善安装。或检查是否已过试用期。
4031	用于打印的硬盘空间满	太多的私密打印作业和部门代码打印作业存储在硬盘中。

错误代码	故障	纠正手段
4032	只可打印私密打印错误	除了私密打印以外的作业不能打印。进行私密打印。
4033	打印数据储存限制错误	不能打印临时储存在硬盘中的打印数据（校验打印、私密打印、计划打印等）。进行正常的打印。
4034	电子归档限制错误	不能打印储存在硬盘中的打印数据（打印和电子归档、打印到电子归档等）。进行正常的打印。
4035	本地文件储存限制错误	当选择“本地”作为保存文件目的地时，不能发送网络传真或互联网传真。选择“远程”（SMB/FTP）作为目的地。
4036	用户验证错误	进行打印的用户未通过验证或未进行用户注册。进行用户验证或用户注册。
A221	打印作业取消	打印作业被取消。重试打印。
A222	打印作业电源中断	发生电源故障。重试打印。
A290	限制错误	打印份数同时超过部门代码和用户代码指定的限制。清除限制份数。
A291	限制错误	打印份数超过了用户代码指定的限制。清除限制份数。
A292	限制错误	打印份数超过了部门代码指定的限制。清除限制份数。

RFC 有关

错误代码	故障	纠正手段
2500	语法错误, 命令无法识别: 主机名错误 (RFC: 500)、目的地邮件地址错误 (RFC: 500)、终端邮件地址错误 (RFC: 500)	检查终端邮件地址和目的地邮件地址是否正确。 检查邮件服务器是否工作正常。 关关闭电源并再次打开。再次执行原先出错的任务。
2501	参数或变量的语法错误: 主机名错误 (RFC: 501)、目的地邮件地址错误 (RFC: 501)、终端邮件地址错误 (RFC: 501)	检查终端邮件地址和目的地邮件地址是否正确。 检查邮件服务器是否工作正常。 关关闭电源并再次打开。再次执行原先出错的任务。
2503	目的地邮件地址错误 (RFC: 503)	检查邮件服务器是否工作正常。 关关闭电源并再次打开。再次执行原先出错的任务。 如果错误仍然出现, 请与维修技术人员联系。
2504	主机名错误 (RFC: 504)	检查邮件服务器是否工作正常。 关关闭电源并再次打开。再次执行原先出错的任务。 如果错误仍然出现, 请与维修技术人员联系。
2550	目的地邮件地址错误 (RFC: 550)	检查目的邮件地址是否真正确。在邮件服务器上检查邮箱访问限制等的状态。
2551	目的地邮件地址错误 (RFC: 551)	检查目的邮件地址。检查邮件服务器是否工作正常。
2552	终端 / 目的地邮件地址错误 (RFC: 552)	检查目的邮件地址是否真正确。在邮件服务器上检查邮箱容量的限制。
2553	终端 / 目的地邮件地址错误 (RFC: 552)	查看邮件服务器中的邮箱内是否存在非法字符。

9. 当图形符号在触摸屏上闪烁时

1. 当图形符号在触摸屏上闪烁时	262
2. 触摸屏上的纸盒显示.....	263
3. 墨粉盒相关符号	264
4. 卡纸符号.....	267
5. 请求维修符号	287

1. 当图形符号在触摸屏上闪烁时

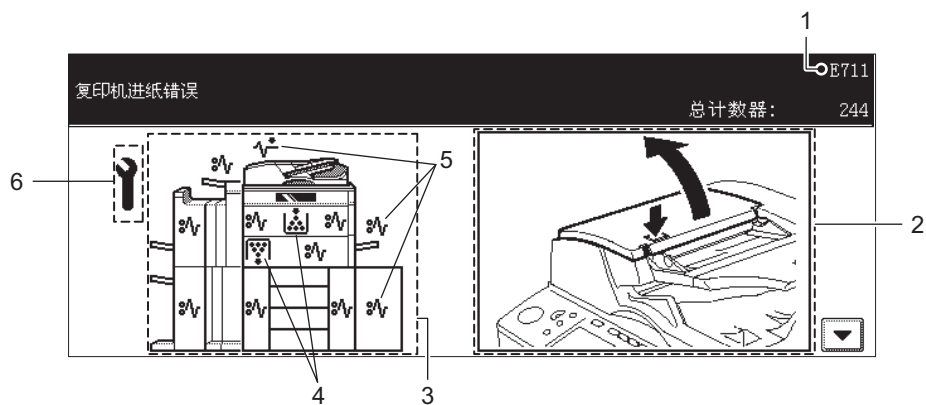

1. 错误代码
2. 指导显示区
3. 设备图解
4. 墨粉盒相关符号（见第 264 页“3. 墨粉盒相关符号”）
5. 卡纸符号（见第 267 页“4. 卡纸符号”）
6. 请求维修符号（见第 287 页“5. 请求维修符号”）

当 4 到 6 其中的一个图形符号闪烁时，参照所示页的指示采取适当的措施。

2. 触摸屏上的纸盒显示

当纸盒中缺纸时，触摸屏上显示的纸盒闪烁。为纸盒加纸。

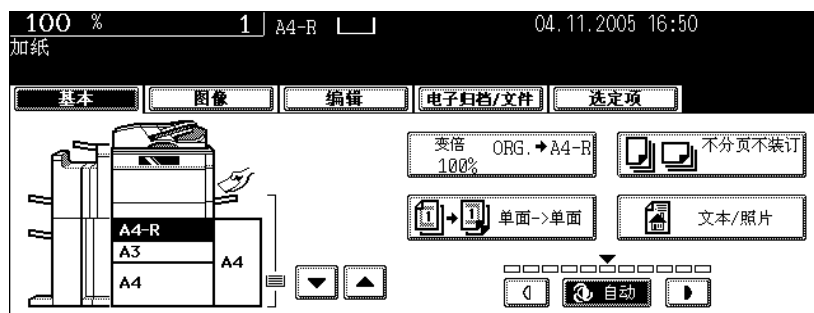

3. 墨粉盒相关符号

墨粉盖板符号

当心

不要焚烧墨粉盒。这会导致爆炸。不要丢弃用过的墨粉盒。维修技术人员将回收废粉盒。

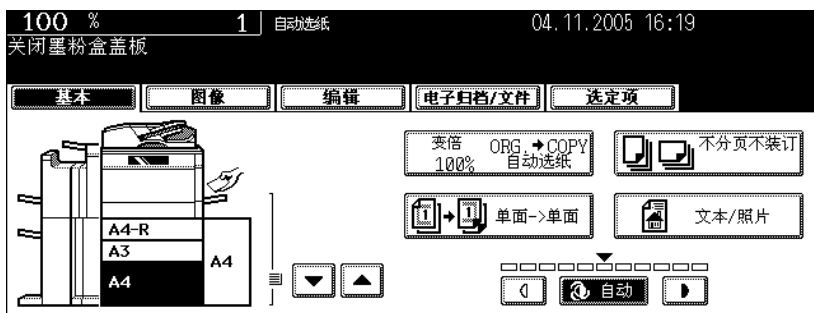

当墨粉盒中的墨粉快用完的时候，墨粉盖板符号闪烁，并出现以上信息。

墨粉盖板符号开始闪烁后，大约还可以复印 2000 张。墨粉盖板符号闪烁时，还可以在复印过程中更换墨粉盒。

按照下列步骤更换墨粉盒。

1 将手指插入前面的入口，打开盖板。

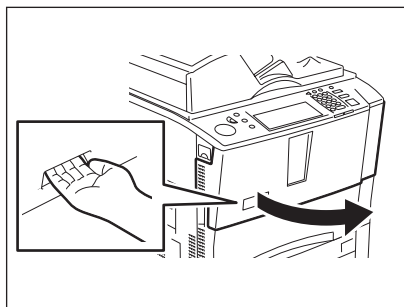

2 把墨粉盒支架拉向你。

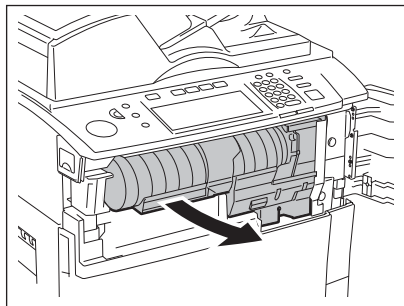

3 取出空的墨粉盒。

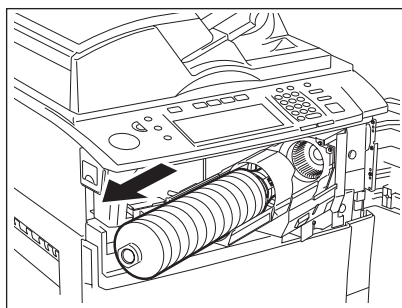

4 充分摇晃新的墨粉盒以抖松里面的墨粉。

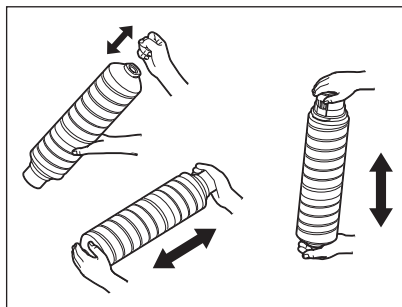

5 水平握住新的墨粉盒，按箭头方向拉掉封条。

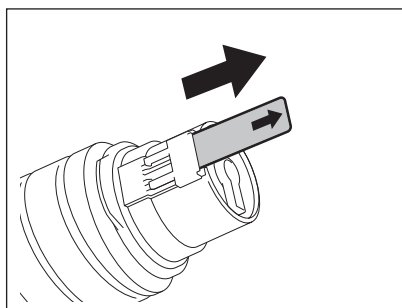

6 把墨粉盒安装到墨粉盒架上。

- 将多功能数码复印机上的橙色标签与墨粉盒上的橙色开闭器对齐，然后将墨粉盒插到底。
- 如果不能完全插入墨粉盒，轻轻旋转它以检查它的位置，然后再插入。
- 如果有墨粉散落，将其完全清除掉。

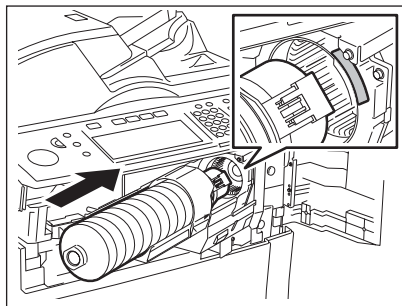

7 将墨粉盒支架归位。

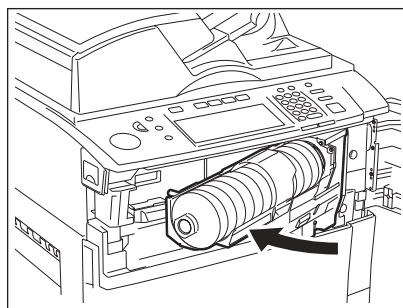

8 关闭墨粉盖板。

- 出现“等待添加墨粉”，并自动开始供应墨粉。

墨粉盒符号



当墨粉完全用完，复印无法进行时，墨粉盒符号开始闪烁，并出现以上信息。更换墨粉盒。(第 264 页“墨粉盖板符号”)

更换废粉盒符号

当该多功能数码复印机中安装的废粉盒满时，更换废粉盒符号开始闪烁。

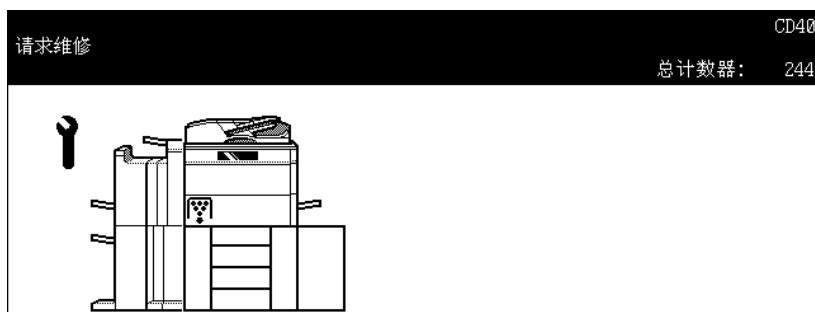

您的服务技术人员将更换废粉盒。当更换废粉盒符号闪烁时，请联系您的服务代表。

4. 卡纸符号

当复印机出现误送时，卡纸符号闪烁，显示相应的卡纸位置。按照触摸屏上的指导取出误送的纸张。

- 由于误送的时间，误送的纸张可能不会在图例中所示的正确位置上。

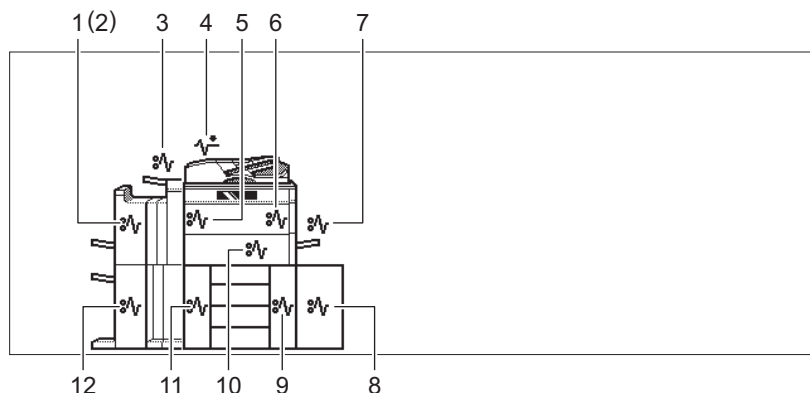

1. 整理期或脊缝式装订整理器（选购件）
2. 打孔单元（选购件）
3. 插页器单元（选购件）
4. 自动双面输稿器
5. 设备内部（出纸区）
6. 设备内部（纸张输送区）
7. 旁路供纸托盘
8. 扩展大容量供纸器（选购件）
9. 设备内部（供纸区）
10. 设备内部（双面单元区）
11. 设备内部（反转区）
12. 脊缝式装订整理期的脊缝式装订单元（选购件）

清除卡纸步骤

当发生误送时，通过以下步骤取出误送的纸张。

自动双面输稿器（☞ 第 269 页）



旁路供纸托盘（☞ 第 272 页）



扩展大容量供纸器（选购件）（☞ 第 272 页）



整理装置（选购件）（☞ 第 274 页）

（包括打孔单元和插页器单元）



设备内部（☞ 第 281 页）

选购件的拆卸 / 安装和移动

按照下列步骤在清除卡纸时拆卸、安装和移动整理装置 (包括打孔单元和插页器单元) 和扩展大容量供纸器。

当心

安装这些选购件时, 不可使您的手指被卡在机器与选购单元之间。

拆卸 / 安装和移动整理装置

从设备上拆卸整理装置时:

手放在位置 A, 然后按键, 轻轻从设备中取出整理装置。

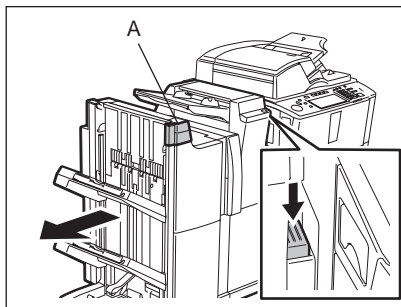

在设备上安装整理装置时:

手放在位置 A, 然后按键, 小心地安装整理装置。

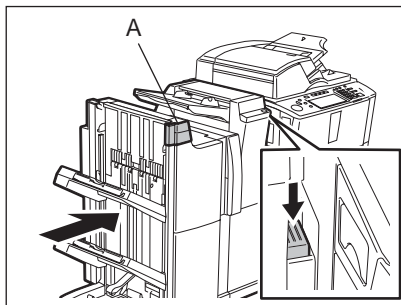

拆卸 / 安装和移动扩展大容量供纸器

从设备拆卸扩展大容量供纸器时：

按键时，小心地取出扩展大容量供纸器。

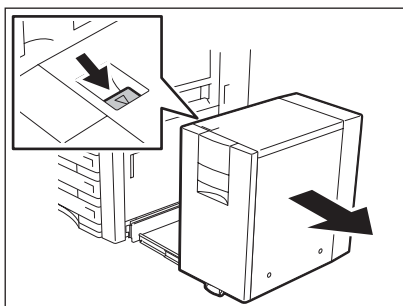

在设备上安装扩展大容量供纸器时：

手放在位置 A，然后按键，小心地安装扩展大容量供纸器。

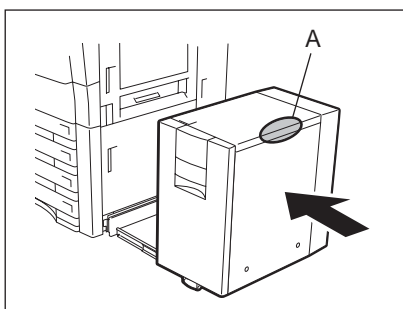

自动双面输稿器

- 1 按自动双面供纸器上的键，打开上盖板。

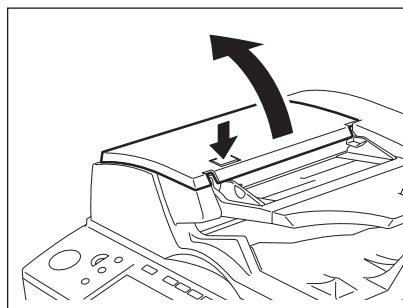

2 旋转旋钮，取出所有误送的原稿。

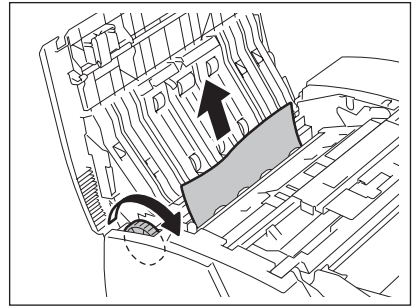

3 打开导板，取出所有误送的纸张。

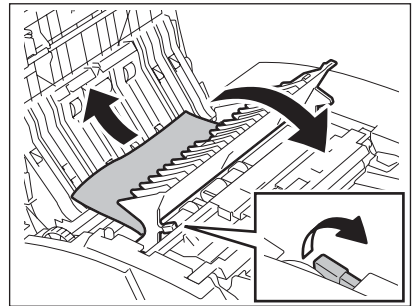

4 合上导板。

5 打开原稿输送托盘，然后取出任何误送的原稿。

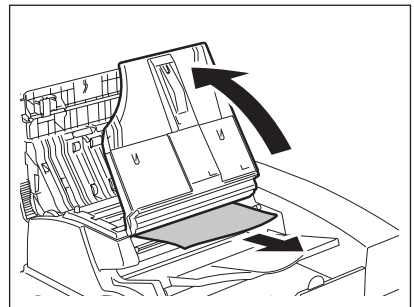

6 打开大尺寸原稿输出托盘，然后取出任何误送的原稿。

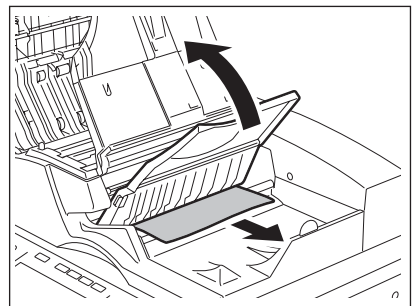

7 关闭大尺寸原稿输出托盘、原稿输送托盘，然后关闭自动双面书稿器的上盖板。

8 打开自动双面输稿器。

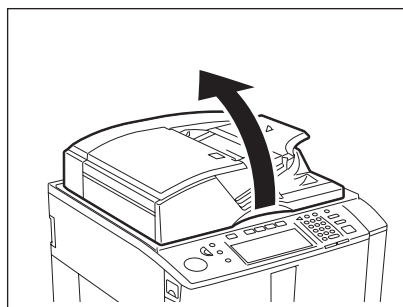

9 打开锁以打开压纸板。

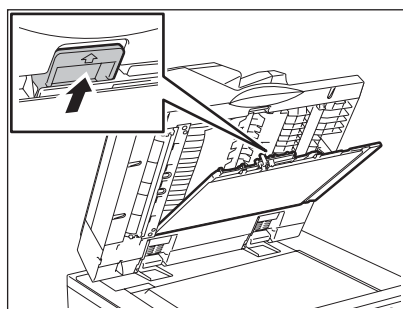

10 取出双面区任何误送的原稿。

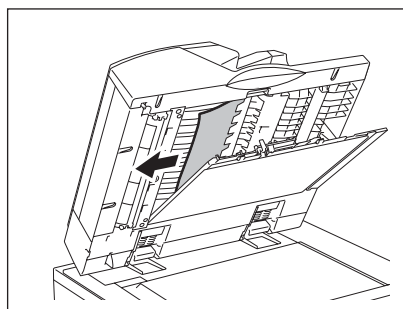

11 关闭压纸板和自动双面书稿器。

9

旁路供纸托盘

- 1 从旁路供纸托盘取出纸张。

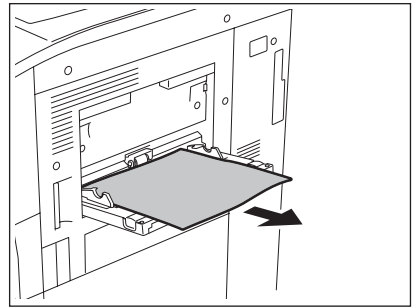

扩展大容量供纸器

- 1 按键时，小心地从多功能数码复印机取出扩展大容量供纸器。

(关于拆卸 / 安装和移动选购件的注意事项，参见  第 268 页。)

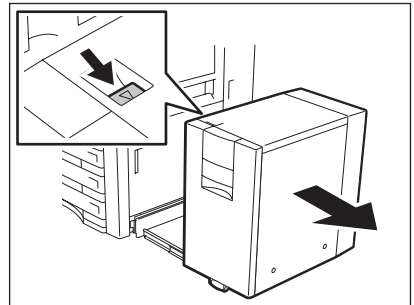

- 2 旋转扩展大容量供纸器的旋钮取出纸张。

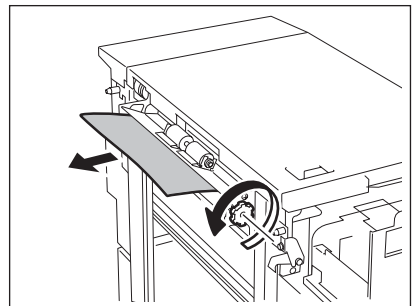

3 从旁路供纸托盘盖取出纸张。

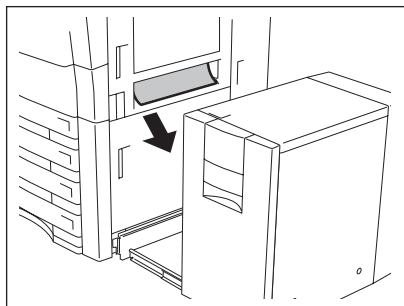

4 打开纸盒取出误送的纸张。

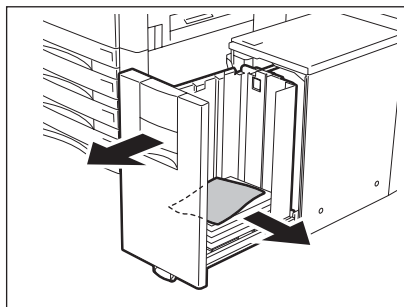

5 关闭纸盒，在设备上安装扩展大容量供纸器。

(关于拆卸 / 安装和移动选购件的注意事项，参见  第 268 页。)

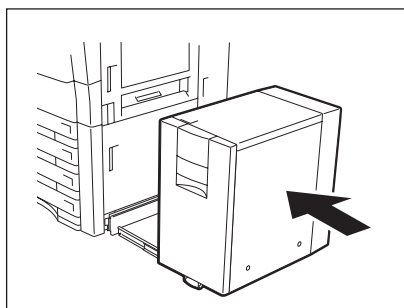

整理器

< 打孔单元 >

取出打孔单元中的卡纸的步骤。如果未安装打孔单元，则不需要此步骤。

< 插页器单元 >

取出插页器单元中的卡纸的步骤。如果未安装插页器单元，则不需要此步骤。

< 脊缝式装订整理器 >

取出脊缝式装订单元中的卡纸的步骤。如果未安装脊缝式装订单元，则不需要此步骤。

1 按键时，从设备上取下整理装置。

(关于拆卸 / 安装和移动选购件的注意事项，参见  第 268 页。)

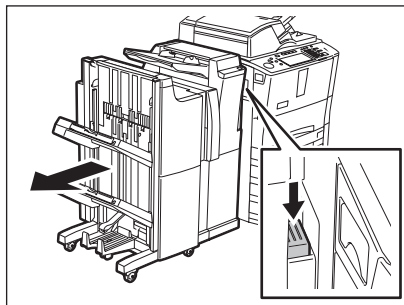

2 < 打孔单元 > 开启打孔单元的盖板。

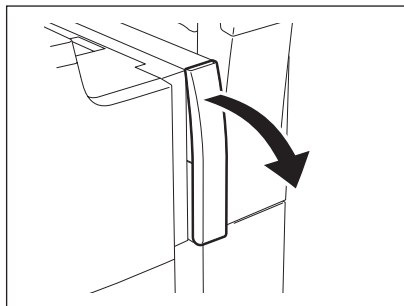

3 < 打孔单元 > 旋转标签上指示区中三角标记处的旋钮。

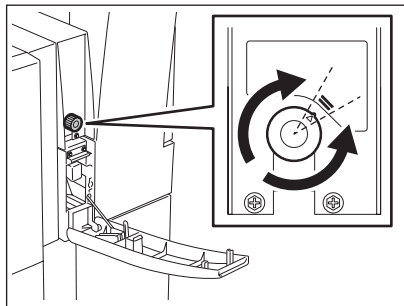

4 < 打孔单元 > 关闭打孔单元的盖板。

5 取出可在整理装置供纸区看见的任何卡纸。

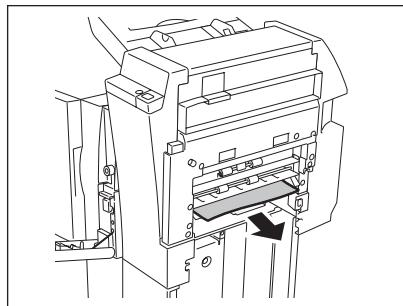

6 < 插页器单元 >
推动杠杆，打开取卡纸盖板。

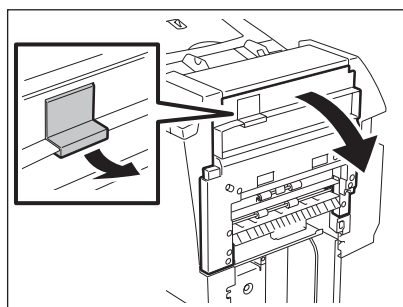

7 < 插页器单元 >
取出卡纸。

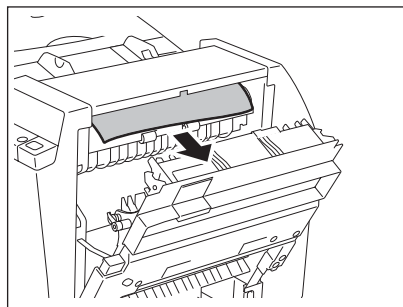

8 关闭取卡纸盖板。

9 < 插页器单元 >
开启下盖板。

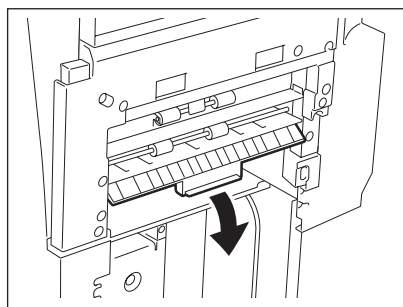

10 < 插页器单元 >
取出卡纸。

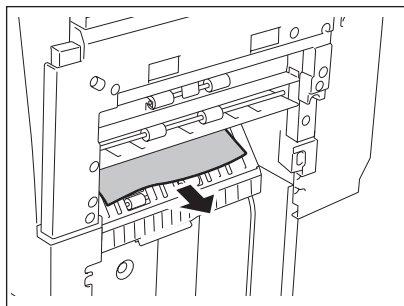

11 < 插页器单元 >
关闭下盖板。

12 < 插页器单元 >
打开供纸托盘，取出纸张。

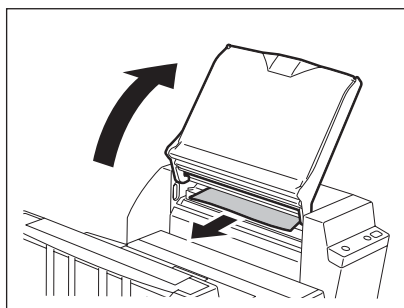

9

13 打开整理器或脊缝式装订整理器的上盖板。

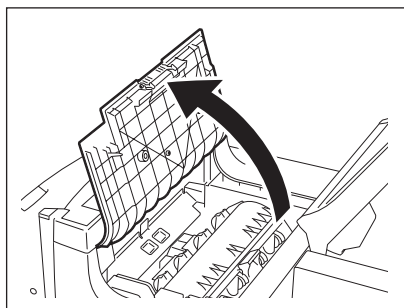

14 拉旋钮 1 以打开缓冲滚筒盖板，然后取出卡纸。

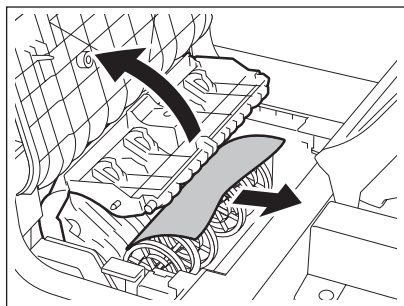

15 拉上整理器后侧的旋钮以打开导板。

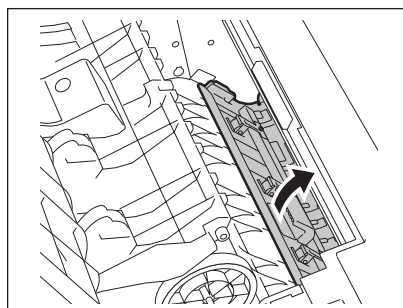

16 取出卡纸，然后关闭导板。

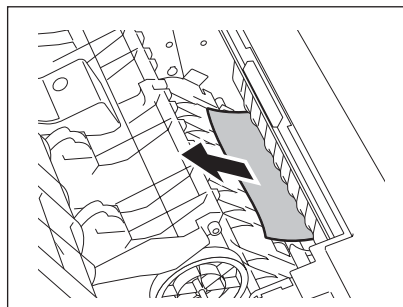

17 拉旋钮 2 以打开缓冲滚筒。

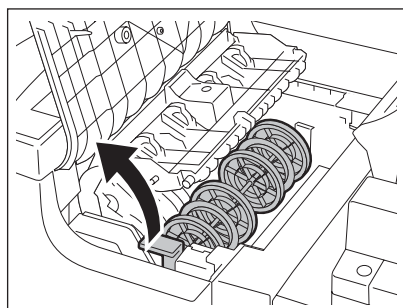

18 从较低区盖取出纸张。

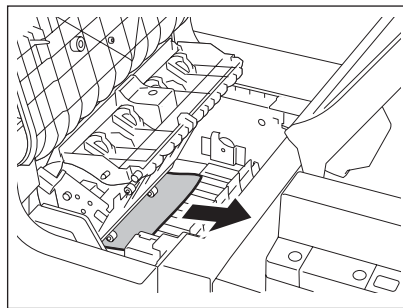

19 从整理器或脊缝式装订整理器的出纸处取出卡纸。

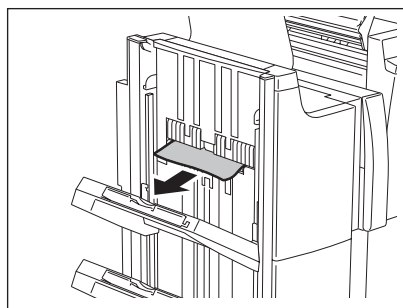

20 关闭缓冲滚筒，缓冲滚筒盖板和整理器或脊缝式装订整理器的上盖板。

21 < 插页器单元 >
将插页器单元的供纸托盘归位。

22 < 脊缝式装订整理器 > < 插页器单元 >
打开插页器单元的下盖板。

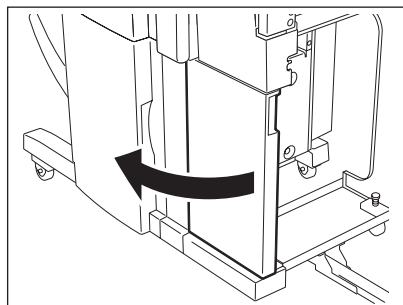

23 < 脊缝式装订整理器 >
打开导板。

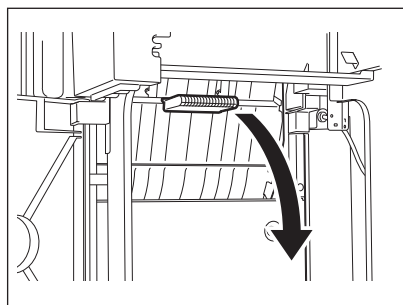

- 24** < 脊缝式装订整理器 >
取出卡纸，然后关闭导板。

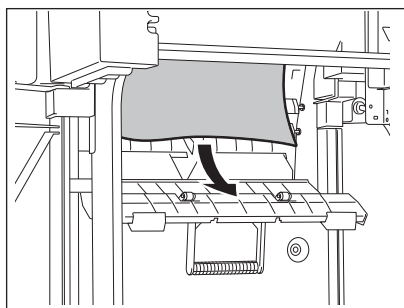

- 25** < 脊缝式装订整理器 > < 插页器单元 >
关闭插页器单元的下盖板。

- 26** < 脊缝式装订整理器 >
打开脊缝式装订整理器下盖板。

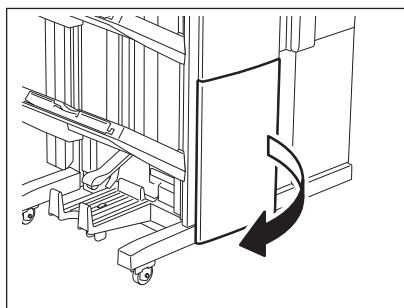

- 27** < 脊缝式装订整理器 >
逆时针方向旋转右手边的旋钮直到它停止。

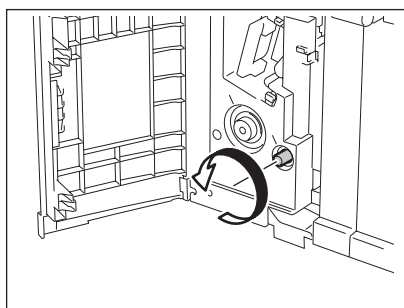

- 28** < 脊缝式装订整理器 >
顺时针方向推左手边的旋钮时，旋转它以取出卡纸。

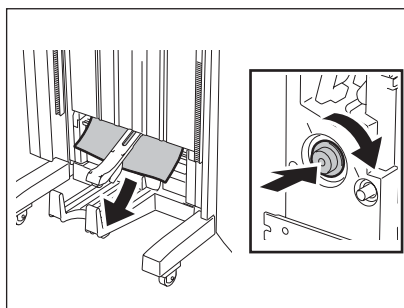

29 < 脊缝式装订整理器 >
开启出纸口盖板。

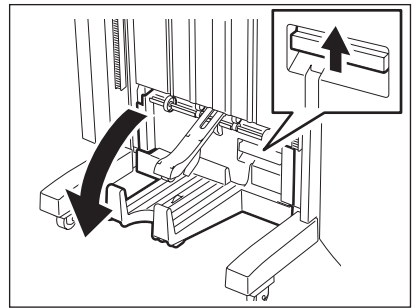

30 < 脊缝式装订整理器 >
取出卡纸。

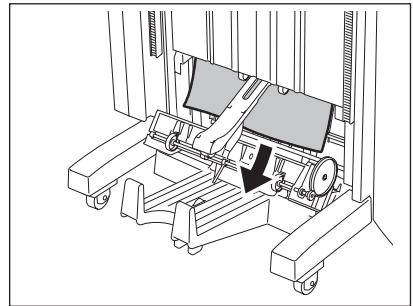

31 < 脊缝式装订整理器 >
关闭出纸口盖板和脊缝式装订整理器的下盖板。

9 **32** 按键时，在设备上安装整理装置。
(关于拆卸 / 安装和移动选购件的注意事项，参见 第 268 页。)

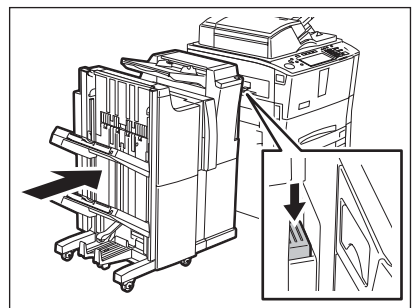

设备内部

< 整理器 >

如果未安装整理装置，则不需要此步骤。

< 扩展大容量供纸器 >

如果未安装扩展大容量供纸器，则不需要此步骤。

1 < 扩展大容量供纸器 >

按键时，小心地从多功能数码复印机取出扩展大容量供纸器。

(关于拆卸 / 安装和移动选购件的注意事项，参见  第 268 页。)

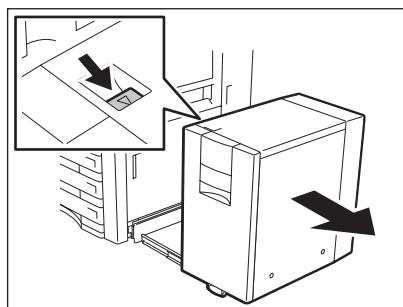

2 打开供纸盖板。

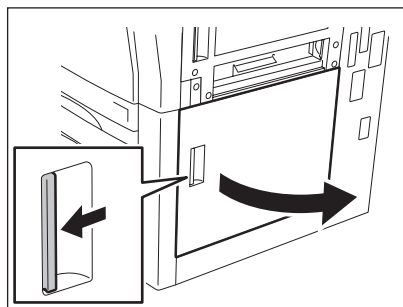

3 从纸盒取出纸张。

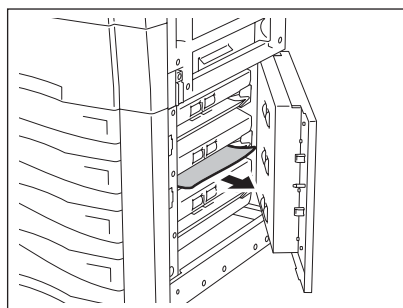

4 打开已放入纸张的纸盒，取出纸张。

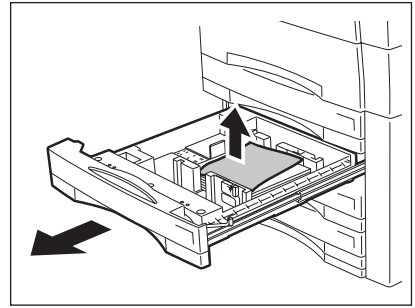

5 关闭纸盒和供纸盖板。

6 开启旁路盖板。

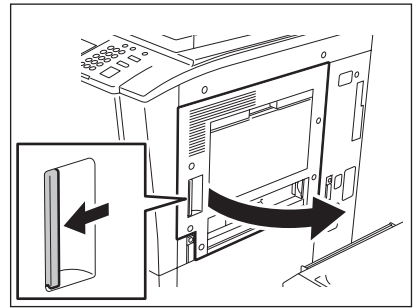

7 取出卡纸。

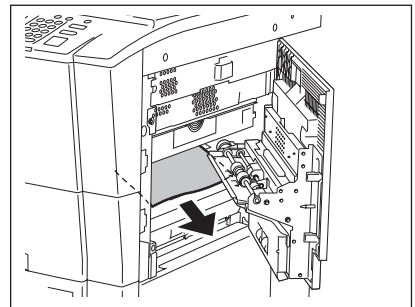

8 关闭旁路盖板。

9 < 扩展大容量供纸器 >

在设备上安装扩展大容量供纸器。

(关于拆卸 / 安装和移动选购件的注意事项, 参见  第 268 页。)

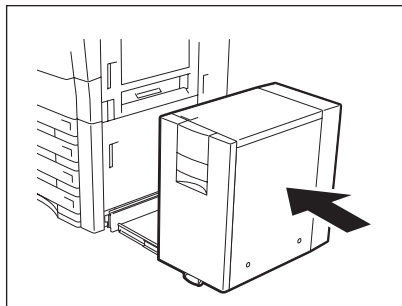

10 < 整理器 >

按键时, 从设备上取下整理装置。

(关于拆卸 / 安装和移动选购件的注意事项, 参见  第 268 页。)

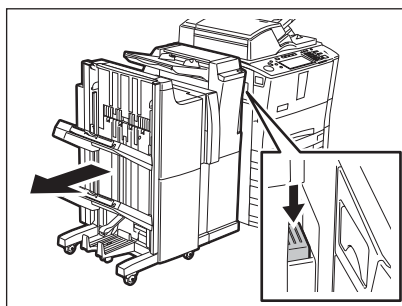

11 开启出口盖板。

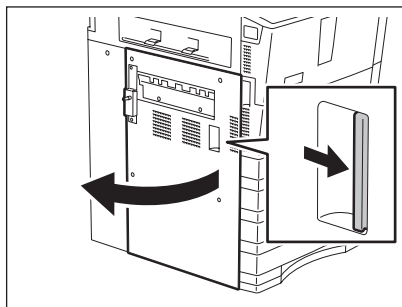

9

12 从盖板处取出纸张。

A: 双面单元

B: 导板

当心

不要接触双面单元和导板的金属部分。否则会导致烫伤。

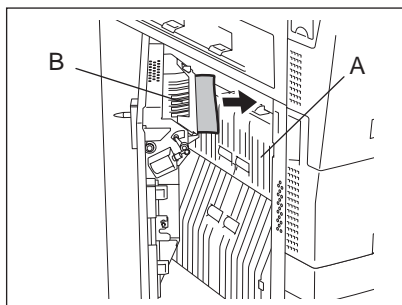

13 从上面单元的中间取出纸张。

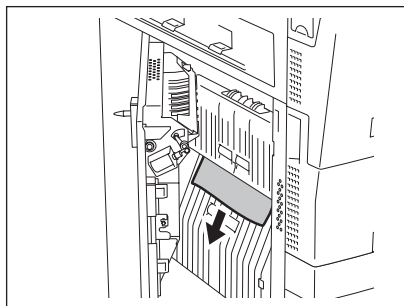

14 开启前盖板。

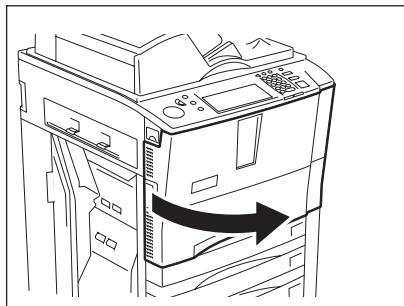

15 逆时针方向旋转定影单元的旋钮取出纸张。

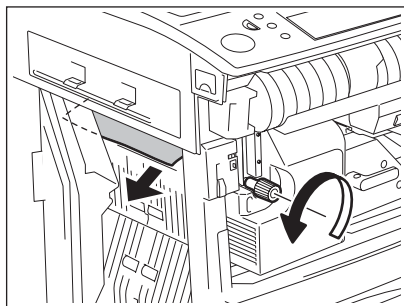

16 合上出口盖板。

17 < 整理器 >

按键时，在设备上安装整理装置。

(关于拆卸 / 安装和移动选购件的注意事项，参见  第 268 页。)

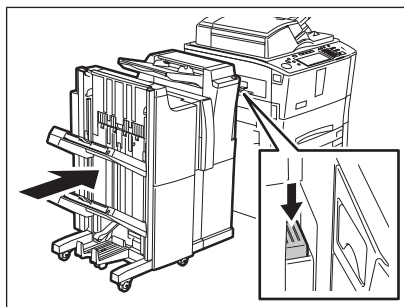

18 顺时针方向旋转杠杆 90 度以打开锁，然后取出转印 / 输送单元。

- 取出转印 / 输送单元直到停止。

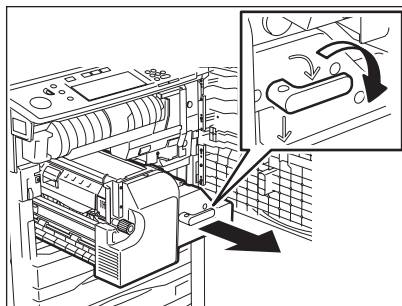

19 打开定影单元盖板。

当心

不得接触定影单元或其周围的金属区域。否则会导致烫伤。

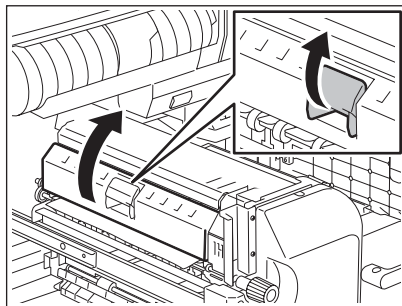

20 旋转旋钮取出纸张。

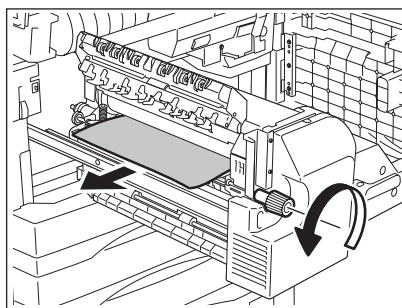

21 缓慢关闭定影单元盖板。

22 打开双面器导板。

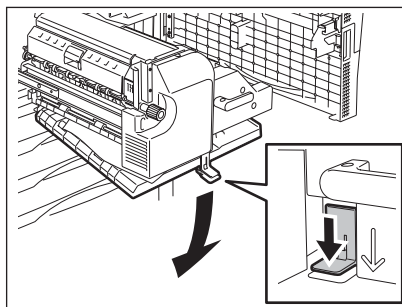

23 取出卡纸。

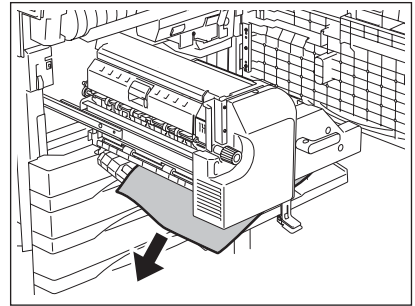

24 关闭双面器导板。

25 将转印 / 输送单元推进设备，然后逆时针方向旋转杠杆使其锁定。

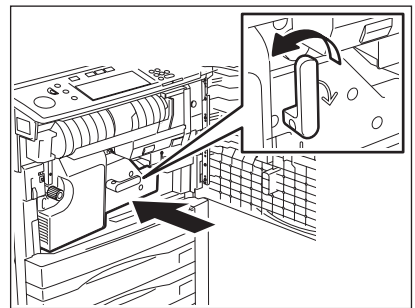

9

26 关闭前盖板。

5. 请求维修符号



1. 请求维修符号
2. 错误代码

警告

不要尝试自己维修、分解或调试多功能数码复印机。否则可能会导致起火或电击。

维护或维修多功能数码复印机内部零件时，必须联系维修技术人员。

当请求维修的符号闪烁并显示“复印机进纸错误按帮助键”时，将无法再输出。联系维修技术人员。

10. 当出现此消息时

1. “缺少墨粉”	290
2. “检查装订盒”	292
3. “检查脊缝式装订单元的装订盒”	294
4. “检查装订器”	296
5. “就绪（检查装订器）”	298
6. “检查脊缝式装订单元的装订器”	299
7. “就绪（检查脊缝式装订器）”	302
8. “就绪（打孔机垃圾已满）”	303
9. “电源故障”	304
10. “定期维护时间到”	305
11. “在控制面板上检查纸盒中的纸张尺寸设置”	306
12. “重新启动机器”	314

1. “缺少墨粉”

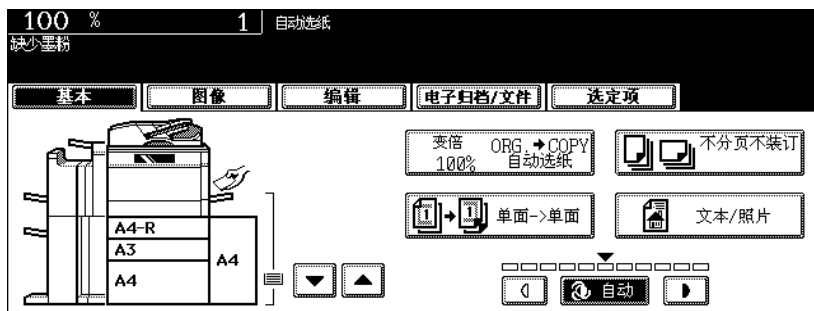

出现此消息通知您墨粉盒中的墨粉快用完。出现此消息后直到墨粉盒变空可以复印约 5000 张。在墨粉用完之前准备新的墨粉盒。

- 出现“安装新的黑色墨粉盒”且墨粉盖板符号闪烁后，更换墨粉盒。(第 264 页“墨粉盖板符号”)

提示

如果在安装新的墨粉盒后，此消息未消失，按照下列步骤删除此消息。

1 按下 [用户功能] 按钮。

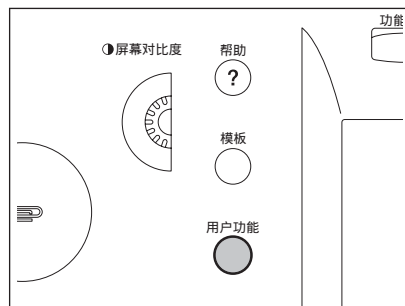

2 按下 [用户] 键。

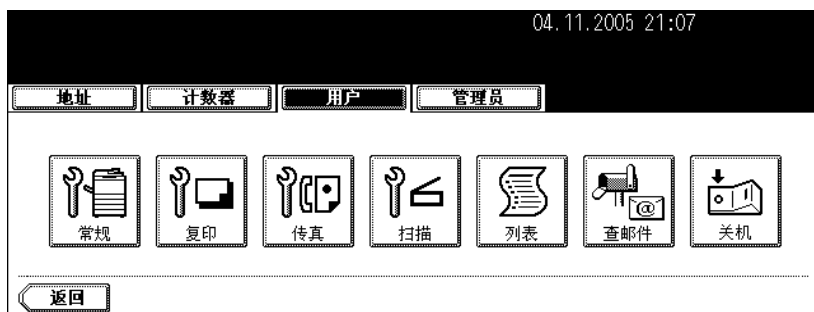

3 按下 [常规] 键。

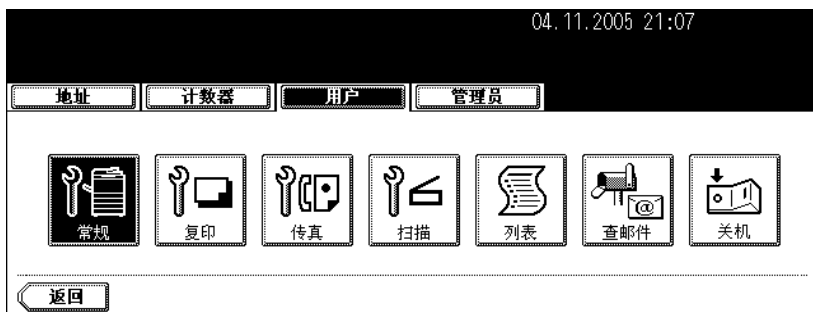

4 按下 [墨粉耗尽检测] 键。



5 按下 [是] 键。

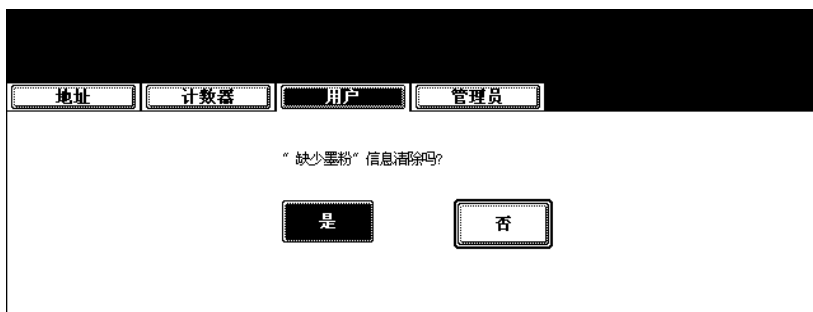

2. “检查装订盒”

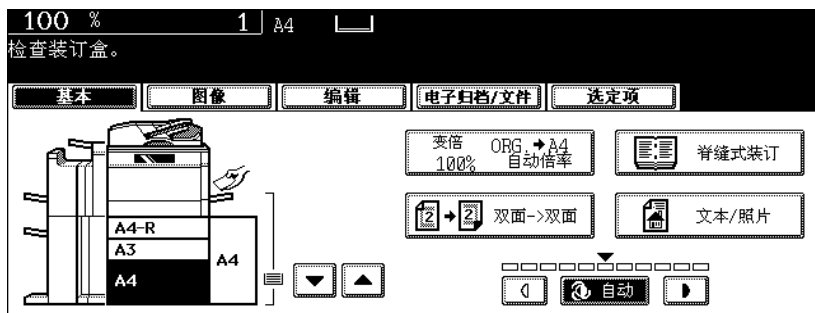

只有安装了整理器（选购件）时才显示此消息。当整理器钉盒里的钉用完时，将显示此消息。按照下列步骤在钉盒内添加钉。

1 打开整理器的前盖板。

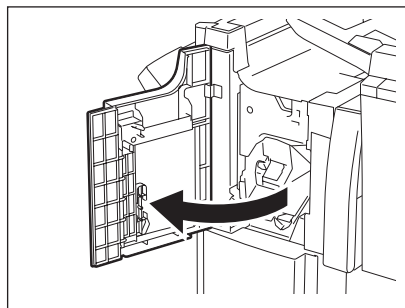

2 按下钉盒握柄松开锁扣，然后取出钉盒。

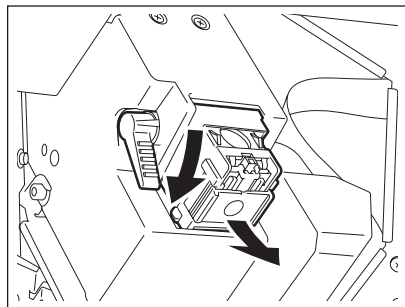

3 从钉仓中取出空的钉盒。

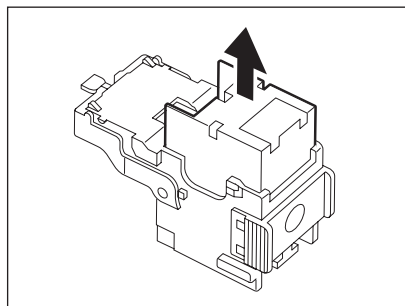

4 将新的钉盒放到钉仓中。

- 将新的钉盒推入到钉仓中，直到听到“喀嗒”的声音。
- 在钉盒被放入钉仓之前，不要拆除固定钉的封条。

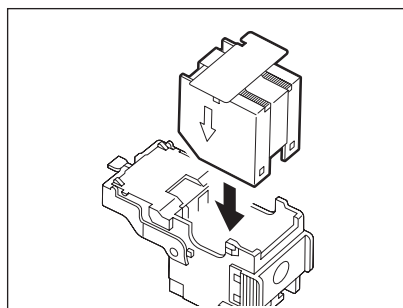

5 笔直向上拉掉固定钉的封条。

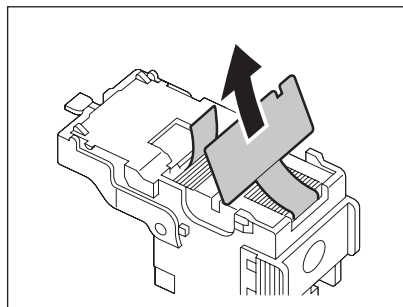

6 将钉盒装到装订器上。

- 插入钉盒直到装订器的杆上升并固定。

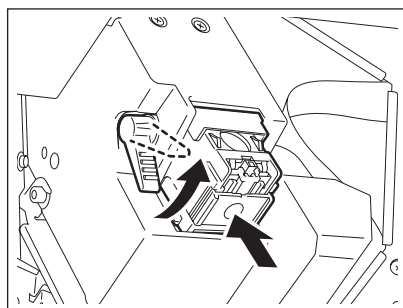

7 合上整理器的前盖板。

3. “检查脊缝式装订单元的装钉盒”

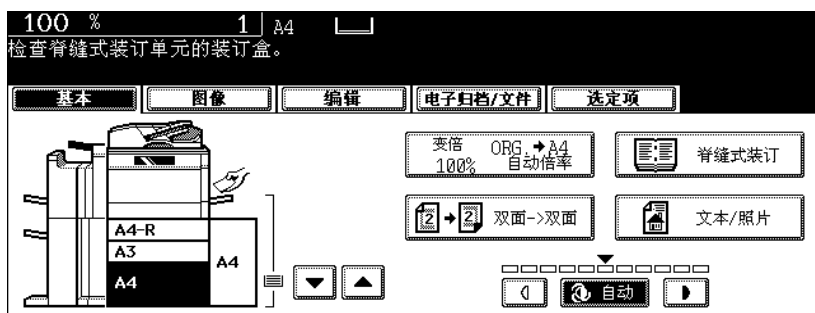

只有安装了脊缝式装订整理器（选购件）时才显示此消息。当脊缝式装订整理器（选购件）钉盒里的钉用完时，将显示此消息。
按照下列步骤更换钉盒。

1 打开脊缝式装订整理器下盖板。

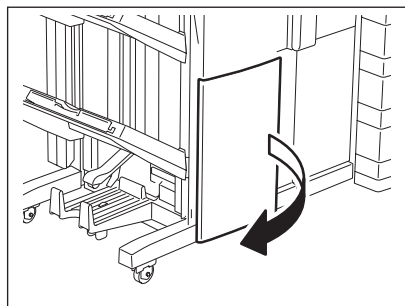

2 缓慢取出脊缝式装订单元。

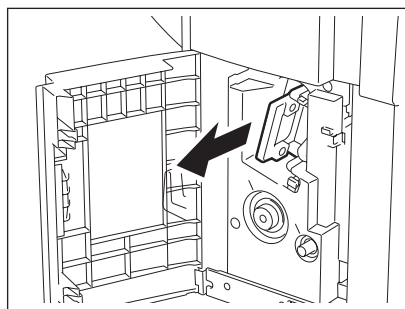

3 拉出脊缝式装订单元装订器的握柄以松开锁扣。然后顺时针方向旋转装订器约 60 度。

- 当装订器转到接近水平的位置时则会被锁住并固定。

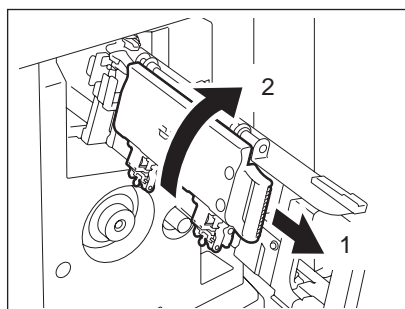

4 取出空的钉盒，然后安装新的钉盒。

- 一次更换两个钉盒。

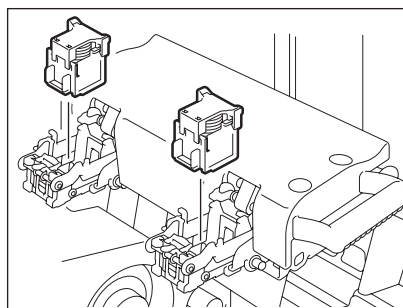

5 取出装订器的握柄，松开锁扣，然后旋转归位。

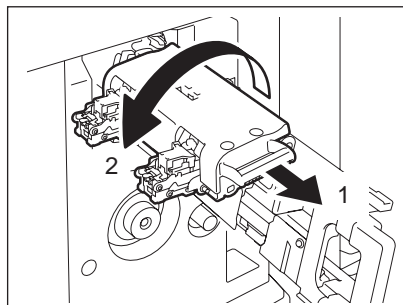

6 缓慢把脊缝式装订单元插入到脊缝式装订整理器中。

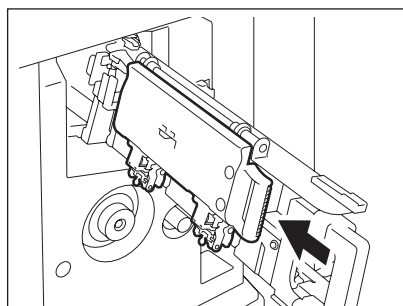

7 合上脊缝式装订整理器下盖板。

10

4. “检查装订器”

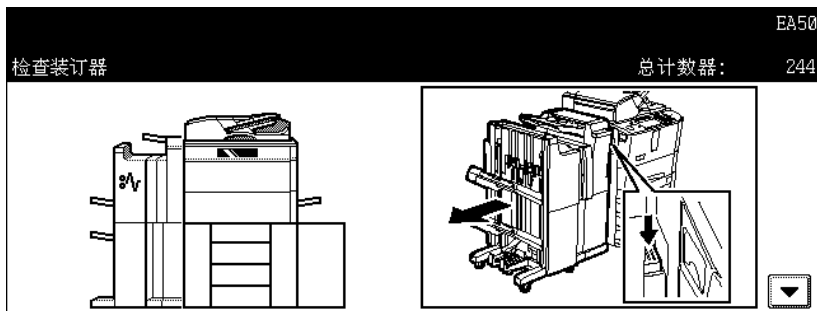

当整理器（选购件）中的装订器卡纸时，出现此消息。按照下列步骤取出卡纸。

1 打开整理器的前盖板。

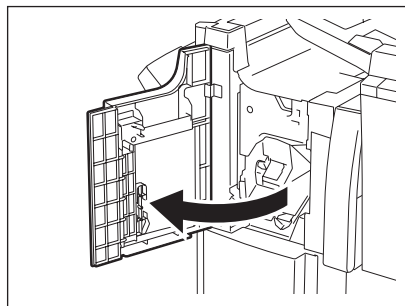

2 按下钉盒握柄松开锁扣，然后取出钉盒。

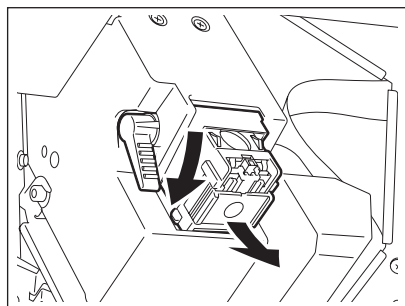

3 拿着握柄，压低导板。

A: 装订区

当心

不得接触装订区域。否则会给您造成人身伤害。

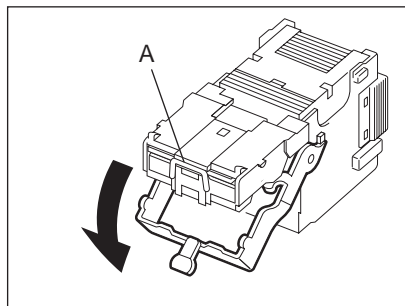

4 用尖物体取出任何卡住的钉书钉。

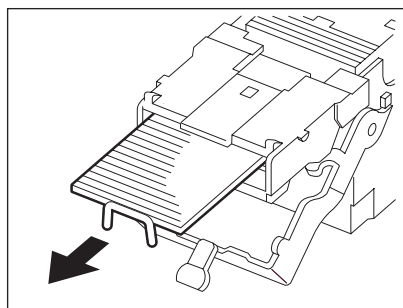

5 拿着把手，把导板放回到原来的位置。

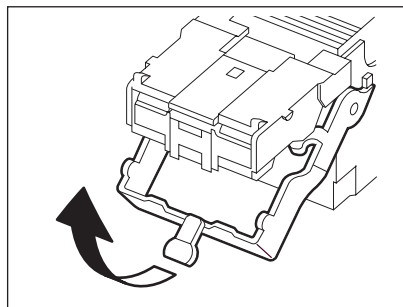

6 将钉盒装到装订器上。
• 插入钉盒直到装订器的杆上升并固定。

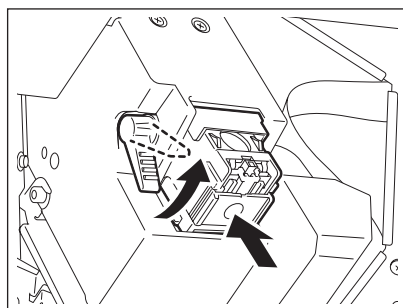

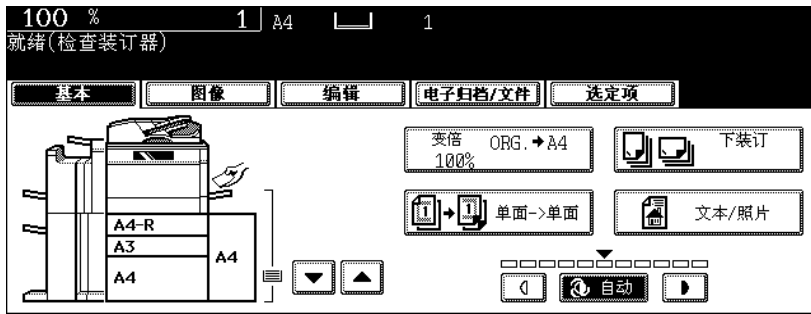

7 合上整理器的前盖板。

5. “就绪（检查装订器）”



只有安装了整理器（选购件）时才显示此消息。当整理器的装订器中的钉书钉用完或整理器中钉书钉卡住时，出现此消息。

按照  第 292 页 “2. “检查装订盒”” 或  第 296 页 “4. “检查装订器”” 中的步骤清除错误。

6. “检查脊缝式装订单元的装订器”

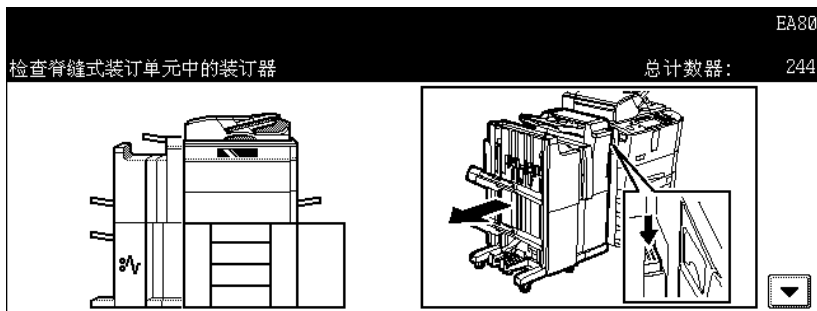

当脊缝式整理器（选购件）中的钉书钉卡住时，出现此消息。按照下列步骤取出卡纸。

1 打开脊缝式装订整理器下盖板。

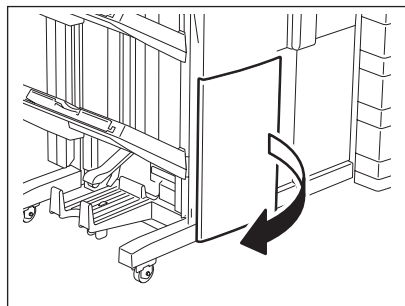

2 缓慢取出脊缝式装订单元。

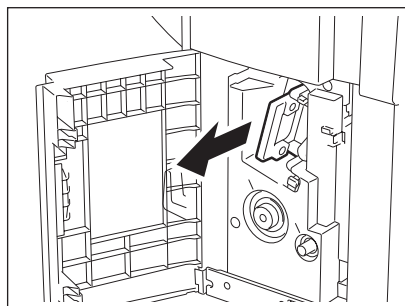

3 拉出脊缝式装订单元装订器的握柄以松开锁扣。然后顺时针方向旋转装订器约 60 度。

- 当装订器转到接近水平的位置时则会被锁住并固定。

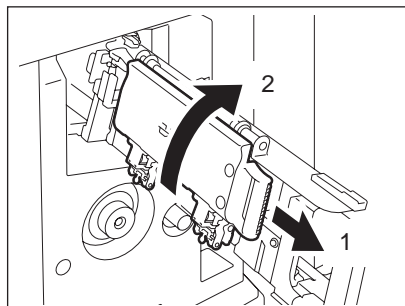

4 取出钉盒。

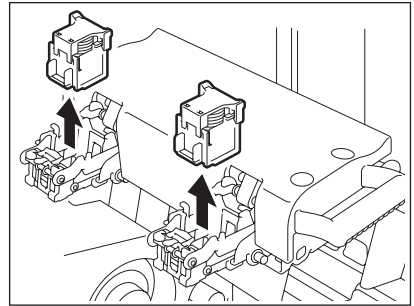

5 按 1 松开锁扣，然后握住把手 2 拉出窗板。

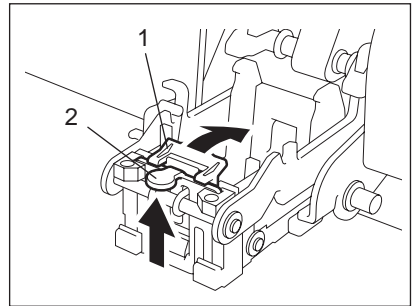

6 取出任何卡住的钉书钉。

A: 装订区

当心

不得接触装订区域。否则会给您造成人身伤害。

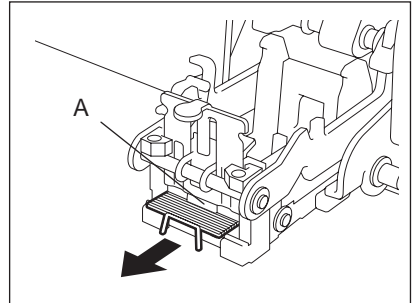

7 按把手 2 把窗板放回原来的位置。

- 检查 1 的卡销是否悬挂在窗板上。

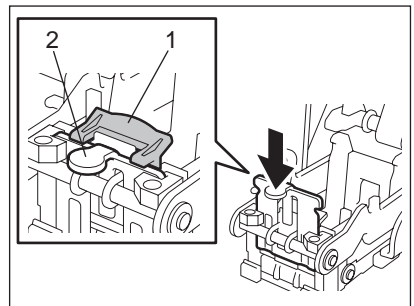

8 安装钉盒。

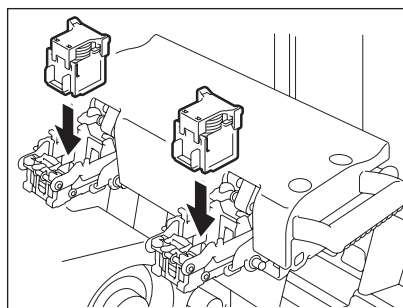

9 拉装订器上的把手松开锁扣，然后把装订器拉下到原来的位置。

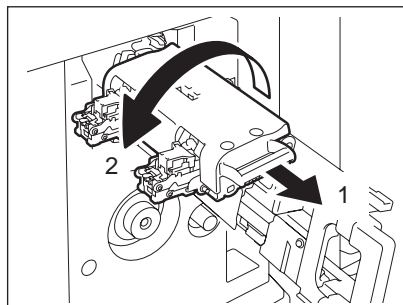

10 缓慢把脊缝式装订单元插入到脊缝式装订整理器中。

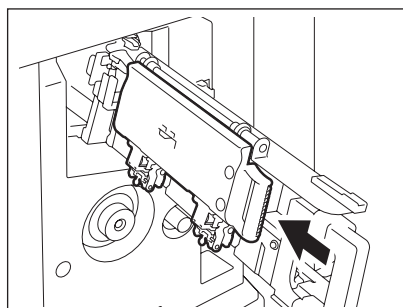

10

11 合上脊缝式装订整理器下盖板。

7. “就绪（检查脊缝式装订器）”

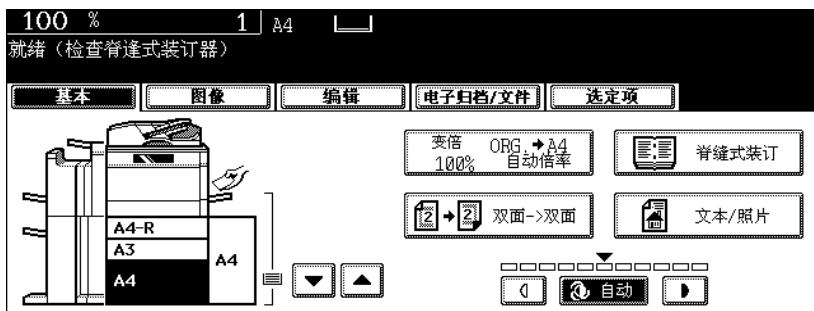

只有安装了脊缝式装订整理器（选购件）时才显示此消息。当脊缝式装订整理器的装订器中的钉书钉用完或脊缝式装订整理器中钉书钉卡住时，出现此消息。

按照 第 299 页“6. “检查脊缝式装订单元的装订器””中的步骤取出卡住的钉书钉。

如果钉书钉用完，按照下列步骤和 第 294 页“3. “检查脊缝式装订单元的装订盒””中的步骤处理。

1 参见 第 294 页“3. “检查脊缝式装订单元的装订盒””的步骤 1 到步骤 6

- 不要合上脊缝式装订整理器下盖板。

2 检查以下 2 项进行测试装订。

- 脊缝式装订整理期是否固定安装在多功能数码复印机上。
- 该多功能数码复印机中是否放入了 A3, A4-R 或 B4 纸。

3 合上脊缝式装订整理器下盖板。

- 自动进行测试装订。

提示

如果在未满足步骤 2 的条件时合上脊缝式装订整理器的下盖板，则不会进行测试装订。装订的反空转需要进行测试装订。满足步骤 2 的条件并再次打开 / 关闭脊缝式装订整理器后，确保进行测试装订。

8. “就绪（打孔机垃圾已满）”

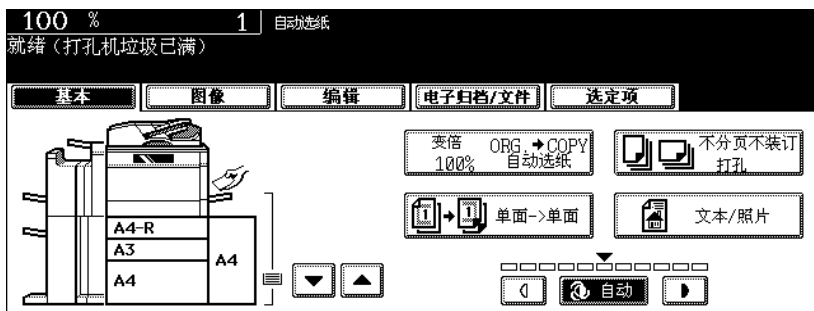

当打孔单元（选购件）中打孔纸屑箱的碎纸屑满时，出现此消息。按照下列步骤处理纸屑。

1 开启打孔单元的盖板。

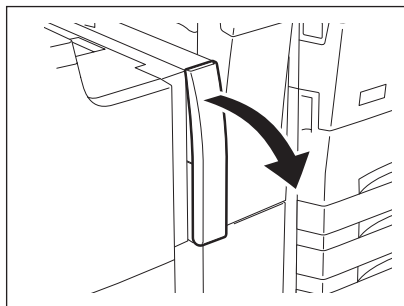

2 取出打孔器纸屑箱。

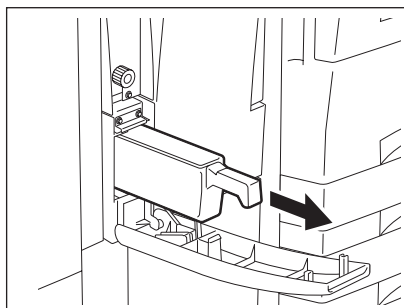

3 倒空纸屑。

4 放好打孔纸屑箱。

5 关闭打孔单元的盖板。

9. “电源故障”

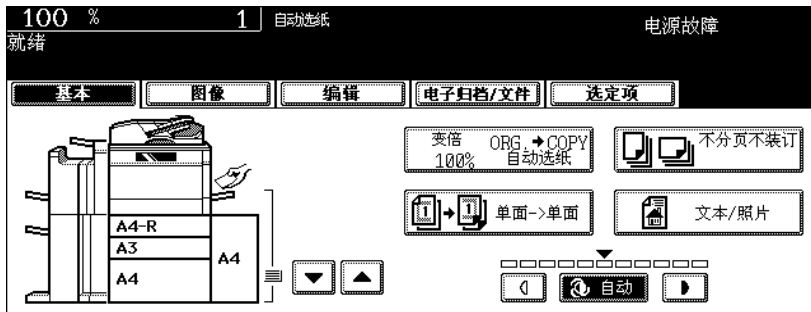

由于电源故障的原因而中断作业时，显示此消息。电源故障时正在进行的作业可能会被删除。按 [作业状态] 键确认作业状态。如果在接收传真时出现此消息，请求发送人再次发送传真。

10. “定期维护时间到”

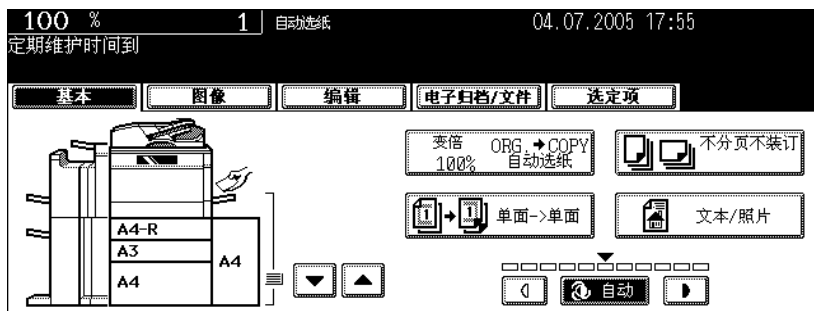

当要求合格的服务技术人员进行帮助时，显示此消息。请联系维修服务人员。

当要求这种帮助时也会出现此消息。请联系维修服务人员。

“定期维护时间到（定影清洁网）”

提示

连续使用多功能数码复印机而不更换定影清洁网会造成打印图像上出现污点。

11. “在控制面板上检查纸盒中的纸张尺寸设置”

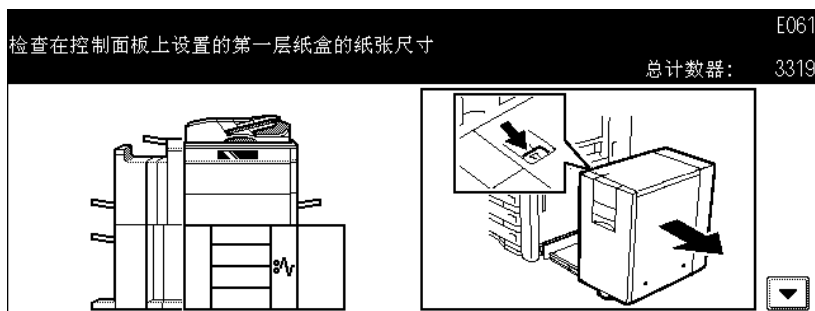

当纸盒或旁路供纸托盘上放入的纸张的实际尺寸与多功能数码复印机中此纸盒或旁路供纸托盘的注册尺寸不同时，显示此消息。有如下所示的 4 条消息。

- “检查在控制面板上设置的第一层纸盒的纸张尺寸”
- “检查在控制面板上设置的第二层纸盒的纸张尺寸”
- “检查在控制面板上设置的旁路送纸的纸张尺寸”

发生卡纸，并出现以上消息中的任一条时，如果只取出卡纸将会发生其他的卡纸。确保按照以下步骤处理此错误。

- 事先记下卡纸的位置和消息中显示的纸盒号，因为您在操作此步骤时不显示取出卡纸的指示。在复印或从传真或打印机打印时，此对应措施根据卡纸发生的时间而不同。

复印时（使用纸盒）

1 关闭多功能数码复印机的电源。

- 不可关闭多功能数码复印机。

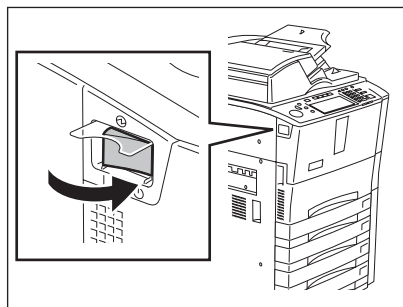

2 取出卡纸。

- 第 267 页 “4. 卡纸符号”

- 3 取出消息中提示的纸盒。然后取出里面所有的纸张。

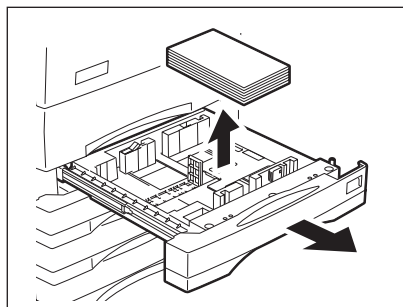

- 4 合上纸盒，然后打开电源。

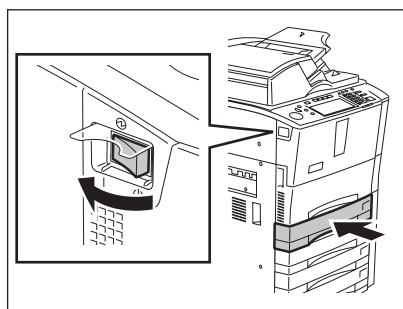

- 5 按下控制面板上的 [用户功能] 键。

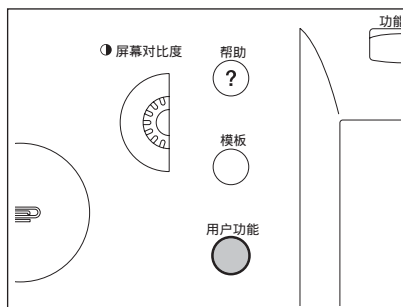

- 6 按下触摸屏上的 [用户] 键，显示 [用户] 菜单。

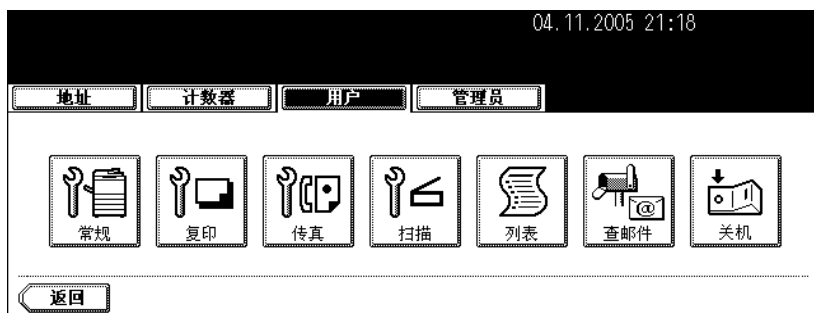

7 按下触摸屏上的 [常规] 键。

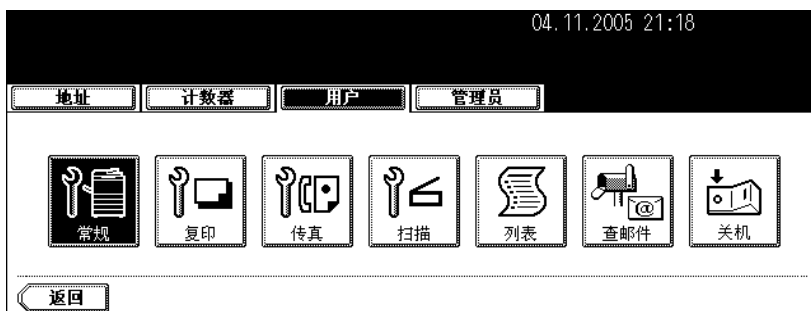

8 按下触摸屏上的 [纸盒] 键。

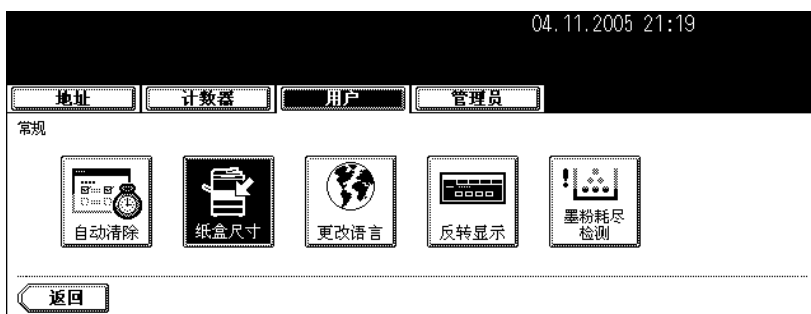

9 按下触摸屏上对应消息中提示的纸盒的键。

10

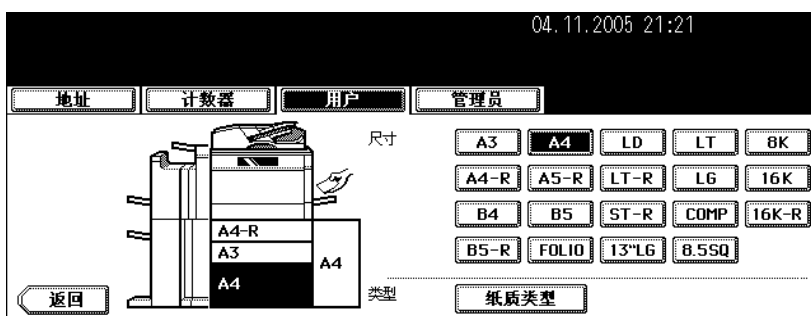

10 按对应纸盒中放入的纸张尺寸的键。

📖 第 34 页 “4. 设置复印纸”

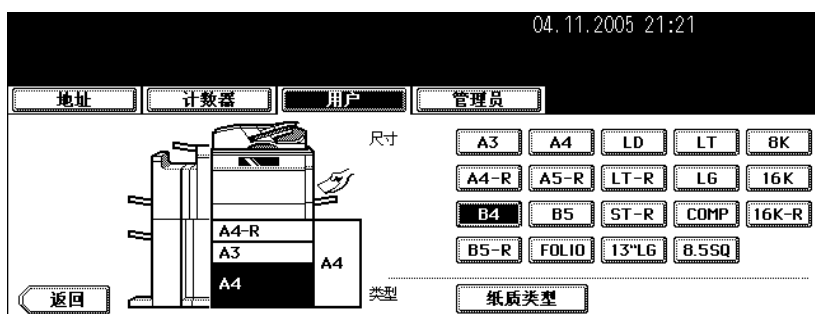

11 放好取出的纸张和原稿，然后重新复印。

复印时（使用旁路供纸托盘）

1 关闭多功能数码复印机的电源。

- 不可关闭多功能数码复印机。

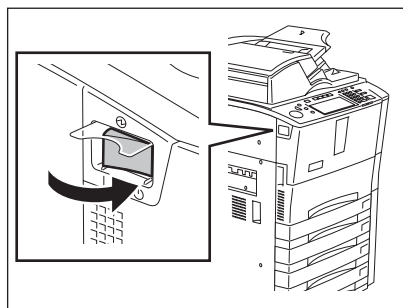

2 取出卡纸。

📖 第 267 页 “4. 卡纸符号”

3 从旁路供纸托盘取出所有纸张。

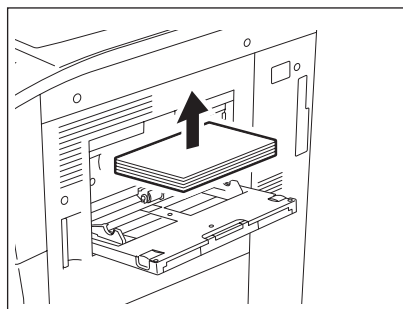

4 打开电源。

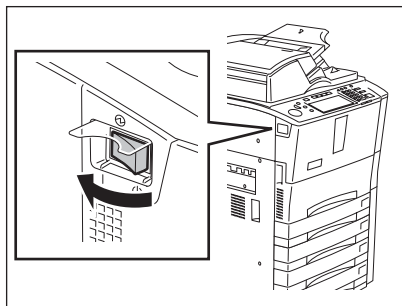

5 把纸张放在旁路供纸托盘上，并选择纸张尺寸。

 第 66 页 “6. 旁路供纸复印”

6 放好原稿，然后重新尝试复印。

从传真机或打印机打印时 (使用纸盒)

1 关闭多功能数码复印机的电源。

- 不可关闭多功能数码复印机。

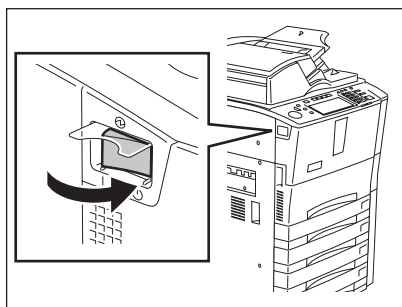

2 取出卡纸。

 第 267 页 “4. 卡纸符号”

3 取出消息中提示的纸盒。然后取出里面所有的纸张。

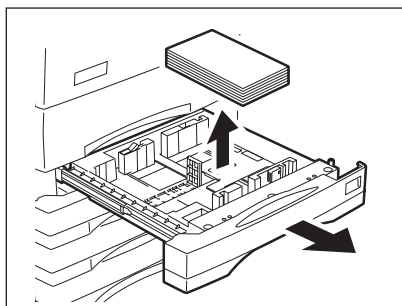

4 合上纸盒，然后打开电源。

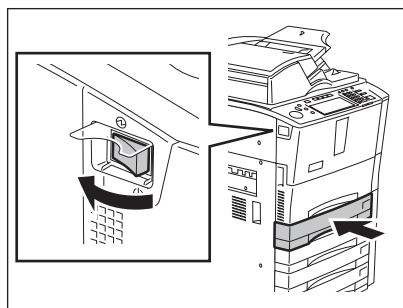

5 在触摸屏上看尺寸显示，检查消息中提示的纸盒注册的纸张尺寸。

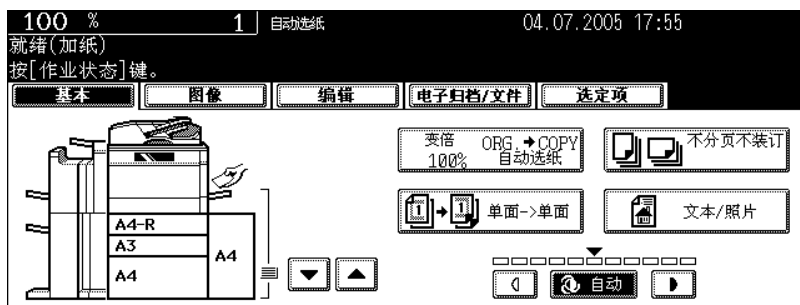

6 在消息提示的纸盒中放好纸张（尺寸与您在步骤 5 检查的相同）。

📖 第 34 页 “4. 设置复印纸”

7 作业重新进行。

- 如果要在作业完成后再次更改纸张尺寸，确保放在纸盒中的纸张的尺寸与相应纸盒中在多功能数码复印机中注册的相同。

从打印机打印时 (使用旁路供纸托盘)

- 在接收传真时, 纸张不会从旁路供纸托盘输出。

1 关闭多功能数码复印机的电源。

- 不可关闭多功能数码复印机。

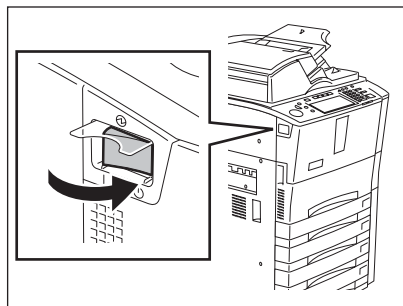

2 取出卡纸。

第 267 页 “4. 卡纸符号”

3 从旁路供纸托盘取出所有纸张。

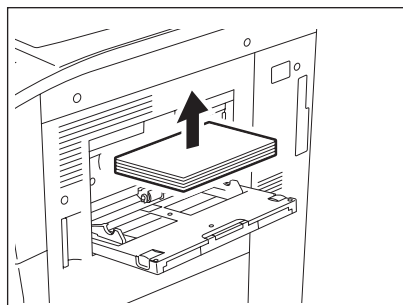

4 打开电源。

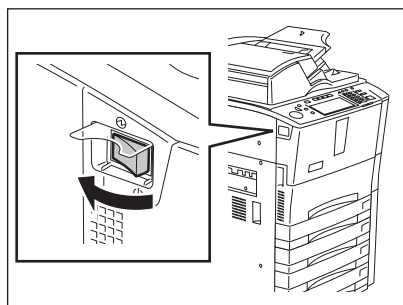

5 按下控制面板上的 [作业状态] 键。



6 显示“放纸在旁路导板上”消息后，在旁路供纸托盘上放入相符尺寸的纸张。

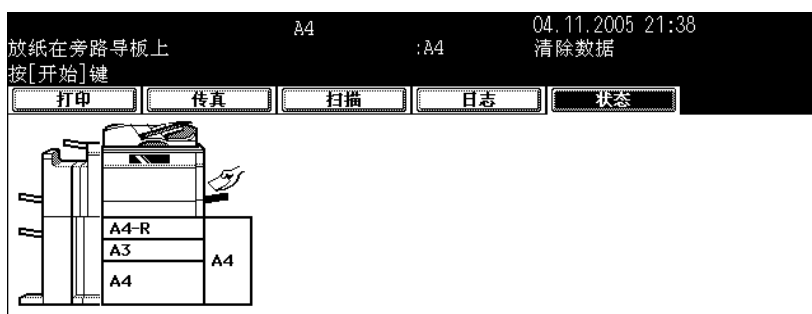

7 按下 [开始] 键。

12. “重新启动机器”

重新启动机器	CEP0
总计数器:	244

如果该多功能数码复印机由于发生错误无法正常操作，而可能通过重新启动设备得到恢复时，显示此消息。如果不能在控制面板上关闭机器，用电源开关重启。

11. 维护

1. 日常检查.....	316
2. 简单的故障排除.....	317

1. 日常检查

我们建议每周对下列项目进行清洁，使原稿能在清洁的环境下扫描。

小心不要划伤您清洁的元件。

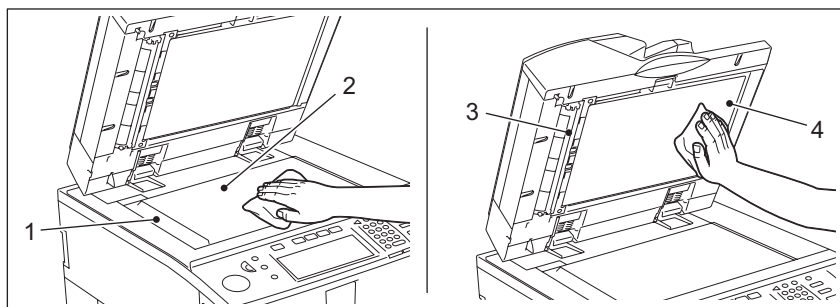

1. 扫描区域

使用干布或近干的湿布清洁表面。
不要使用酒精之类的溶剂。

2. 原稿玻璃

3. 导入区

4. 压纸板

根据污渍清洁表面。

- 用布（对折）擦拭干净。
- 用沾少量水的软布清洁。
- 用沾少量酒精的软布清洁，然后用干布擦拭干净。
- 用沾少量中性清洁剂的软布清洁，然后用干布擦拭干净。

当心

- 清洁多功能数码复印机表面时，不要使用稀释剂或汽油等溶剂。这将破坏表面的形状或使之褪色。
- 当使用化学清洁垫进行清洁时，认真阅读需要注意的方面。

2. 简单的故障排除

检查下列项目，如果故障仍然发生，寻求维修帮助。

复印机不启动

检查项目	对策	参考页
电源线插头牢牢地插在插座中？	牢牢地插入电源线插头。	-
前盖和墨粉盖完全关闭？	正确合上盖板。	第 20 页 “1. 各部分部件的描述”

频繁发生卡纸

检查项目	对策	参考页
显示了“在控制面板上检查纸盒（旁路）中的纸张尺寸设置”吗？	使放入纸盒或旁路供纸托盘上的纸张尺寸与多功能数码复印机中注册的尺寸相符。	第 306 页 “11. “在控制面板上检查纸盒中的纸张尺寸设置””
放入的纸张超过侧面导板的指示线了吗？	取出一些纸张，释放入的纸张厚度不超过指示线。	第 38 页 “在纸盒中放入纸张”
侧面导板或旁路供纸托盘与纸张之间的空间太窄 / 宽吗？	在侧面导板和纸张之间保持适当的距离，然后把纸张径直沿侧导板放好。	第 38 页 “在纸盒中放入纸张”
所有卡纸都被清除了吗？	由于卡纸可能难发现，请参照触摸屏上的指示。	第 267 页 “4. 卡纸符号”

当键或图标被按下时显示屏不变化

检查项目	对策	参考页
复印机处于节能模式（自动节能模式）？	按下控制面板上的[节能]或[开始]键退出自动节能模式。（复印机准备就绪需要一些时间）。	📖 第 33 页 “3. 节能模式”
因周定时器起作用，电源关闭？	按下[开始]键以回到电源开启状态。	参看[用户功能手册]。
部门代码被输入？	输入正确的部门代码。	📖 第 29 页 “用部门代码控制多功能数码复印机的使用时”
显示了“等待预热”消息吗？	一直等到复印机进入就绪状态。	📖 第 29 页 “接通电源开关”

无法设置功能

检查项目	对策	参考页
这些功能不能被组合设置？	见复印功能组合和图像调整组合真值表，再次设置。	📖 第 329 页 “4. 复印功能组合真值表”

图像浓度太低

检查项目	对策	参考页
屏幕上出现“安装新的墨粉盒”的消息了吗？	更换墨粉盒。	📖 第 264 页 “墨粉盖板符号”
图像浓度或背景调整设置比标准浅？	使用手动浓度键或背景调整功适当设置图像浓度。	📖 第 110 页 “6. 复印浓度调整”， 📖 第 114 页 “1. 背景调整”

图像浓度太高

检查项目	对策	参考页
图像浓度或背景调整设置比标准深？	使用手动浓度键或背景调整功适当设置图像浓度。	📖 第 110 页 “6. 复印浓度调整”， 📖 第 114 页 “1. 背景调整”

图像被沾污

检查项目	对策	参考页
自动双面输稿器完全合上?	彻底合上原稿盖板或自动双面输稿器以隔断外来光线。	📖 第 54 页 “2. 设置原稿”
压纸板、原稿盖板和扫描区域脏?	彻底清洁它们。	📖 第 316 页 “1. 日常检查”
图像浓度设置恰当?	用 [自动] 键或手动浓度键适当地设置图像浓度。	📖 第 110 页 “6. 复印浓度调整”
使用双面原稿?	如果能够透过原稿看到原稿的另一面, 使用背景调整功能适当的调整图像浓度 (浅) 。	📖 第 114 页 “1. 背景调整”
使用了高透明度的原稿?	在原稿下放上一张同等或更大的空白纸。	📖 第 57 页 “纸张原稿”

图像模糊

检查项目	对策	参考页
整个原稿恰当的放在玻璃表面?	将原稿稳妥的放在玻璃表面上, 并合上自动双面输稿器盖板。	-
纸张潮湿?	用新的纸张替换。	-

图像部分丢失

检查项目	对策	参考页
原稿尺寸、方向和缩放倍率与纸张尺寸相匹配?	选择与原稿相同尺寸的复印纸, 或设置适合于纸张尺寸的缩放倍率。	📖 第 76 页 “自动选纸 (APS)”, 📖 第 81 页 “2. 缩小和放大复印”
复印件边缘设置适当?	调整图像移位值。	📖 第 118 页 “1. 图像移位”

12. 规格和选购件

1. e-STUDIO600/720/850 规范	322
2. 选购件规格	326
3. 包装清单	328
4. 复印功能组合真值表	329
• 组合真值表 1/2	329
• 组合真值表 2/2	330

1. e-STUDIO600/720/850 规范

型号名称		DP-6000/7200/8500
类型		台式
原稿玻璃		固定
复印系统		间接电子照相方式
显影系统		双组分磁穗显影
定影方式		感应加热
光导体类型		OPC
原稿扫描系统		平面扫描系统 (当安装了自动双面输稿器: 固定扫描系统, 通过原稿移动来扫描)
原稿扫描传感器		线性 CCD 传感器
扫描光源		氙灯
分辨率	扫描	600 dpi x 600 dpi
	打印	2400 dpi x 600 dpi (平滑处理)
可以使用的原稿		单 / 多张、书本和三维物体
可以使用的原稿尺寸		最大 A3
可接受复印纸尺寸		纸盒: A3, A4, A4-R, A5-R, B4, B5, B5-R, FOLIO, LD, LG, LT, LT-R, ST-R, COMP, 13" LG, 8.5" SQ, 8K, 16K, 16K-R (大容量供纸器: A4)
		旁路供纸: 纸张尺寸在 100-297 mm (长), 148-432 mm (宽) 之内
可接受的复印纸厚度		64 - 209 g/m ² (纸盒和旁路供纸)
预热时间		大约 130 秒
首张复印时间 (A4)		e-STUDIO600/720 少于 4.0 秒, e-STUDIO850 少于 3.5 秒
连续复印速度		参看  第 324 页 “连续复印速度”。
多份复印		最多 9999 份复印件 (数字键输入)
图像消边宽度	复印	前端消边: 3.0 ± 2.0 mm, 后端消边: 2.0 ± 2.0 mm, 两侧消边: 2.0 ± 2.0 mm
	打印机	前端消边: 5.0 ± 2.0 mm, 后端消边: 5.0 ± 2.0 mm, 两侧消边: 5.0 ± 2.0 mm
缩放倍率		实际尺寸: 100 ± 0.5%
		变倍: 25 - 400% (以 1% 的步长改变)
		对于双面输稿器 25-200% (以 1% 的步长改变)
供纸方式		纸盒: 500 张 (80 g/m ²)
		大容量供纸器: 2500 张 (80 g/m ²)
		旁路供纸: 100 张 (80 g/m ²)
墨粉浓度调整		磁性自动墨粉系统

环境要求（正常使用）	温度：10 - 30°C， 湿度：20 - 85%（无凝露）
电源要求	220 - 240 V ± 10%， 9 A (50/60 Hz)
功率消耗	最少 2.0 kW（包括选购设备）
尺寸（只有复印机）	698 mm（长）x 789 mm（宽）x 1213 mm（高）
重量（只有复印机）	约 204 kg
所占空间	1401 mm（长）x 789 mm（宽）（包括纸张输出托盘和旁路供纸托盘）
存储能力	最多 2,000 页（每份作业）（东芝演示稿）

- 本规格根据复印条件和环境不同而不同。
- 上述纸张为东芝建议纸张。为了便于产品改进，规格和外形若有改变，恕不另行通知。

连续复印速度

张 / 分钟

纸张类型	纸张尺寸	供纸器	e-STUDIO600		e-STUDIO720		e-STUDIO850	
			面朝上	面朝下	面朝上	面朝下	面朝上	面朝下
普通纸 (64-80g/m ²)	A4, A5-R, B5, LT, ST-R, 8.5" SQ	纸盒 / 大容量 供纸器	60	60	72	72	85	85
		旁路供纸	46	46	46	46	50	50
	A4-R, B5-R, LT- R	纸盒	46	46	52	50	61	56
		旁路供纸	38	38	38	38	42	42
	B4, FOLIO, LG, COMP, 13" LG	纸盒	41	38	44	41	52	45
		旁路供纸	34	34	34	34	38	38
	A3, LD	纸盒	36	32	37	34	43	37
		旁路供纸 *1	30	30	30	30	34	34
厚纸 1 (- 105 g/m ²)	A4, A5-R, B5, LT, ST-R, 8.5" SQ	纸盒 / 大容量 供纸器	60	60	72	72	85	85
		旁路供纸	46	46	46	46	50	50
	A4-R, B5-R, LT- R	纸盒	46	46	52	50	61	56
		旁路供纸	38	38	38	38	42	42
	B4, FOLIO, LG, COMP, 13" LG	纸盒	41	38	44	41	52	45
		旁路供纸	34	34	34	34	38	38
	A3, LD	纸盒	36	32	37	34	43	37
		旁路供纸 *1	30	30	30	30	34	34
厚纸 2 (- 163 g/m ²)	A4, A5-R, B5, LT, ST-R, 8.5" SQ	纸盒 / 大容量 供纸器	60	60	72	72	85	85
		旁路供纸	46	46	46	46	50	50
	A4-R, B5-R, LT- R	纸盒	46	46	52	50	61	56
		旁路供纸	38	38	38	38	42	42
	B4, FOLIO, LG, COMP, 13" LG	纸盒	41	38	44	41	52	45
		旁路供纸	34	34	34	34	38	38
	A3, LD	纸盒	36	32	37	34	43	37
		旁路供纸 *1	30	30	30	30	34	34
厚纸 3 (- 209 g/m ²)	A4, A5-R, B5, LT, ST-R, 8.5" SQ	纸盒 / 大容量 供纸器	60	60	65	65	72	72
		旁路供纸	46	46	46	46	46	46
	A4-R, B5-R, LT- R	纸盒	46	46	50	48	52	50
		旁路供纸	38	38	38	38	38	38
	B4, FOLIO, LG, COMP, 13" LG	纸盒	41	38	43	40	44	41
		旁路供纸	34	34	34	34	34	34
	A3, LD	纸盒	36	32	37	34	37	34
		旁路供纸 *1	30	30	30	30	30	30

- 在指定纸张尺寸的情况下列出以上旁路复印速度，如果未指定纸张尺寸时，所有尺寸的复印速度则在“*1”列出。
- 以上值在原稿放在原稿玻璃上进行单面、100% 和不分页多份复印时测得。
- 表格中的“面朝上”和“面朝下”表示纸张输出面。
- 大容量供纸器中只可放入 A4 纸。
- 本规格根据复印条件和环境不同而不同。

自动双面输稿器

复印面	单面，双面
原稿数量 (A4)	100 张原稿 (50-80 g/m ²)
供纸速度	600 dpi: 71 张 / 分钟 300/150 dpi: 83 张 / 分钟 400/200 dpi: 79 张 / 分钟
可以使用的原稿	A3 - A5-R, LD - ST-R (A5 和 ST 不可用)
纸张厚度	50 - 127 g/m ² (单面原稿), 50 - 104 g/m ² (双面原稿)
电源	由主机提供

2. 选购件规格

整理器

型号名称	MJ-1027	MJ-1028		
类型	落地式			
可接受的纸张尺寸	A3, A4, A4-R, B4, B5, FOLIO, LD, LG, LT, LT-R, COMP			
可接受的复印纸厚度	64 - 256 g/m ²			
复印数量 一次装订 (MJ-1027, MJ-1028)		64 g/m ²	90 g/m ²	105 g/m ²
	A4, B5, LT	50 张	30 张	30 张
	A3, A4-R, B4, FOLIO, LD, LG, LT-R, COMP	30 张	15 张	15 张
装订位置	后、前、斜前、双钉			
脊缝式装订单元	N		Y	
装订容量	LD, LT-R, A3, A4-R, B4			
		64 g/m ²	90 g/m ²	105 g/m ²
		15 张	10 张	10 张
打孔单元	选购件			
电源	由复印机供电			
尺寸	616 (740)* mm (长) x 630 mm (宽) x 1023 mm (高)			
重量	约 43 kg		约 63 kg	
功率消耗	最大 170 W		最大 170 W	

* 括号中的尺寸值为取出副托盘时测得。

托盘容量

单位英寸 ± 7 mm

括号中的数值 = 80 g/m² 纸张的张数

模式	不分页		分页 / 分组		装订	
					未装入混合纸张	装入混合纸张
托盘号	1	2	1	2	1, 2	1, 2
A5-R, ST-R	140 (1000)	140 (1000)	-	-	-	-
B5-R	140 (1000)	140 (1000)	-	-	-	-
A4, B5, LT	250 (2000)	250 (2000)	250 (2000)	250 (2000)	任何一种 110 mm 的尺寸, 先达到 750 张或 100 份。	任何一种 74 mm 的尺寸, 先达到 500 张或 50 份。
A3, A4-R, B4, FOLIO, LD, LG, LT-R, COMP	140 (1000)	140 (1000)	140 (1000)	140 (1000)	任何一种 74 mm 的尺寸, 先达到 500 张或 50 份。	任何一种 74 mm 的尺寸, 先达到 500 张或 50 份。

打孔单元

纸张厚度：64 -256 g/m²

	打孔数和打孔直径	可用纸张尺寸
日本和大多数欧洲国家 (MJ-6003E)	2 孔 (6.5 mm 直径)	A3, A4, A4-R, B4, B5, B5-R, FOLIO, LD, LG, LT, LT-R, COMP
北美 (MJ-6003N)	2/3 孔 (可转换) (8.0 mm 直径)	2 孔: LG, LT-R 3 孔: A3, A4, LD, LT
法国 (MJ6003F)	4 孔 (6.5 mm 直径: 80 mm 孔距)	A3, A4, LD, LT
瑞典 (MJ-6003S)	4 孔 (6.5 mm 直径: 70 mm 和 21 mm 孔距)	A3, A4, A4-R, B4, B5, B5-R, FOLIO, LD, LG, LT-R, COMP

插页器单元

型号名称	MJ-7001	
类型	落地式	
可接受的纸张尺寸	A3, A4, A4-R, B4, B5, FOLIO, LD, LG, LT, LT-R, COMP	
可接受的复印纸厚度	64 -256 g/m ²	
最大容量	64 -80 g/m ²	-256 g/m ²
	100 张	厚度: 约 12 mm
	* 特殊纸张: 比以上纸张小 60%	
电源	由复印机供电	
尺寸	533 mm (长) x 612 mm (宽) x 1,072 mm (高)	
重量	约 20 kg	
功率消耗	最大 99 W	

扩展大容量供纸器

型号名称	MP-4004A
类型	落地式
可接受的纸张尺寸	A4
可接受的复印纸厚度	64 -209 g/m ²
最大容量	4000 张 (80 g/m ²)
电源	由复印机供电
尺寸	326 mm (长) x 599 mm (宽) x 617 mm (高)
重量	约 40 kg
功率消耗	最大 27 W

- 上述纸张为东芝建议纸张。为了便于产品改进，规格和外形若有改变，恕不另行通知。

3. 包装清单

包装清单	安装说明
	安装报告
	感光鼓
	操作手册盒
	自动双面输稿器托盘间隔器
	标签页后导板
	清洁布
	清洁布袋

包装清单以机器中的包装清单为准，包装清单的变化恕不另行通知。

- B**
- 帮助键 23
 - 包装清单 328
 - 背景调整 114
 - 变倍键 85
 - 边距 118, 120, 122
 - 边缘消除 124
 - 标签纸 159
 - 标签纸插入和复印 167
 - 标签纸复印 164
 - 标签纸后导板 160
 - 部门代码 29, 237
 - 部门代码键 24
- C**
- 操作手册盒 20
 - 测试打印 188
 - 插入标签纸 165
 - 插入复印标签 159
 - 插入空白标签 159
 - 插入器单元 21, 87, 88, 99, 141, 144, 169, 327
 - 插页 169
 - 插页器 169
 - 插页器模式 99
 - 拆卸 / 安装和移动外部大容量供纸器 269
 - 拆卸 / 安装和移动整理装置 268
 - 出口盖板 20
 - 处理和保存纸张 37
 - 触摸键 25
 - 触摸屏 20, 24, 25
 - 触摸屏对比度调整旋钮 20, 23
 - 触摸屏上的纸盒显示 263
 - 初始 (默认) 设置 52
 - 创建用户 BOX 176
 - 从日志列表注册到地址簿 246
 - 存入电子归档 183
 - 错误代码 252, 262
 - 错误指示灯 24
- D**
- 打孔 87, 97
 - 打孔单元 21, 87, 88, 327
 - 大容量供纸器 20
 - 打印储存的文件 187
 - 打印日志 242, 248
 - 打印数据指示灯 24
 - 打印私密打印作业 235
 - 打印状态显示 249
 - 打印作业 228
 - 单触式变倍键 85
 - 单面原稿 -> 单面复印 101, 102
 - 单面原稿 -> 双面复印 101, 103
 - 单面 / 双面键 25
 - 单张输送模式 61, 157
 - 单张输送原稿 156
 - 当前所选纸盒尺寸 25
- 当图形符号在触摸屏上闪烁时 262
- 当心 11
- 地址簿 246
- 电源开关 20
- 电子归档功能 174
- 电子归档键 23
- 调用模板 216
- 调整触摸屏对比度 27
- F**
- File downloader 174
 - 发送日志 243
 - 放大 / 缩小键 25
 - 非空白 144
 - 分别指定原稿尺寸和复印尺寸 82
 - 分页复印 87, 89
 - 分组复印 87, 89
 - 封面 169
 - 封面复印 141
 - 封面复印封底空白 141
 - 封面和封底 169
 - 封面空白 141
 - 副供纸盘 88
 - 复印程序 52
 - 复印份数 25
 - 复印功能组合真值表 329
 - 复印键 23
 - 复印浓度调整 110
 - 复印在标签上 159
 - 复印纸张类型和尺寸 35
- G**
- 各部分部件的描述 20
 - 更改模板资料 211
 - 更改用户 BOX 的数据 178
 - 更改用户模板组资料 208
 - 更改纸张尺寸设置 42
 - 更换墨粉袋符号 266
 - 公共 BOX (归档盒) 174
 - 功能扩展键 23
 - 功能清除键 24
 - 功能设置区域 25
 - 公用模板组 197
 - 公用组 216
 - 供纸器盖板 20

- 故障排除
- 当键或图标被按下时显示屏不变化 318
 - 复印机不启动 317
 - 频繁发生卡纸 317
 - 图像被沾污 319
 - 图像部分丢失 319
 - 图像模糊 319
 - 图像浓度太低 318
 - 图像浓度太高 318
 - 无法设置功能 318
- 关闭电源 30
- 规格
- e-STUDIO520/600/720/850 322
 - 选购件 326
- H**
- 黑白反转 138
- J**
- 脊缝式装订
- 脊缝式装订 87
 - 适用情况 96
- 脊缝式装订单元 88
- 脊缝式装订盘 88
- 脊缝式装订整理器 21, 87
- 键入正确的部门代码进行打印 238
- 将非标准尺寸储存在存储器中 73
- 将原稿放到原稿玻璃上时 57
- 交错分页 87, 91
- 节能键 24, 31, 33
- 节能模式 33
- 接收日志 244
- 接通电源开关 29
- 警告 10
- 镜像反转 137
- 均空白 141
- K**
- K 系列
- 54
- 开始键 24
- 可以装订的最大张数 93
- 空白 144
- 控制面板 20, 23
- 扩展大容量供纸器 21
- 扩展大容量供纸器 (选购件) 加纸设置 48
- L**
- 连续输送原稿 156
- 连续送稿模式 60, 156
- M**
- 免责声明 18
- 模板 196
- 模板键 24
- 墨粉盖板 20
- 墨粉盖板符号 264
- 墨粉盒 20
- 墨粉盒符号 266
- 墨粉盒护座 20
- N**
- 能够放入的最大张数 56
- 浓度调整键 25
- P**
- 旁路复印
- 旁路复印 66
- 旁路盖板 20
- 旁路供纸复印
- 标准尺寸纸张 67
 - 非标准尺寸纸张 71
- 旁路供纸托盘 20, 66, 272
- Q**
- 卡纸 274
- 卡纸符号 267
- 前盖板 20
- 前言 8
- 清除打印错误 249
- 清除键 24
- 清除卡纸步骤 267
- 清除所选功能 27
- 清除特殊用途的纸盒 47
- 清洁 316
- 请求维修符号 287
- 取消节能模式 33
- 确认打印作业状态 227
- 确认和取消自动作业启动 63
- 确认日志列表中的作业历史 242
- 确认扫描作业的状态 240
- R**
- 日常检查 316
- 日期和时间 25
- 日志列表 241
- 锐度调整 115
- S**
- 扫描键 23
- 扫描区 20
- 扫描日志 245
- 删除打印作业 228
- 删除模板 221
- 删除私密打印作业 235
- 删除文件夹或文件 192
- 删除无效打印作业 239
- 删除校验打印作业 233
- 删除用户 BOX 181
- 删除用户组 220
- 上边距 118
- 上盖板 88
- 设备状态指示区 25

设置标签宽度	162
设置复印纸	34
设置功能确认键	25
设置混合原稿尺寸	79
设置原稿	54
设置纸盒中的标签纸	160
设置装订分页模式	92
设置字母	28
剩余纸量	25
时间和日期	146
手动复印浓度模式	111
手动选纸	78
书本拼页 / 上下拼页	155
书本型原稿	58
书本型原稿 -> 双面复印	101, 106
书本中央消除	125
输送 / 运输单元	20
数字键	24
双面复印	101
双面原稿 -> 单面复印	101, 105
双面原稿 -> 双面复印	101, 104
双页复印	127
私密打印作业	234
缩放倍率	25
缩小和放大复印	81
索引键	25

T	
TopAccess	174
TWAIN driver	174
特殊用途的纸盒	44
停止复印操作	65
停止键	24
图像编辑	134
图象方向	153
图像移位	118
推荐用纸	37
托盘	88

W	
外部大容量供纸器	272, 327
文件夹	192

X	
X-Y 轴变倍	139
下边距	118
显示打印作业列表	231
显示私密打印作业列表	234
显示无效队列	237
校验打印后继续打印	232
校验打印作业	231
信息	25
信息显示	25
性能	9
修剪	134
选购设备	21

Y	
页码复印	147
页面插入模式	144
一般复印程序	52
一般注意事项	
安装或移动时	10
处理耗材时	17
使用数码复印机时	13
维护或检查中	16
一般注意事项	10
移动打印作业	229
用户 Box	174, 176
用户功能键	24
用户须知	5
用户组	204, 218
右边距	118
预设作业	62
原稿标尺	20
原稿玻璃	20
原稿尺寸和类型	54
原稿盖板	20
原稿模式	109
原稿模式键	25
原稿止动器	55
Z	
杂志分页	87, 132
杂志分页 + 脊缝式装订	87, 94
在公用模板组中注册模板	197
在用户模板组中注册模板	204
在纸盒中放入纸张	38
暂停打印作业	229
遮蔽	134
整理模式和整理器	87
整理模式类型	87
整理器	21, 87, 274, 326
整理器键	25
纸盒	20
纸张尺寸指示器	20
纸张来源选择键	25
纸张类型	44
纸张选择	76
纸张原稿	57
注册新的用户模板组	201
传真键	23
装订分页	87, 92
自动倍率	81
自动倍率 (AMS)	81
自动复印浓度模式	110
自动功能清除	27
自动开始	200, 207
自动双面输稿器	20, 59, 269
自动选纸	76
自动作业启动	62

左边距	118
作业插入	64
作业插入键	23
作业合成	149
作业状态	226
作业状态键	23
2 合 1/4 合 1	129

多功能数码复印机
基本功能操作手册

e-STUDIO 600/720/850

东 芝 泰 格 有 限 公 司

日本东京都品川区东五反田 2 丁目 17 番 2 号

邮政编码：141-8664



A002333

© 东芝泰格有限公司 2005 版权所有，不得翻印

广告主：东芝复印机(深圳)有限公司 广东省深圳市福永镇大洋开发区16区 印刷单位：深圳市嘉纪实业有限公司 深圳市宝安区22区新安三路45号宝恒贸易大厦后座 广告



使用 100% 再生纸

6LE09467300 印
2005-05